



PONTIFICIA
UNIVERSIDAD
CATÓLICA
DE CHILE

DISEÑO | UC

Pontificia Universidad Católica de Chile
Escuela de Diseño

LA REVUELTA

INDUMENTARIA QUE VISUALIZA Y CUESTIONA MARCOS PATRIARCALES.

Emiliana Montes Larraín
Profesor guía: Patricio Pozo

Tesis presentada a la Escuela de diseño de la
Pontificia Universidad Católica de Chile para
optar al título profesional de diseñadora

Enero de 2020 Santiago, Chile



PONTIFICIA
UNIVERSIDAD
CATÓLICA
DE CHILE

DISEÑO | UC
Pontificia Universidad Católica de Chile
Escuela de Diseño

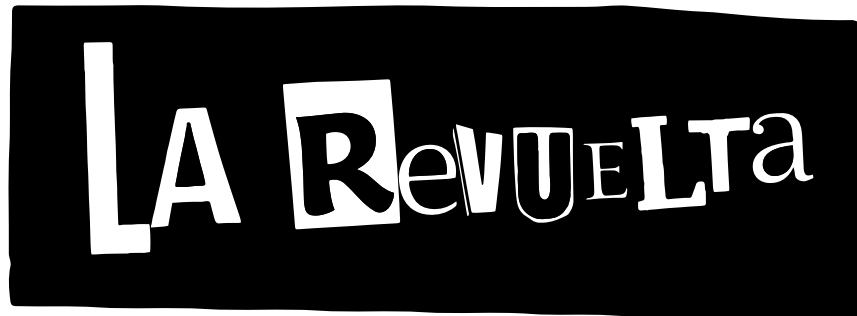

INDUMENTARIA QUE VISUALIZA Y CUESTIONA MARCOS PATRIARCALES.

Emiliana Montes Larraín
Profesor guía: Patricio Pozo

Tesis presentada a la Escuela de diseño de la
Pontificia Universidad Católica de Chile para
optar al título profesional de diseñadora

Enero de 2020 Santiago, Chile

A todas las personas que me ayudaron llegar hasta aquí; no solo durante el trabajo de este proyecto, sino en todo mi proceso.

A mis papas, por apoyarme incondicionalmente durante toda la carrera, a Matías Vial, Manuela Gómez y María Jesús Darrigrande, sin ellos no habría podido llegar hasta acá; a Paola Moreno y Rosario Sánchez, por enseñarme todo lo que sé sobre el mundo de la indumentaria, dándome el espacio y la libertad para descubrir lo que realmente me apasiona.

A Patricio Pozo, pilar fundamental como guía durante este proyecto; A Josefina Maiza y Francisco Finat, por involucrarse y hacer suyo el proyecto, durante todo el proceso. Finalmente, a todas las mujeres que inspiraron este proyecto y que día a día conquistan espacios en el cambio cultural contra las desigualdades de género.

I. INTRODUCCIÓN

Motivación Personal	P.13
Brief del proyecto	P.14
Introducción	P.15

II. MARCO TEÓRICO

Diseñar el cuerpo desde la indumentaria	P.18
Vestimenta como medio de expresión	P.20
Política y moda	P.22
Moda, política y feminismo	P.25
La sociedad patriarcal y el feminismo	P.26
El movimiento feminista en Chile	P.28
El feminismo de la revolución deL 18 de octubre de 2019	P.30
Las situaciones de acoso y abuso callejero	P.32
La gráfica en el feminismo	P.34
Política y diseño	P.35
El punk como movimiento político	P.38
Punk y feminismo	P.40
Gráfica Punk	P.41

III. LEVANTAMIENTO DE INFORMACIÓN

Encuesta	P.44
----------	------

IV. PROYECTO LA REVUELTA

Oportunidad de diseño	P.50
Formulación	P.50
Objetivos	P.51
Usuario	P.52
Patrón de valor	P.53

V. PROCESO DE DISEÑO

Moodboard	P. 56
Metodología	P. 57
Gráfica	P. 58
[A] Naming	P. 58
[B] Proceso y creación gráfica	P. 60
Tipografía, formas y colores	P. 60
[C] Alfabeto del proyecto	P. 62
[D] Implementación gráfica	P. 65
Proceso de diseño textil	P. 66
[A] Rabia	P. 66
Propuestas / diseño prendas	P. 68
Moldaje	P. 72
Confección	P. 72
Pruebas de calce	P. 73
[B] Incomodidad	P. 74
Propuestas / diseño prendas	P. 76
Moldaje	P. 80
Confección	P. 81
Pruebas de calce	P. 81
[C] Impotencia	P. 82
Propuestas / diseño prendas	P. 84
Moldaje	P. 88
Corte y Confección	P. 89
Pruebas de calce	P. 89
[A] Miedo	P. 90
Propuestas / diseño prendas	P. 92
Moldaje	P. 96
Corte y Confección	P. 97
Pruebas de calce	P. 97
[A] Inseguridad	P. 98
Propuestas / diseño prendas	P. 100
Moldaje	P. 103
Corte y Confección	P. 104
Pruebas de calce	P. 104
Colección	P. 105

VI. PROPUESTA Y DIFUSIÓN	Lookbook	P.108
	Campaña	P.110
	Locación	P.110
	Editorial	P.112
	Redes sociales	P.127
	Difusión	P.129
VII. IMPLEMENTACIÓN DE LA PROPUESTA	Modelo Canvas	P.134
	Proyecciones	P.135
VIII. CONCLUSIONES		P.136
IX. BIBLIOGRAFÍA		P.138
X. ANEXOS	Relatos	P.144
	Diccionario	P.151

“A las chicas les enseñamos vergüenzas. Cierra las piernas. Cúbrete. Les hacemos sentir que, al nacer mujeres, ya son culpables de algo. Y entonces las niñas crecen para ser mujeres que no pueden decir que tienen deseo. Que se callan. Que no pueden decir lo que realmente piensan. Que se han convertido en una pertenencia, en una forma de arte.”

(Traducción de Adichie, C. N. (2014). *We should all be feminists*. Vintage.)

Motivación personal

La Revuelta nace a partir de experiencias tanto personales como de personas cercanas a mí. Desde siempre a las mujeres se nos ha enseñado a cuidarnos, a ser señoritas.

Creemos pensando que por el hecho de ser mujeres tenemos que estar siempre alerta y a la defensiva, a protegernos constantemente, vestirnos de manera recatada, ocultando la mayor cantidad de piel posible, nunca andar solas por la calle, y mucho menos de noche, no consumir ningún tipo de droga o alcohol más de lo formalmente bien visto.

Con el fundamento que las mujeres somos más débiles, y por lo tanto inferiores en comparación con los hombres, debemos cuidarnos constantemente de no ser violentadas sexualmente, ya que se ha normalizado que nuestro cuerpo es objeto sexual del cual se puede comentar, opinar e incluso abusar, muchas veces sin que el agresor sufra ninguna consecuencia.

Es así como estas enseñanzas, o más bien el incumplimiento de estas, hace que en muchas situaciones de acoso o abuso se vuelven atenuantes de la gravedad del hecho. En la mayoría de los casos cuando se comenta que una mujer fue acosada o abusada, la respuesta inmediata de quien escucha es preguntar ¿Cómo estabas vestida? ¿Estabas curada? ¿Con quién estabas? Preguntas, implícitas o explícitas que transfieren parte de la culpa del victimario a la víctima.

Esta normalización del poder que tienen una gran cantidad de hombres, de incomodar y alterar el vivir de las mujeres -en la ciudad- y la necesidad de las de protegerse constantemente, me llevan pensar que existe una necesidad que estas conductas cambien en dos sentidos; por una parte, que los hombres asuman un respeto íntegro, completo y absoluto hacia las mujeres y, por otra parte, que ellas no necesiten estar alertas y precavidas en todo momento. Así como menciona Chima-manda Ngozi Adichie (2014) "Pasamos demasiado tiempo enseñando a las niñas a preocuparse por lo que los niños piensan de ellas. Pero lo contrario no es el caso. No les enseñamos a los niños a preocuparse por ser simpáticos".

Con esta propuesta se apunta a aportar a la realización de un cambio de estructura de nuestra sociedad actual, donde se espera romper con estas jerarquías patriarcales, tomando todos los géneros por igual.

Abstract

La siguiente investigación tiene por objeto de estudio la creación de una estrategia de visibilización y crítica al sistema patriarcal actual, específicamente en las situaciones de acoso y abuso sexual callejero. Proponiendo un debate en torno a lo normalizadas que se encuentran estas actitudes en la ciudad de Santiago, Chile. Para lograr esto, este proyecto se toma de las capacidades políticas de generar cambios que tiene el diseño, a partir del diseño crítico y de autor y del de indumentaria, tomándolo como una herramienta para la comunicación de identidad e ideales políticos.

La finalidad de este proyecto es el diseño de piezas de indumentaria que generen reflexión frente a la sociedad patriarcal en la que vivimos y que cuestionen la actual normalización de la violencia de género en los espacios públicos.

Palabras clave: Acoso y abuso sexual callejero – Sociedad patriarcal – Diseño crítico

Introducción

La Revuelta aborda la temática de la desigualdad de género dentro de un contexto que generalmente pasa desapercibido y muy comúnmente se normaliza: el acoso y abuso sexual callejero.

Elementos que se ven a diario y que se deben principalmente a que en nuestra sociedad no todas las personas gozan de los mismos derechos y deberes, existiendo una diferencia significativa entre estos. Distinción que comienza el minuto en que nacemos y se nos clasifica según nuestro sexo, como hombres o mujeres.

Al analizar los derechos y deberes de los cuerpos, es posible notar que no gozan de igualdad, condiciones y validaciones. Las mujeres son sujetos sometidos a aún más mecanismos de poder, muchos de los cuales no son institucionalizados, sino que omnipresentes e incorpóreos. Estos llevan a las mujeres a la autorregulación, la censura y el constante adiestramiento, ya que son percibidas como seres más débiles que se encuentran en constante peligro de ser acosadas o abusadas en la vía pública.

La normalización de estos hechos llega a tal punto que se culpa a las mismas mujeres por estos. Esto ocurre, en distintas medidas a nivel mundial, tal como lo menciona Chimamanda Ngozi Adichie (2014) "Estos nigerianos han sido criados para pensar que las mujeres son inherentemente culpables. Y han sido educados para esperar tan poco de los hombres que la idea de hombres como seres salvajes sin autocontrol es de alguna manera aceptable".

Estas situaciones de acoso y abuso sexual callejero tienen repercusiones de largo plazo en quienes son víctimas de ellos, afectándolos no solo a nivel personal, sino también su vivir y transitar por la ciudad, tal como lo sostuvo Gardner y Brooks (1995). "El acoso público puede resultar en una alienación del individuo en lugares públicos de conciudadanos, tanto hombres como mujeres, socavar la confianza y la cortesía que muchos analistas ahora sostienen como la cura para los males urbanos, y crear un abismo entre los ámbitos público y privado".

Sin embargo, para hacer frente a esta problemática que sufren las mujeres, durante los últimos años el movimiento feminista ha hecho énfasis en esta constante e invisibilizada violencia, a nivel mundial se le ha tomado el peso y se ha hecho campaña contra el acoso y el abuso, tanto en redes sociales, como en manifestaciones en la calle.

Estas expresiones feministas, son protagonizadas por mujeres que usan su cuerpo como arma política. Dando un valor primordial a cómo se cubren o descubren diferentes partes del cuerpo.

MARCO TEÓRICO

Diseñar el cuerpo desde la indumentaria

La indumentaria adquiere casi todo su valor una vez que se encuentra en su soporte principal, el cuerpo, tal como lo señaló Jiménez (2015), al indicar que “Entonces, el cuerpo es sin lugar a dudas el medio donde se ejercen todos los poderes y por esto mismo, es el lugar privilegiado a través del cual se puede llegar a precipitar una transmutación de los valores de nuestra cultura”.

La indumentaria, o el vestir, condiciona al cuerpo, ya que la vestimenta es el primer acercamiento con el que percibimos el entorno, y la silueta que esta genera es la que moldea y rompe con las proporciones del cuerpo, modificándolo morfológicamente. Al moldear el cuerpo, la silueta redefine la postura y con esto proporciona las posibilidades de movimiento del usuario, actuando hacia adentro con el contacto directo con el cuerpo, y hacia afuera generando un nuevo contorno. Como espacio contenedor del mismo, el vestido comprime, presiona, roza, pesa, raspa o acaricia, condicionando la actitud, la gestualidad y el modo de andar y experimentar por el espacio circundante. Esto les da a las prendas la capacidad de afectar directamente el modo de vida del usuario: sus percepciones, sus sensaciones, la noción de su cuerpo, su sensualidad, su vitalidad; a través de la indumentaria se puede renovar la forma de ser del individuo y de esta manera formaliza su narrativa individual, así, junto al cuerpo, es actante en su universo como agente de cambio.

El diseño incluye una mirada profunda que relacione aspectos formales como contextura, anatomía, movilidad y proporciones, con aspectos más íntimos, como la autopercepción, las sensaciones táctiles y visuales y la actitud corporal. Esto involucra un permanente rediseño del cuerpo, tal como lo plantea Saltzman (2019), quien escribió que “Adentrarse en la temática del cuerpo implica considerarlo en términos morfológicos, sensoriales y dinámicos. Implica concebir al cuerpo como un espacio de percepción individual y colectivo: como usuario que percibe el mundo a través del vestido y como cuerpo integrante de una cultura y un contexto”.

Para el diseñador entre la piel y el exterior existen infinitas posibilidades para condicionar al usuario tanto morfológica, como sensorialmente. “Entre la gestualidad del cuerpo y el vestido, emerge un espacio creativo que alude a la transformación”, indicó el autor recién citado. De esta manera se toma al cuerpo como soporte y estructura, y la piel como receptor de las sensaciones y cambios que el diseño pueda generar, ya que según Saltzman (2019), “La piel, como borde contenedor y espacio de interacción, juega entre lo interior y lo exterior. con sus múltiples texturas-contactos, moviliza nuestra percepción y promueve la imaginación de un universo vincular que nos trasciende y del cual somos parte”.

Por lo tanto, al encontrar en un estado de dualidad, donde el diseño es capaz de condicionar tanto el cuerpo como el contexto que lo rodea, el citado, explica que “El diseño se establece en ese borde de mediación sensible, entre lo público y lo privado como un doble juego de interioridad (textura íntima y percepción) y de exterioridad (aspecto y presencia). porque el cuerpo es el interior de la vestimenta, su contenido, su energía soporte, mientras que la vestimenta que lo cubre, a modo de nueva piel, se transforma en primer espacio de contención y significación de ese cuerpo en el ámbito público”.

En consecuencia, la unión entre cuerpo y vestimenta, y la interacción entre ambas actúan como comunicador de la sociedad a la sociedad. Concepto que Alcántara

(2003), describió de la siguiente forma. “La performatividad del cuerpo no puede sino, ser ya también transgresora de límites, de fronteras reales y conceptuales, dando testimonio de un cuerpo que, de pronto expande su alcance al no reconocer límites entre sí mismo y el mundo”. Es decir que “El diseño de indumentaria es un rediseño del cuerpo mediante la combinación de diversas superficies”, como lo recalcó Saltzman (2019).



[Figura 1] Pieza de indumentaria que cambia la y condiciona la forma del cuerpo diseñada por Rei Kawakubo, forma parte de la exhibición "*Art of the in-between*". Realizada en septiembre de 2017 en el Museo Metropolitano de Arte, Nueva York, Estados Unidos

Vestimenta como medio de expresión

El vestir es un hecho básico de la vida social, y es común a todas las culturas humanas: todas ornamentan el cuerpo de alguna manera, ya sea con prendas, con tatuajes y adornos, entre otros, el valor simbólico y comunicativo ha sido importante en la indumentaria desde las culturas primitivas y las primeras sociedades, quienes vestían sus cuerpos adjudicándose ciertos atributos según las prendas que se ponían para los distintos rituales y ceremonias.

Desde este punto de vista, el vestuario es un reflejo del contexto socio-histórico en el cual se está inmerso. Las siluetas de estos se van repitiendo a lo largo de la historia, y lo interesante a observar, es que en los momentos que se reiteran, existen coincidencias en los procesos socioculturales que se estaban viviendo en dichos periodos, tal como lo escribió Saulquin (2014).

“Cada época y cada cultura desarrolla sus propios códigos estéticos, una manera peculiar de interpretar el mundo de acuerdo a una mirada compartida que replica el orden social que le da sentido. esa especial manera de interpretar las apariencias se convierte en un poderoso medio de regulación y control social al pautar como los cuerpos y las vestimentas deben ser vistos y representados, influyendo asimismo en la conformación de las identidades”.

A lo largo de su historia ha sido reflejo de revoluciones y evoluciones sociales, adquiriendo significado según el contexto en el que se usa y la problemática a la que responde, tomando la vestimenta como modo de mostrar la propia identidad y las ideologías del usuario. Lomazzi (1976) escribía que “La moda, como la del vestir es ante todo un sistema de signos significantes, un lenguaje: el modo más cómodo, pero también el más importante y el más directo, que el individuo puede utilizar cotidianamente para expresarse, más allá de la palabra”.

Por lo tanto, a través de la vestimenta, es como se comunican aspectos de nuestra personalidad al entorno, sin necesidad de tener que comunicarse de manera oral o escrita, si no que únicamente con lo que muestra, u oculta, nuestro cuerpo. Así como lo plantea Patrizia Calafato (2007) X qué está citado distinto al resto?

“... precisamente, debido a que el vestir expone al cuerpo a una metamorfosis siempre posible, la moda de nuestra época se ha permitido narrar esta metamorfosis, narrarse a sí misma en cierto modo, ostentando, junto con sus signos exteriores, también los procesos culturales, a veces casi técnicos, que han dado lugar a dichos signos. Imitando a la comparsa carnavalesca, la moda a permitido la confusión de los roles sexuales, ha sacado a la superficie lo que estaba oculto (etiquetas, ropa interior, costuras), ha invertido la función de la cobertura de los tejidos adaptando las transparencias, ha roto los equilibrios y la rígida funcionalidad del traje tradicional y del vestido ritual, ha adoptado la cita intertextual como técnica constante y, finalmente, ha convertido al cuerpo en discurso, en signo, en cosa.” (Calafato, 2007)

Bajo este parámetro, Lomazzi (1976) detalla que, si la vestimenta se hubiese restringido sólo a su función de cubrir la desnudez por pudor o por las condiciones climáticas cualquier tejido habría bastado, no se habría incorporado el color o las formas con el carácter simbólico y mágico con el que lo hicieron. Porque “La moda, como la

del vestir es ante todo un sistema de signos significantes, un lenguaje: el modo más cómodo, pero también el más importante y el más directo, que el individuo puede utilizar cotidianamente para expresarse, más allá de la palabra”.



[Figura 2] Katharine Hammett junto a Margaret Thatcher con una camiseta con un fuerte mensaje político que anuncia 58% *Don't Want Pershing* en 1984.,

Política y moda

El actuar político de la indumentaria se suele dar no a través de la moda, sino por el contrario por la anti moda y el diseño de autor. Salquin (2010), escribía que “La anti moda en cambio, utiliza el vestido como un medio de expresar la oposición a los valores centrales de la sociedad en una etapa determinada. Esta protesta, hecha vestimenta, permite algunas veces comunicar un estilo de vida alternativo, tal el caso de la vestimenta hippie, mientras la moda oficial genera anticuerpos que la atacan para neutralizarla”.

Del mismo modo en que la vestimenta se utiliza como medio de expresión, Calvo (2019) explicaba que “Históricamente la indumentaria ha sido utilizada por diversos grupos sociales como una herramienta de autoafirmación o visibilización de realidades desiguales”. Es por esto que, “La ropa, al ser un elemento fundamental en nuestra vinculación con el mundo y <los otros> (por ley no podemos salir desnuda en la calle) no puede ser vista como neutra, sino que se transforma en una <armadura> que responde un <código social> que determina nuestra identidad individual y social”.

El lenguaje de la moda es político, y representa nuestras ideologías, ya sea a través de la materialidad, del estampado, de la forma, o de cuanto muestra u oculta una prenda. Por ende, Calvo (2019) sostenía que “Recoger el vestuario como herramienta comunicacional en un mundo dominado por las imágenes, no sólo ratifica este valor simbólico, sino también lo explícita para quienes aún dudan de él. La desobediencia expresada en el vestir tiene muchas formas que transitan entre lo vistoso/mediático y lo menos estridente o evidente”.

Gracias a su capacidad de comunicación, el autor hizo hincapié en que “El vestido es un nuevo vehículo para protestar o rechazar lo que queremos cambiar o dejar de tolerar las mujeres ya no estamos decidiendo qué ponernos sólo como una respuesta a la moda”.

Ser conscientes de las decisiones que tomamos a la hora de vestirnos, y aprovechar la capacidad política de la moda “Nos hace (des) vestirnos de las ideas (pre) concebidas de la moda y nos hace ver que la decisión de qué ponernos -o no ponernos- tendrá que responder a las preguntas de nuestra propia conciencia. lo que compremos, deseamos crear, o usemos, para vestirnos, tendría que impulsar a nuestro compromiso un -nuevo pacto- con el medio ambiente la justicia social, y las otras desesperadas necesidades del universo en que existimos y habitamos”, reforzó el autor recién citado.

Un ejemplo del uso de la indumentaria como mensaje político fue el descrito por Calvo (2019). “En el 2016, Hillary Clinton, usó solo trajes de pantalón en sus debates con Donald Trump. decidió usar el poder del rojo en el primer debate, azul en el segundo (color asociados partido) y blanco en el tercero (homenaje a las sufragistas). la decisión de usar esos trajes lleva el mensaje de que una mujer tiene la capacidad, fuerza y valor para llegar al puesto de liderazgo más alto del país”.

“Otro ejemplo de la vestimenta como protesta se vio durante la confirmación de Bret Kavanaugh a la Corte Suprema de Estados Unidos, en el año 2018. Este juez miembro de la Corte Federal, fue acusado de tratar de violar, durante su juventud, a una compañera del colegio. Durante los días en que se escucharon los testimonios el Congreso muchas activistas protestaron vistiéndose con la ropa que usaban los personajes de la serie -handmaids- para demostrar el peligro que enfrentaban las mujeres y sus derechos al tener a un hombre como Kavanaugh en la corte de justicia más importante y poderosa del país”, complementó (Calvo, 2019).



[Figura 3] Película Blade runner (1982)

«El escenario de Blade Runner es de decadencia urbana: edificios abandonados que fueron majestuosos en el pasado [interpretados por los teóricos postmodernos como símbolos de la modernidad caída], calles abarrotadas y cosmopolitas, interminables mercados callejeros, basura sin recoger y una llovizna gris constante [...] Sin duda, el progreso está en ruinas [...] Columnas griegas y romanas, dragones chinos y pirámides egipcias se mezclan con gigantescos anuncios de neón de Coca-Cola y Pan Am [...] La imagen dominante es de decadencia, desintegración y caótica mezcla de estilos. ¿Qué hace postmoderno a Blade Runner? [...] Para empezar, se cuestiona la realidad misma. Los replicantes quieren ser personas reales, pero la prueba de la realidad es una imagen fotográfica, una identidad construida. Ésta es una forma de ver la postmodernidad: un debate sobre la realidad. El mundo de sólidos datos científicos y una historia con finalidad que nos legó la Ilustración europea, ¿es meramente un anhelo?»

—David Lyon, en su libro Postmodernidad (1996)



[Figura 4] *The horn of plenty* - Alexander McQueen: colección otoño/invierno 2009-, que busca empoderar a las mujeres, que la gente tenga miedo de las mujeres, crea una "mujer monstruo". Se inspira en los abusos que sufrió su hermana de joven y como ella sale adelante.



[Figura 5] Imágen de un desfile de Radélica, marca de indumentaria chilena creada por la influencer Cindy Wen, a sus 16 años. La marca se caracteriza por sus prendas streetstyle únicas, creadas a través de la técnica del *upcycling*. Cada pieza de esta marca lleva un fuerte discurso político y compromiso social. Radelica se define como una marca feminista, que a partir del *upcycling* y la customización entrega mensajes políticos que representan las ideologías de sus usuarios.

MODA, POLÍTICA Y FEMINISMO

La moda muchas veces ha sido tomada como algo frívolo y superficial, sobre todo cuando una mujer presenta un interés particular por esta, sin embargo, como plantea Sofía Clavo (2019), “A muchos hombres les encanta ningunear el interés que tenemos por vernos bien, sin comprender que tras el acto de vestirse no hay inocencia, menos una mirada naif” (página 26).

El uso de símbolos en la vestimenta ha marcado al movimiento feminista, sobre todo en los últimos años, por ejemplo, “A través de las marchas de #NiUnaMenos de octubre del 2016 donde se llama a vestir de negro, así también en el uso de los gorros rosados en la marcha de las Mujeres a principios del 2017 (...) Lo que comenzó como un simple medio de protesta y participa participación y solidaridad, se convirtió en un símbolo global icónico del activismo político” señaló Calvo (página 17) en su texto. Lo mismo ocurrió con el pañuelo verde en las marchas pro aborto en argentina, para que estos símbolos alcanzaran la magnitud y la fuerza que tuvieron, fue necesaria una llegada a muchas personas y el uso de las redes sociales es crucial para la expansión de esta información. “Es allí donde las redes sociales adquieren un rol fundamental da su capacidad de influencia tanto a nivel micro como macro, y que me parece estamos desaprovechando (o utilizando)”, destacaría en su documento la autora. Además, esta moda feminista no se ve únicamente en manifestaciones y marchas, en el 2018 Mike Gohan diseñador de la casa de moda Dior crea en la línea Miss Dior, la prenda icono se llamó Cest non non non et non (No es no no no no y no). También en los años 70, la quema de sostenes en Estados Unidos muestra una negación por parte de las mujeres, a ser mirada como un objeto sexual y ser parte de un imaginario masculino de tramitación erótica.

En Chile, durante el mes de mayo del 2018 se descubrieron, visualizaron y decoraron los pechos de las mujeres, acto que buscó desplazar el significado sexualizado o maternizado de los pechos femeninos. También ocurrieron performance con las nalgas al descubierto y colas de yegua que buscan tensionar la relación de los cuerpos de las mujeres con la significación erótica masculina.



[Figura 5] *The pussy hat project* es un movimiento social que se centra en crear conciencia sobre los problemas de las mujeres y promover los derechos humanos mediante la promoción del diálogo y la innovación a través de las artes, la educación y el discurso intelectual. Este es simbolizado mediante el *Pussyhat*, gorro rosado tejido a crochet, el proyecto dejó el molde de este gorro como archivo *open source* para todas las mujeres que deseen participar del movimiento. *El Pussyhat* es un símbolo de apoyo y solidaridad para los derechos de las mujeres y la resistencia política.

La sociedad patriarcal y el feminismo

Actualmente nuestra sociedad se rige bajo un sistema binario, capitalista y patriarcal. En este sistema binario se establece únicamente la existencia de dos géneros: femenino y masculino y deja de lado cualquier matiz intermedio. Este sistema, subordina al género femenino y entrega poder de manera jerárquica al masculino, formando una estructura hegemónica, donde el hombre se encuentra en la cima. A esta construcción se le conoce como patriarcado, es decir, un sistema donde el hombre se adjudica y ejerce el poder en el orden familiar, social, político y estatal.

La diferencia de los cuerpos siempre ha sido crucial para mantener esta superioridad, como menciona Saulquin (2014). “El cuerpo se convierte así en un valor de identidad de “lo femenino”, aunque estas ideas acerca de cómo deben mostrarse frente a la sociedad surgen de los estereotipos construidos socialmente respecto del significado de lo femenino y lo masculino, o sea desde la clásica matriz heterosexual”.

Parte importante de este problema, y la razón por la cual nos seguimos rigiendo bajo este orden social, es que este está completamente normalizado, a tal punto, que por mucho tiempo no fue ni motivo de cuestionamiento, como se señala en el libro “We should all be feminists”. “Si hacemos algo una y otra vez, se vuelve normal. Si vemos algo una y otra vez se vuelve normal (...) Si seguimos viendo solo a los hombres como jefes de corporaciones, comienza a parecer “natural” que solo los hombres sean jefes de corporaciones” (Traducido de Adichie, 2014).

Esta normalización nos lleva a que en un mundo donde “El 52% de la población mundial es femenina, pero la mayoría de los puestos de poder y prestigio están ocupados por hombres”. (Traducido de Adichie, 2014)

Esta es una problemática que afecta no solamente a nuestro país, sino que, a muchas culturas de diferentes concepciones, desde las primeras culturas, “Entonces, de manera literal, los hombres gobiernan el mundo. Esto tenía sentido, hace mil años. Porque los seres humanos vivían entonces en un mundo en el que la fuerza física era el atributo más importante para la supervivencia; la persona físicamente más fuerte tenía más probabilidades de liderar. Hoy en día vivimos en un mundo muy diferente. (...) Un hombre tiene más probabilidades que una mujer de ser inteligente, innovador, creativo. Nosotros hemos evolucionado. Pero nuestras ideas de género no han evolucionado tanto”. (Traducido de Adichie, 2014)

En nuestro país esta situación se puede ver, por ejemplo, en los sueldos, según un estudio realizado por la Organización para la Cooperación y el Desarrollo Económicos (OCDE), existe una brecha salarial de un 31,5% menos en las ganancias de las mujeres en Chile en comparación con las de los hombres, además de que la mayoría de los empleados subcontratados de nuestro país son mujeres.

Por otra parte, esta desigualdad al no reconocer como iguales las otras formas de establecerse como individuo, permite actos como que, en nuestro país, según el Ministerio de la Mujer y la Equidad de Género (SERNAM), al día 16 de diciembre de 2019, en Chile se registran 44 femicidios consumados y 102 femicidios frustrados. Además de que estos géneros “inferiores” viven diariamente discriminaciones y vio-

lencia de género, específicamente con las situaciones de acoso y abuso callejero que sufren las mujeres en Santiago.

Zerán (2018) en su Libro Mayo feminista: la rebelión contra el patriarcado, describió que

“Cuánto mal nos ha hecho la visión lineal del mundo, la idea de que es <<el hombre>> la cúspide de todos los troncos evolutivos. Como consecuencia de esto es posible observar cómo uno de los principales abusos que ha sido el detonante de esta emergencia feminista, de este oleaje político que sacude nuestras quietadas aguas neoliberales, es el acoso: práctica base del comportamiento de la heterosexualidad como régimen. Hay que hablar y denunciar el acoso sexual, el acoso laboral, el acoso que por siempre han recibido las mujeres y todos los sujetos minoritarios, pero también hay que hablar del acoso epistémico y androcéntrico que han sufrido las disciplinas en las que nos movemos”.

Como respuesta a esta brecha entre los géneros surge el movimiento feminista.

“Feminista: una persona que cree en la igualdad social, política y económica de los sexos”. (Traducido de Adichie, 2014).

Zerán (2018) en su publicación Mayo Feminista planteó que “El feminismo pone en cuestión los papeles de ambos sexos. Unos sufren por exceso, otros por carencia de privilegios (ambos términos de la relación están pervertidos)”. Concepto que reforzó Ballantine Books (2018), en su libro Feminist don't wear pink: and other lies, en el que escribió que “Este sistema de odio (también conocido como “el patriarcado”) había inventado una imagen de una feminista precisamente para que las mujeres jóvenes se disuadieran de continuar la lucha. Las mentiras que nos han contado sobre el feminismo nos han sido alimentadas para detenernos de un movimiento que es en realidad para todos” (p.4).

Cada día se manifiesta con mayor fuerza la campaña por la igualdad de género, cada día las mujeres son más conscientes de estas desigualdades o injusticias que resultan normales en nuestra sociedad y así como señala Chimamanda Ngozi Adichie (2018) “(El feminismo) ha sido el resultado de una serie de eventos a lo largo de mi vida”. y “El viaje de la persona hacia el ‘feminismo’ es un estado constante de aprendizaje, reaprendizaje, sentimiento y comprensión”. (Traducido de, Curtis, 2018).

A lo largo de su historia, el feminismo ha logrado diferentes avances para eliminar estas desigualdades de género, entre ellos, y, por ejemplo, se encuentra el derecho a votar, la lucha por la igualdad salarial, el derecho al acceso a la educación superior, la sanción al acoso laboral y la protección a las mujeres que son maltratadas por su pareja. No obstante, Zerán (2018) añadió que “No se trata, desde luego, del fin de estas prácticas violentas; de hecho, los crímenes en contra de las mujeres no se detienen, sólo se hace visible el efecto extenso del machismo en estos tiempos”.

El movimiento feminista en Chile

El feminismo en Chile, a pesar de ser necesario, surgió más tarde que en el resto de Latinoamérica, esto se debe al carácter conservador de nuestro país. Zerán (2018) grafica aquello, indicando que “La constitución de 1833 no solo no permitía la autonomía de las mujeres sino, que tampoco contemplaba su derecho al trabajo asalariado, a la representación política, a la educación secundaria y universitaria, a la potestad de los hijos y a la libre vida sin tutela del padre o el hermano. Todo esto cuando la ciencia argumentaba que la inteligencia de la mujer era menor que la del hombre”.

Sin embargo, a pesar de su carácter conservador, 44 años después, en nuestro país comienzan las primeras apariciones del feminismo, con la aparición de *La Mujer*, periódico semanal: historia, política, literatura, artes y localidad, en 1877, un periódico escrito exclusivamente por ellas y dedicado a reivindicar sus derechos.

“El feminismo en Chile tuvo su cuna en el norte salitrero, en las numerosas mutuales femeninas de fines del siglo XIX, a las que les sucedieron grupos de mujeres que integraron las primeras organizaciones sindicales denominadas mancomunales”, explicaría Zerán, en su libro, agregando que “Durante fines del s. XIX y más de la mitad del s. XX, se lograron cambios reales en relación tanto a lo político como a lo social en nuestro país.

A pesar de ello, en el Gobierno Militar estos cambios se detienen, ya que, durante esta época, se instala en nuestro país el sistema neoliberal, donde la expansión del mercado, toma como herramienta la explotación y la subordinación patriarcal”.

Posteriormente, Palestino (2018) en el documento compilado por ella, llamado *Red chilena contra la violencia hacia las mujeres. nunca más mujeres sin historia*, sostiene que “Ya en democracia el patriarcado volvió por sus fueros y aunque se logró el cuestionamiento de ciertas pautas culturales el asunto fue zanjado por el nuevo Gobierno con un discurso que proponía la igualdad de oportunidades entre hombres y mujeres permaneciendo oculta la desigualdad y opresión estructural que es precisamente lo que devela el feminismo”. (página 35.)

HITOS DEL FEMINISMO EN CHILE:

El intento de inscripción de los registros electorales de un grupo de mujeres en San Felipe en 1875.

El nacimiento de los centros de Belén de Sárraga en 1913.

El periodo de formación del movimiento feminista (1915 a 1924) en el que <se crean instituciones femeninas agrupaciones, clubes, y los más variados grupos de mujeres de todos los orígenes sociales, económicos y políticos realizan acciones y reuniones nacionales e internacionales>, en esa época (1919) se forma el partido Cívico Femenino y posteriormente la Unión Femenina de Chile (1927).

El reconocimiento del derecho a voto de las mujeres en las elecciones municipales en 1931.

La creación del movimiento pro emancipación de la mujer chilena MEMCH en 1936.

La fundación del partido femenino chileno en 1946.

la promulgación de la ley de sufragio femenino en 1949 que le permitió a las mujeres votar en las elecciones presidenciales y parlamentarias.



[Figura 6] Imágen de la exposición “Mujeres Públicas”
La muestra ubicada en la Sala Museo Gabriela Mistral de la Casa Central del plantel, expone escritos, objetos y obras cuyas autoras son mujeres emblemáticas de la historia de Chile. Es una recopilación y un recordatorio a la memoria feminista desde el año 1990 al 2000 realizado por el Laboratorio Curatorial Feminista

El feminismo de la revolución de octubre 2019

En octubre de 2019 comenzó en nuestro país la protesta social conocida como “Chile Despertó”; la causa inmediata y aparente de estos sucesos fue el alza en la tarifa del Metro de Santiago. Tras el aumento de las tarifas, los estudiantes secundarios y universitarios, se organizaron para realizar actos de evasión masiva en aquel medio de transporte.

El día viernes 18 de octubre de 2019, la situación se volvió más crítica, cuando cesaron algunas de las operaciones del metro por el enfrentamiento de la multitud con Carabineros. Como consecuencia de ello, la noche del viernes 18 de octubre comenzaron a aparecer varios focos de protestas y disturbios a lo largo del país, por lo cual, en la madrugada del día sábado 19 de octubre el Presidente Sebastián Piñera decretó estado de emergencia en las comunas del Gran Santiago, y toque de queda a partir de la noche del sábado 19 de octubre.

A pesar que la causa inicial y aparente de estas protestas fue el alza de tarifa en el transporte, pronto se expusieron más causas de descontento para la protesta, tales como el alto costo de la vida, bajas pensiones, precios elevados de fármacos y tratamientos de salud, y un rechazo generalizado a toda la clase política y a sus instituciones, incluyendo a la propia Constitución.

Dentro de las protestas, una parte de los chilenos, difícil de dimensionar, se manifestaron contra el sistema económico del país, cuestionamiento que venía desde hace algunos años, por el actuar de algunas de las empresas más grandes del país, que tuvo como corolario, el conocido Caso Penta, en el que la empresa Penta defraudó al Fisco mediante la utilización de facturas y boletas de honorarios falsas, (emitidas materialmente de acuerdo a la ley, pero cuya justificación es falsa), que, entre otros aspectos, permitió el financiamiento irregular de campañas electorales de varios políticos del país.

Este caso y varios casos similares, evidenciaron el descontento contra el sistema existente en Chile, el que se fue gestando con el tiempo, tal como lo escribió Zerán (2018). “Pienso que una forma de cataclismo institucional detonó una <<tormenta perfecta>>: los carabineros y el Ejército con sus saqueos a los fondos públicos, los partidos y la crisis de los políticos Soquimich, la derecha Penta, el cohecho de las pesqueras. Y, de manera estruendosa, la iglesia chilena. Todos colapsaron en tiempos si no sincrónicos, al menos similares, ocasionando un nítido malestar en parte de la ciudadanía que confiaba, se comprometía y hasta admiraba algunos de estos frentes”. Dentro de estas críticas sociales al sistema, aparece una visión feminista, que evidencia que no solo existe una desigualdad de oportunidades, sino también la de género, con la cual no es posible llegar a una solución justa, ni viable, para estas protestas. Estos hechos, planteó el movimiento feminista, se gestaron hace varios años y tal como lo escribió Zerán (2019) son los “Signos de un cambio cultural y de un movimiento que sin duda está haciendo historia. Ello se evidencia también en la fuerza que adquiere también el cuestionamiento al patriarcado y a la reproducción de los roles de género, así como en otros aspectos se apuntan a las bases del neoliberalismo”, los llevaron a que esta protesta tenga también un carácter feminista.

Dentro de lo que se pide en las protestas es un sistema más igualitario, libre y democrático, apuntando por una necesidad de que exista en nuestro país una política

feminista, donde se rescatan los pilares de la democracia, que son la libertad, la justicia y la igualdad. En este sentido el feminismo se vuelve el movimiento político que rescata a estos principios y cuestiona con ellos la forma de hacer política actualmente en Chile.

Además de todas las demandas políticas, sociales y económicas, surge, como consecuencia de los años de indiferencia por parte del Estado hacia los abusos y la violencia contra las mujeres en nuestro país, como de los abusos realizados por Carabineros durante estos meses de protesta, la canción y performance de “Un violador en tu camino” creada por el colectivo Las Tesis, colectivo de cuatro mujeres de 31 años, cuyo objetivo es tomar tesis de autoras feministas y traducirlas a un formato performático con el fin de que estas logren llegar a múltiples audiencias. En caso de esta performance, se busca repudiar los abusos y violaciones cometidas por esta fuerza de orden.

El canto, que condena al patriarcado y la violencia policial, hace referencia específica a una frase del himno institucional de los Carabineros, “duerme niña tranquila”, contraponiéndolo con los abusos sexuales que han sido víctimas muchas mujeres en las protestas.

Esta forma de manifestación contra la violencia y el abuso contra las mujeres trascendió a nivel mundial, y en menos de 2 semanas esta canción y performance, adaptada a las distintas realidades locales se replicó en diferentes países, como Argentina, Brasil, España, Estados Unidos, India, Japón y México entre otros.



[Figura 7] Imágen de una de las performances realizadas por Las Tesis en la plaza de la Dignidad, Santiago, Chile, 2019

Las situaciones de acoso y abuso callejero

En el sistema patriarcal, el poder que se le ha entregado al género masculino, o más bien, el abuso de este, es el que ha normalizado prácticas como el acoso y abuso sexual en la vía pública. Llegando al punto en que hasta hace poco tiempo no existía el concepto de acoso sexual y sus prácticas eran aceptada por la sociedad.

Para profundizar en este concepto, se ha hace necesario distinguir dos conceptos que muchas veces son entendidos como sinónimo, el acoso y el abuso sexual.

Por acoso, se entiende que la acción no llega a un nivel físico, es decir, pueden ser silbidos o ruidos (bocinas, besos, etc.), piropos con y sin connotación sexual directa, acercamientos intimidantes, persecuciones, miradas lascivas y el uso de dispositivos tecnológicos. Mientras que el abuso, en tanto, si alcanza un nivel físico, a pesar de que no en todos los casos el abusador llegue a tocar a la víctima. Esta calificación considera la presión de genitales sobre el cuerpo, el exhibicionismo y los agarrones. Todos estos son actos de violencia de género y lo que buscan es mantener una dominación por sobre los otros géneros. Uno de los mayores problemas de la violencia es que, según Bonino (2003) en su publicación *Obstáculos a la comprensión de la violencia (masculina) hacia las mujeres en la pareja*.

“La violencia no es fácilmente reconocible debido a un conjunto de operaciones simbólicas, cuyo objetivo es precisamente minimizar, regular, ocultar y justificar para que pueda ser realizada y admitida. Estas operaciones son: la naturalización, la invisibilización, la legitimación y la banalización. Son procesos activos de desconocimiento usados por las personas y la sociedad. Existen también operaciones psicológicas acompañantes facilitadoras, que permiten hacer aceptables los comportamientos más violentos (exagerar diferencias e incompatibilidades, negar la vulnerabilidad, definir rígidamente las lealtades, idealizar los logros bélicos, minimizar costos, etc.). Estos procesos y operaciones hacen más difícil reconocer la violencia, sus causas y agentes, avalan la transgresión de las reglas de convivencia pacífica, desmienten la experiencia de las mujeres, eximen de responsabilidad a quien la ejerce y descontextualizan el problema”.

Es importante mencionar también que estas prácticas violentas no se darían si no viviésemos en una sociedad que las permite, tal como lo escribieron Chapleau y Oswald (2014), donde señalaron que “Estas acciones se desarrollan en el contexto de una cultura de violación que tolera las agresiones sexuales, mantiene impune a los perpetuadores y responsabiliza a las víctimas”.

Por lo tanto, vivir en una sociedad patriarcal trae consigo el constante temor de las mujeres de ser victimizadas, y como consecuencia la creación de diferentes mecanismos para evitar que esto suceda, haciéndolas evitar los espacios públicos o no poder transitarlo con total libertad.

En el caso particular de Santiago de Chile, según una encuesta realizada por el SERNAM en el año 2012, el 71% de las personas piensa que caminar tranquila o tranquilo por la calle es un derecho que debe ser respetado, además, un poco más de la mitad considera que el acoso sexual es una enfermedad que tiene que ver con el control de impulsos y, hay formas de evitarlo. No obstante, en esta misma encuesta se señala que en cuanto a las reacciones de las personas, la mayoría tiende a ser pasiva, lo que coopera con la invisibilización del problema, ya que, al no ser señalado el victi- mario, no sufre ninguna consecuencia por sus acciones.

[3] Es aquella entrevista que se trabaja con preguntas abiertas, sin un orden preestablecido, adquiriendo características de conversación

Saulquin (2014) hizo hincapié en ello, al señalar que “En los últimos años estos problemas de discriminación y lucha por la disminución de la violencia social fueron ocupando un importante lugar, como reflejo de una sociedad más individualista que aceptaba con mayor tolerancia la diversidad social.”, generando cambios en la actitud que se tiene hoy en día frente a esta problemática, estos cambios comienzan a surgir en 1989 cuando el estado chileno adscribe a la convención internacional sobre la eliminación de todas las formas de discriminación contra la mujer.

De esta manera, en el 2019 en nuestro país, se aprobó la ley de respeto callejero, la que fue impulsada por el Observatorio Contra el Acoso Chile (OCAC) y castiga con la pena de presidio menor en su grado mínimo (61 a 540 días) y multa de 5 a 10 UTM (241 mil a 483 mil pesos) mensuales, al que en lugares públicos o de libre acceso al público y que, por cualquier medio, capte, grabe, filme, o fotografíe imágenes, videos o cualquier registro audiovisual, de los genitales u otra parte íntima del cuerpo de otra persona con fines de significación sexual y sin su consentimiento.

Sin embargo, a pesar de los avances que se han logrado a lo largo de la historia en cuanto a los derechos de las mujeres, gracias a una constante manifestación y lucha por parte del movimiento feminista y los cientos de individuos que se han sumado al cuestionamiento de la desigualdad de género, también hay otra parte de la población de nuestro país que es silenciada en temáticas de este de situaciones diariamente.

En el estudio realizado el 2015 por el Observatorio contra el acoso callejero “96% de las mujeres fue acosada en el último año” (OCAC, 2015) y además “7 de cada 10 actos de acoso sexual serán perpetrados por un hombre o un grupo de hombres y alrededor de 1 de cada 10 sería realizado por una mujer o grupo de mujeres.” (OCAC, 2015).

Si bien el acoso sexual por definición no representa una amenaza directa a la integridad física, y por lo tanto no se percibe como un asunto de igual relevancia que otras violencias, atenta contra la libertad de las mujeres, vulnerando su derecho a la privacidad y de esta manera afectando el transitar por el espacio público. El acoso sexual callejero, según la OCAC (2015) “Identifica todas aquellas prácticas con connotación sexual explícita o implícita, que ocurren con carácter de unidireccionalidad entre desconocidos dentro de los espacios públicos, con el potencial de provocar malestar” (página 8) y este opera a partir de significaciones sociales, es decir que se produce solo en un determinado modelo de sociedad, tal como es planteado por el Centro de Derechos de mujeres CDM (2011). “No es posible concebirlo sin una estructura social en la cual la violencia de género es tolerada y se encuentra en mayor o menor medida normalizada, por lo cual no tiene mayor sentido limitar su definición a la percepción de la víctima”.

Al criticar y generar reflexión en torno al acoso y abuso sexual callejero en Santiago, se pone en jaque el discurso hegemónico existente y estas situaciones pasan de ser invisibilidades a ser apuntadas como una manifestación de violencia de género.

A Partir de esta problemática surge el rol del diseñador que busca visibilizar y concientizar a sus usuarios a partir de la premisa del diseño crítico y activista. Tomándose de su papel como actante de la sociedad capaz de generar cambios en esta.

LA GRÁFICA EN EL FEMINISMO

Desde los setenta, el feminismo, ha sido uno de los movimientos más activos a nivel global, la gráfica dentro del movimiento feminista se caracteriza por su cualidad comunicativa y en el uso de la experiencia personal como fuente de inspiración. Algunas de las diseñadoras más conocidas, como Sheila Levrant de Bretteville y Marlene McCarty, utilizan la frase “lo personal es político”, la que caracterizó al movimiento en los años 70. En muchas de estas propuestas gráficas existe una evidente influencia del movimiento punk.

Esto se debe a que las herramientas principales para la creación de esta gráfica son el collage, el fotomontaje y el bricolaje, en un intento de rebatir la lógica unificadora y lineal de la cultura visual occidental.

El collage y el fotomontaje son una buena manera de incorporar elementos populares al diseño directamente emparentada con una estética que se ha considerado como propiamente underground, que representa el símbolo de rebelión ante lo establecido característico del movimiento, y además hace referencia a las vanguardias artísticas del s. XX. En la gráfica feminista podemos encontrar propuestas realmente «sucias», muy próximas a las expresiones del movimiento Punk.

Por ejemplo, en el trabajo del colectivo feminista de Chicago SisterSerpents (integrado por artistas y diseñadoras), se caracterizan por usar esta estética, realizando así afiches con la mínima cantidad de recursos, fotografías tomadas de periódicos, tipografía hecha a mano o recortada de revistas y otros medios impresos, al modo dadaísta, todo esto resulta en una crudeza visual que se suma a la dureza de los mensajes transmitidos donde siempre está presente la denuncia.



[Figura 8] SisterSerpents, fotocollaje, ca. 1990.

POLÍTICA Y DISEÑO

“El diseño puede perturbar las narrativas actuales. El diseño puede romper el presente con contra-narrativas. El diseño puede contribuir a los enfoques reformistas. Tiene la capacidad de catalizar transformaciones sociales. El diseño es imaginación crítica. El diseño genera posibilidades consideradas para una nueva "extrañeza" (con nuevos valores integrados o implícitos). El diseño puede reajustar nuestra noción de belleza para abarcar una multitud de verdades: económicas, políticas, sociales, ecológicas, éticas, técnicas, simbólicas, institucionales, filosóficas y culturales. Para enfrentar este desafío, el diseño debe establecer su propia agenda para un cambio positivo ”

(Traducción de Fuad-Luke, 2009)

El diseño como disciplina tiene la capacidad de influir políticamente en la sociedad, generando reflexión y crítica, tal como lo fue planteado por Contextual design, design academy eindhoven (2017) “aparte de dar testimonio de su tiempo-espacio y contexto, los diseños pueden influir activamente en cambiar la forma en que las personas actúan y experimentan el mundo. Incluso puede influir activamente a generar cambios significativos en la sociedad”.

Existen dos ramas del diseño que se basan en su capacidad política, por un lado, el diseño activista que es la capacidad de esta disciplina de actuar en esta sociedad a través de objetos y sistemas, que lo pueden convertir en un aliado clave en las problemáticas propias de la sociedad contemporánea. Según lo planteado en Design activism beautiful strangeness for a sustainable world, el activismo se define como “Tomar medidas para catalizar, alentar o generar cambios, a fin de provocar transformaciones sociales, culturales y / o políticas. También puede implicar la transformación de los activistas individuales” (Traducción de Fuad-Luke, 2009).

Por otra parte, está el diseño crítico responde a cambios sociales, culturales, políticos y tecnológicos, proponiéndole al espectador un cuestionamiento de la realidad, en miras de que este tome una postura al respecto.

Por lo tanto, así como el diseño tiene capacidades para inscribir patrones de comportamiento, este también se presta como un medio para cuestionar sus implicancias y proponer nuevas formas de uso, lo cual es denominado como Unfolding Capacities. “Mientras que las enfolding capacities permiten que el diseño funcione como un mecanismo prescriptivo, las unfolding capacities de este, le permite operar como un mecanismo proposicional. Mientras que enfolding permite que el diseño produzca respuestas a problemas políticos, unfolding transforma los diseños en un mecanismo para generar preguntas y problemas políticos.” (Traducción de Rubio y Fogué, 2017).

De manera, similar a lo postulado anteriormente, el Diseño Desagradable es un concepto que va de la mano con las Enfolding Capacities. Savic, Selena & Savicic, Gordan (2014). Determinaron que que por diseño desagradable se entiende a las “Técnicas y estrategias en el diseño urbano donde "agentes silenciosos" manejan el comportamiento de las personas sin la presencia explícita de funcionarios”.

Este proyecto busca a partir de estas capacidades del diseño visibilizar y cuestionar nuestra sociedad patriarcal actual, apoyándose en lo publicado Saulquin (2014) “Los aspectos políticos en apenas una década, se encuentran en plena mutación debido

a las tendencias sociales que comienzan a exigir la necesidad de transparencia y un accionar ético a partir de la solidaridad y el bien común. El protagonismo de las personas unidas y conectadas digitalmente por las redes sociales está moldeando las relaciones de un poder que sin estar legitimado ni institucionalizado es poderoso en su exponencial multiplicación para derribar gobiernos autoritarios y corruptos enquistados por años”, sobre todo en la fuerza que ha tomado el movimiento feminista en los últimos años, este es un movimiento político integral contra el sexismo en cualquier ámbito que agrupa las luchas de las mujeres contra toda forma de discriminación.

[Figura 9] ACT UP (*AIDS Coalition to Unleash Power*) - Es un colectivo político que lucha por combatir la pasividad gubernamental en relación con esta enfermedad, ACT UP representó a finales de los 1980, un paso importante en la tendencia hacia el desarrollo del diseño como herramienta de expresión política. Desde sus comienzos, esta organización ha destacado por una estrategia de diseño característica: se ha apropiado del lenguaje visual de las empresas y de la publicidad para utilizarlo como arma contra las instituciones de poder pues su intención ha sido siempre cambiar las actitudes y comportamientos «oficiales» ante determinadas situaciones.



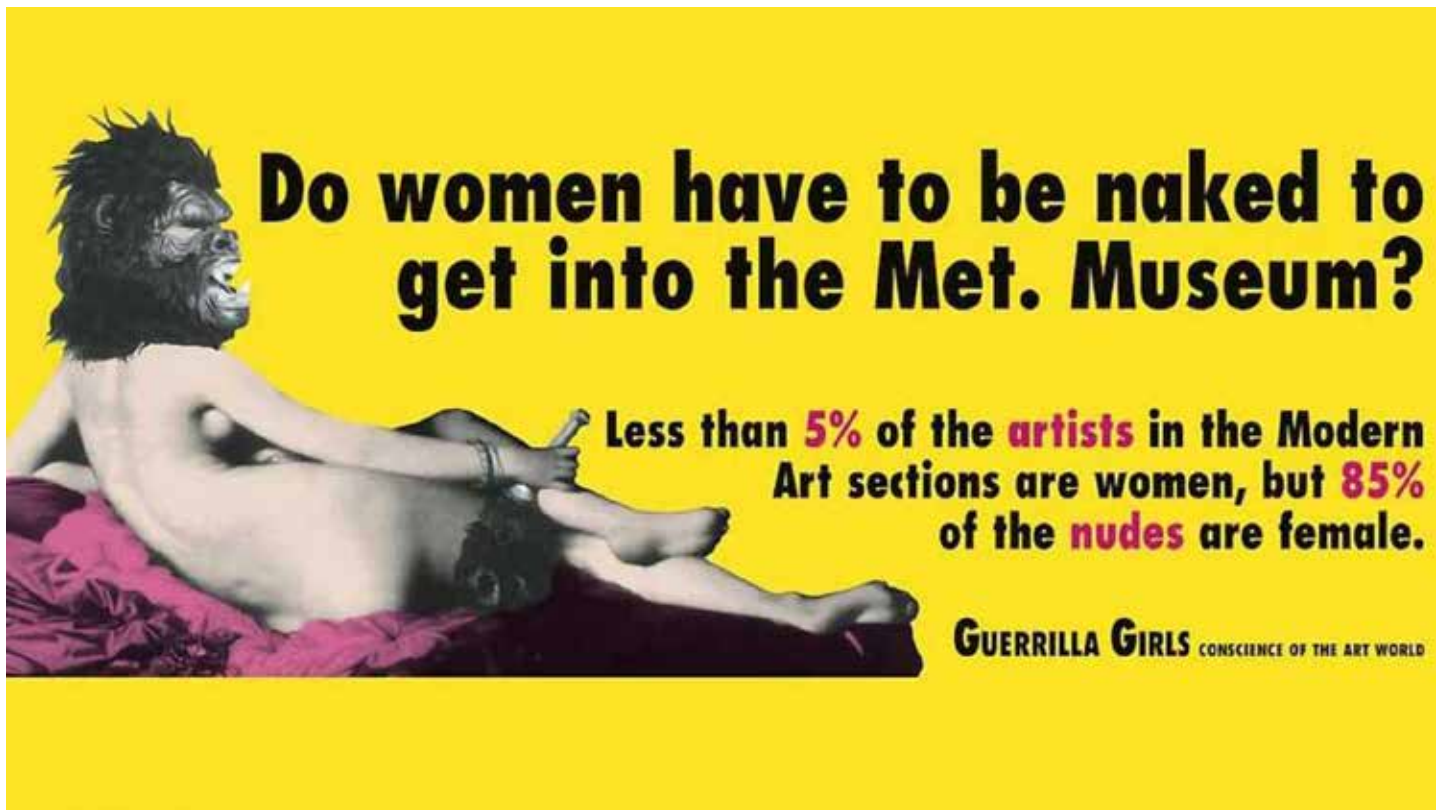

[Figura 10] Guerrilla Girls - es un grupo anónimo de artistas feministas y antirracistas. El grupo nació en Nueva York en 1985 y se denominó así por usar en su activismo tácticas de guerrilla entendida como guerrilla de comunicación para denunciar la discriminación de las mujeres en el arte. En todas y cada una de sus apariciones, cubrieron sus rostros con máscaras de gorila (esto se debía a que la pronunciación inglesa de gorila es muy parecida a la de guerrilla) y, además de eso, utilizaban como sobrenombre el nombre de artistas mujeres ya fallecidas. .

El Punk como movimiento político

A mediados de los años 70 como consecuencia de las condiciones sociales, políticas y económicas difíciles surge el movimiento Punk. Ivaylova (2015) dijo que “La exclusión, la crisis y en consecuencia la inestabilidad económica, el paro, la falta de posibilidades de realización personal, la desigualdad, el racismo, el autoritarismo y la injusticia son los elementos que inspiran a las bandas punk alrededor del mundo para empezar a tocar desde mediados de los años 70 sobre todo a raíz de la crisis de 1973”.

Lo que tienen en común todas las bandas de diferentes países y épocas son el descontento, la necesidad de expresar su opinión sin depender de la industria cultural. Viven según el autor recién citado bajo un “modo de vida particular, su actitud individual y firme, sus ideas anti-autoritarias, su negación “venderse”, su inconformismo, la ética “hazlo-tú-mismo” (DIY: Do it yourself), la acción directa y el deseo de cambiar la realidad”.

Las mayores influencias artísticas en el punk vienen de las vanguardias de principio del siglo XX y sobre todo del dadaísmo. Otra influencia tangible es la de la Internacional Situacionista que representa también un cruce entre arte político, pensamiento filosófico de izquierdas y acción directa, puestos en contra del sistema capitalista, tal como lo explicó Ivaylova (2015), que publicó que “El punk es una expresión del descontento y la alienación rabiosa común. La escena punk es la plataforma de expresión de los jóvenes en los dos lados del Atlántico donde buscan diferenciarse del sistema que les había marginalizado y encuentran su propia identidad, mostrando su furia contra la realidad injusta que les rodea”.

Luego el autor señala que este movimiento surge por los jóvenes de la época, por su necesidad de buscar su lugar dentro de la sociedad. “Hebdidge adopta los términos marxistas como clase y proletariado e intenta presentar las subculturas como las necesidades de la juventud de crear nuevos grupos de identificación que se distingan de la cultura de los padres y de buscar su manera de expresión propia”. Además, en esta nueva cultura no hay rigidez, ni reglas, sino expresión libre de la personalidad más consciente de sí misma.

Por otra parte, en Argentina (1979) y Chile (inicio de los años 80; una de las bandas más conocidas se llama Pinochet boys, 1984-1987) el punk surge en plena dictadura. En 1986 en Chile, se organiza el primer festival de punk, mientras el anarco-punk sale a la luz en los años 90 con la caída de Pinochet.

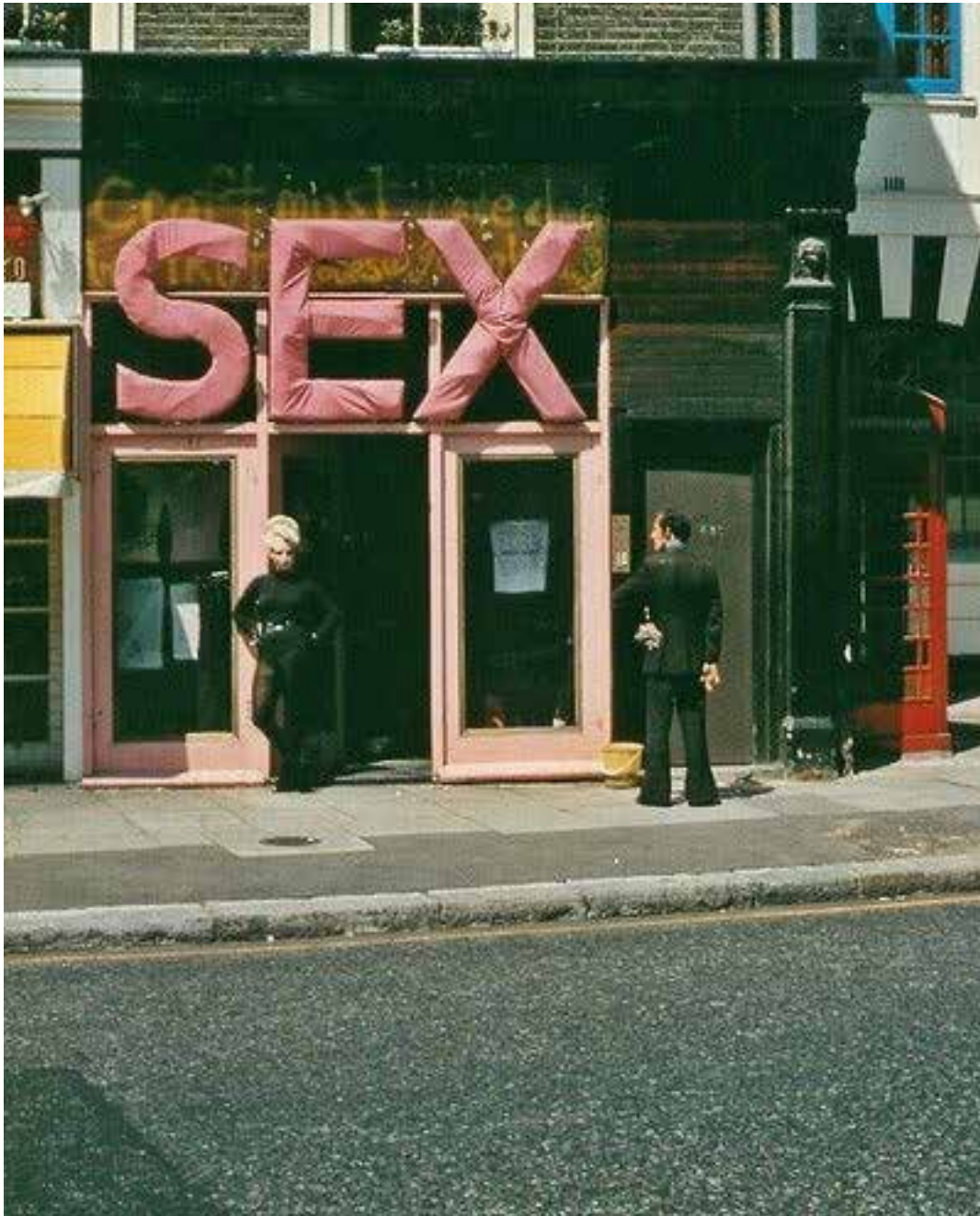

[Figura 11] Sex- fue una boutique dirigida por *Malcolm McLaren* y *Vivienne Westwood* en *430 King's Road*, Londres, entre 1974 y 1976. Se especializó en ropa que definió el aspecto del movimiento punk. Los diseños de la tienda enfrentaron tabúes sociales y sexuales. McLaren y Westwood abogaron por un estilismo de corte radical que reivindicaba la que se exigiría cultura del punk como bandera transgresora. Los ingredientes estéticos que se exportaban desde la boutique Sex eran: Fetichismo, revival por la cultura pop de los años cincuenta, humor, sexo transgresor, etc.

Punk y feminismo

En los años 90 viene la fuerza de Riot Grrrl que es un movimiento punk feminista, originariamente de los Estados Unidos y además de la ética DIY y el activismo. Sus letras se dedican a denunciar los abusos domésticos, las violaciones y hablan de sexualidad, racismo y feminismo. Algo parecido es el movimiento queerpunk/ queercore que surge unos años antes y se ocupa de luchar por la identidad de género, identidad sexual, derechos gay etc.

El punk es el género de la rebelión, del anti sistema y de querer cambiarlo todo. Esto les dio la oportunidad a muchas bandas de hacer música con un mensaje fuerte, en este caso, con la bandera del feminismo. Tobar (2018) "La tercera ola de feminismo se caracterizó por la ramificación de las problemáticas, identificadas por los distintos modelos de mujer, definidos por la nacionalidad, la religión o la clase social". Sin embargo, ya desde mediados de los 70 que distintas bandas comenzaron a cambiar el papel de la mujer en la música, aun sin necesariamente considerarse feministas. Dentro de las canciones más reconocidas del punk feminista se encuentran:

"Too many creeps", Bush tetras - La canción de 1980 es una protesta contra el acoso callejero.

"Hitch-hike", Kleenex - Es un acercamiento al pop que habla sobre la forma que la sociedad trata a las mujeres en los espacios públicos.

"Man Thinks 'Woman'", Mecca Normal - Esta canción hace referencia a la heteronormia y como, según la sociedad, el hombre está por sobre la mujer.

"Suggestion", Fugazi - Trata sobre las miradas lascivas y el acoso al que las mujeres se enfrentan en las calles.

"G.L.O.S.S. (We're From the Future)", G.L.O.S.S. "Chicas viviendo fuera de la sociedad de mierda", eso significa el nombre de la banda que, en 2015, estrenó la canción que es una protesta a la violencia contra las mujeres trans.



[Figura 12] *Pussy Riot* - es un colectivo ruso feminista de *punk-rock*, que pone en escena actuaciones de provocación política, la situación de la libertad de expresión, la represión de los movimientos artísticos en Rusia y, más recientemente, en contra de la campaña electoral del primer ministro Vladímir Putin a la presidencia de Rusia.

Gráfica Punk

El movimiento punk estaba compuesto principalmente por jóvenes quienes estaban en contra de la institución y el capitalismo, ellos, a través de la creatividad que se vio reflejada en la música, la ropa y sobre todo la iconografía exponían sus pensamientos.

El concepto detrás de las diferentes maneras de expresarse era criticar al enemigo, en este caso “la institución”, a través de la apropiación y modificación de su imagen. El diseño gráfico jugó un papel muy importante en este desarrollo iconográfico, siendo el artista más representativo de este movimiento es Jamie Reid.

Su obra se relaciona directamente con la organización intelectual y artística de Los Situacionistas, movimiento que se caracteriza principalmente por presentar una crítica al capitalismo.

Muchos de los diseños de Reid son reconocidos como los más icónicos del movimiento punk, la mayoría de ellos pertenecientes al material gráfico del grupo Sex Pistols. La estética transgresora de Reid, es un muy buen ejemplo del uso de la gráfica como medio subversivo en contra de las técnicas clásicas del mundo del arte.

Sus diseños unían collages con de alteraciones de obras o elementos ya existentes, haciendo uso de palabras y letras recortadas del periódico, así como creando sus propias tipografías.

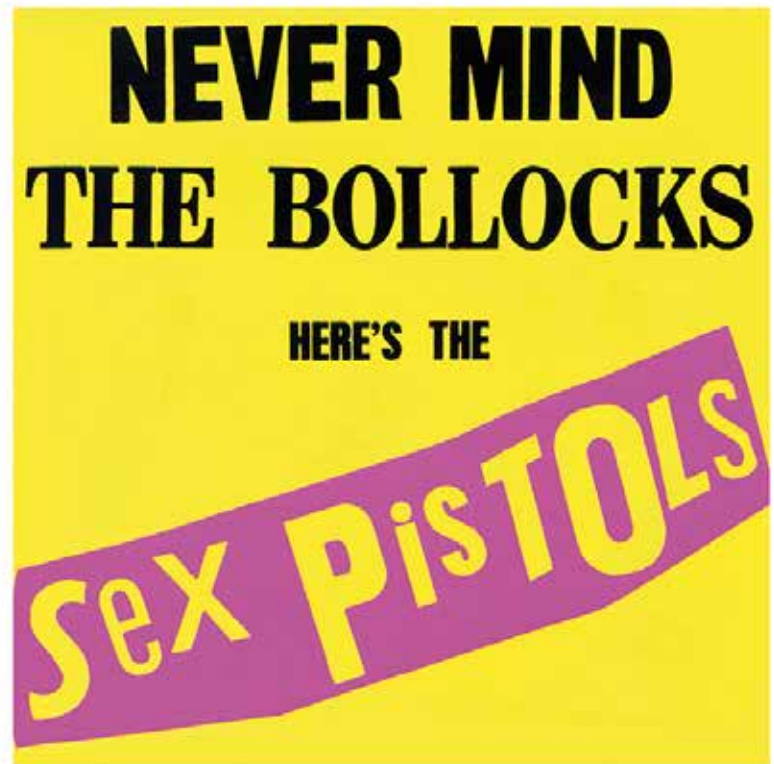
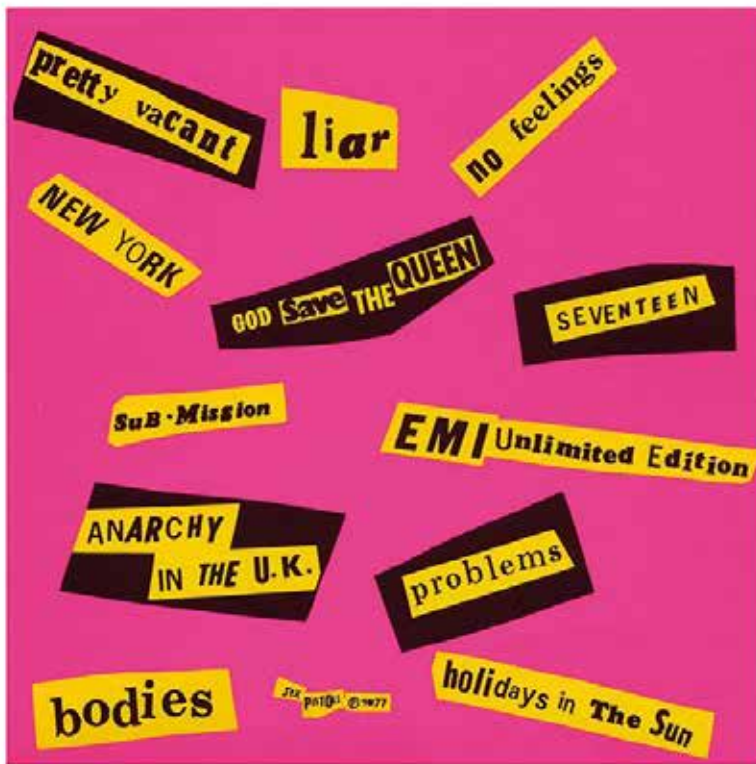

[Figura 13] Trabajo gráfico de Jamie Reid para los Sex Pistols

LEVANTAMIENTO DE INFORMACIÓN

Resultados encuesta

Se realizó durante el mes de mayo de este año una encuesta a 351 mujeres de nuestro país, la que buscaba conocer si ellas saben reconocer cuando viven situaciones de acoso y abuso en la vía pública, las emociones que viven cuando son víctimas de acoso o abuso callejero, cuanto tiempo viven estas emociones luego del hecho y finalmente si tomaban alguna medida preventiva en su día a día para evitar este tipo de situaciones. Además, se dio un espacio opcional para que las mujeres encuestadas que quisieran compartir su relato personal lo hicieran. Los resultados de esta encuesta fueron los siguientes:

¿Alguna vez has sido víctima de acoso o abuso callejero?

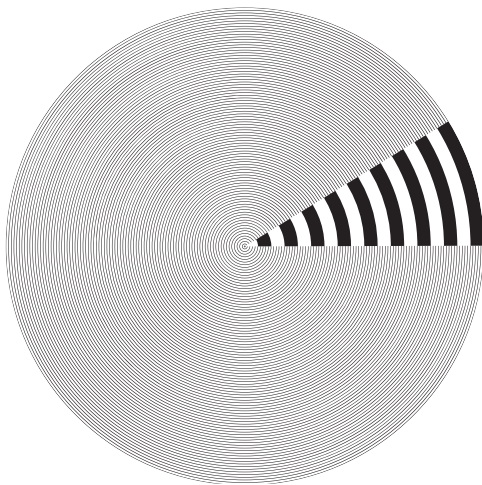

91,2% si

8,8% no

¿Alguna vez te han hecho un comentario sobre tu cuerpo en la calle o el transporte público?

94% si

6% no

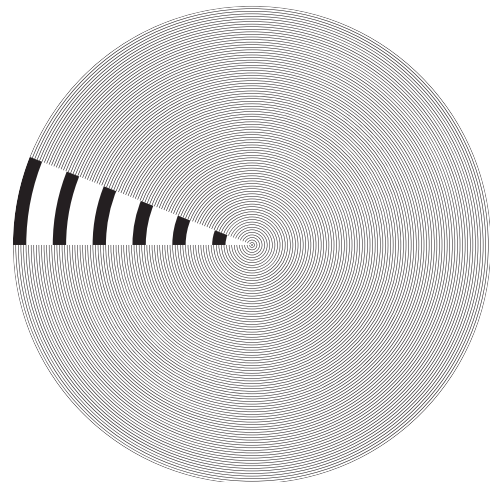

¿Alguna vez te han tocado inapropiadamente sin tu consentimiento en la calle o transporte público?

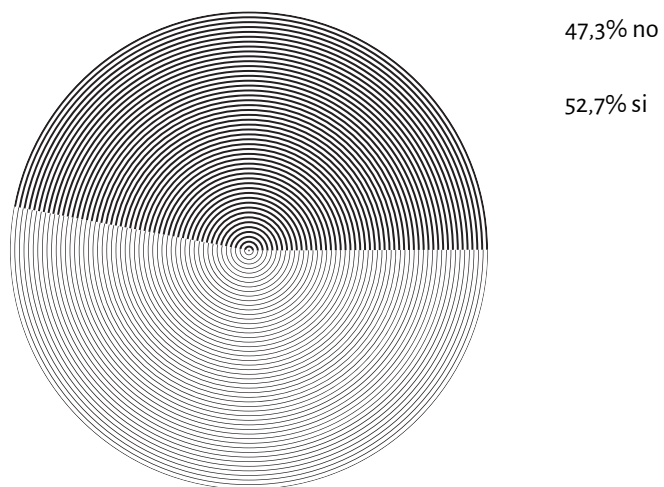

Si tu respuesta a alguna de las dos preguntas anteriores fue si ¿qué emociones sentiste?

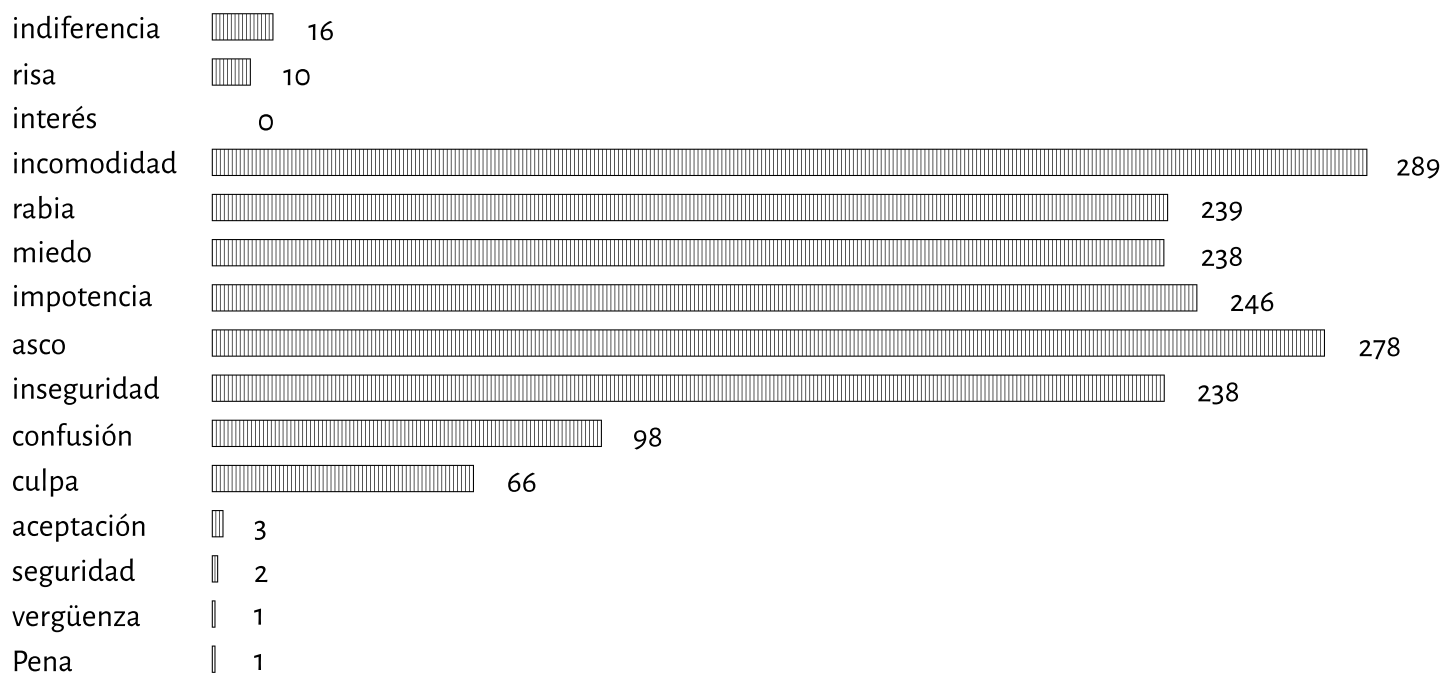

¿Cuánto tiempo duraron estas emociones?

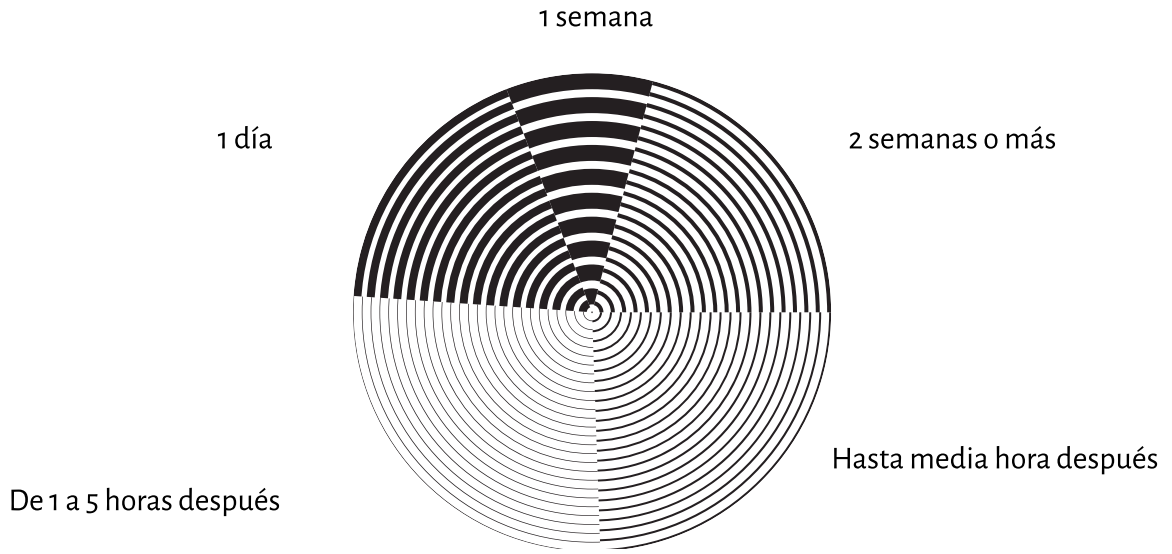

¿Has cambiado tu vestimenta si sabes que tendrás que transitar por la calle o por el transporte público?

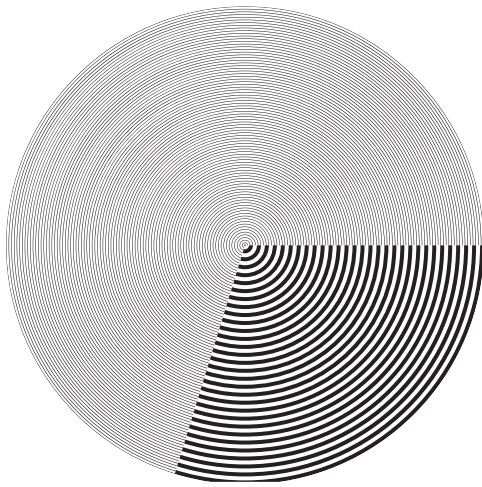

70,3% si

29,7% no

¿Has tenido que pedir compañía de alguien para transitar por la calle o usar el transporte público por miedo?

70,7% si

29,3% no

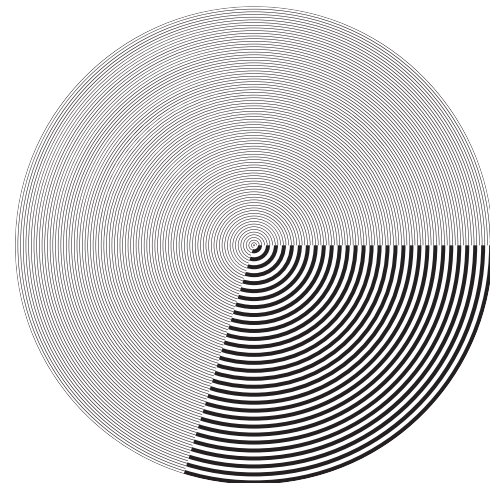

“El día en que cumplí 16 años salí de mi casa al paradero de siempre para ir a mi colegio, un sábado como a las 12 de la mañana y un hombre como de 30 años me abrazó por la espalda y metió su mano dentro de mi pantalón y mi calzón para tocarme, así, a plena luz del día, a 4 cuadras de mi casa. Después de eso, no caminé ninguna mañana sola al paradero por casi un año.”

(Relato anónimo recuperado de la encuesta realizada durante el mes de mayo)

OPORTUNIDAD DE DISEÑO

Existe actualmente una necesidad de cuestionar y visibilizar la violencia de género, sobre todo haciendo consciente al género masculino de sus privilegios. Actualmente las desigualdades que viven las mujeres no son tan visibles y tangibles como las que se vivían antiguamente, por lo que muchas veces, debido a la normalización de estas, son cuestionadas como necesidades reales, ignorando la realidad que viven las mujeres a diario en la ciudad, y que los hombres, debido a la jerarquía de nuestro sistema patriarcal, no es capaz de comprender.

Se vuelve imprescindible conectar la experiencia vivida por las mujeres en la calle con el género masculino privilegiado. Y al mismo tiempo, comunicar, a partir de su vestimenta, sus pensamientos e ideales respecto a la temática de Acoso y Abuso sexual callejero.

FORMULACIÓN

QUÉ:

Colección *prêt-à-porter*¹ de indumentaria masculina que desafía a experimentar la vulnerabilidad de la mujer en la ciudad.

POR QUÉ:

Porque las situaciones de acoso y abuso callejeros son muchas veces invisibilizadas o cuestionadas y la vestimenta, tomada como herramienta de comunicación de nuestros ideales, a través de la construcción y performance de nuestra identidad, tiene la capacidad de actuar como actante de la sociedad y generar cuestionamiento.

PARA QUÉ:

Para hacer visibles realidades que viven las mujeres a diario, y cuestionar marcos patriarcales.

¹Ver diccionario

OBJETIVO GENERAL:

Desarrollar una colección de indumentaria que visibilice y cuestione realidades de nuestra sociedad patriarcal a través de hacer a hombres sentir las emociones que trae consigo el acoso sexual callejero.

OBJETIVOS ESPECÍFICOS:

1. Recolectar y analizar experiencias de acoso y abuso sexual de mujeres en el espacio público para sustentar la colección.

I.O.V: las emociones reconocidas bajo estos relatos sean acertadas e identificables a través de las prendas.

2. Criticar estructuras de la masculinidad hegemónica que se dan dentro de la cultura santiaguina.

I.O.V: Incluir relatos de mujeres víctimas de acoso y abuso sexual callejero en las prendas..

3. Generar empatía hacia las víctimas de acoso y abuso sexual callejero.

I.O.V: diseño de piezas de indumentaria que logren transmitir, a través de la interacción con el cuerpo las emociones que sienten las mujeres que han sido acosadas y/o abusadas en la calle.

4. Coartar los movimientos regulares del individuo a través de la indumentaria, con el fin de reproducir las emociones vividas por las víctimas de acoso y abuso sexual callejero.

I.O.V: creación de prendas que a través de sus materiales y su forma vuelvan más difícil el actuar cotidiano del usuario, de tal manera que esto sea un aporte en el relacionarse con las emociones que la colección busca encarnar en sus prendas

USUARIO

El proyecto está dirigido a hombres de la ciudad de Santiago de Chile entre 12 y 25 años, que pertenecen a una generación joven, informada y políticamente activa gracias a las herramientas de conectividad que les han entregado las redes sociales.

Hombres que sean conscientes de las situaciones de A.S.C. que ocurren diariamente en la ciudad, que posean una sensibilidad feminista, interesadas en el activismo respecto a la mujer y en las diferentes manifestaciones de éste y que buscan entender estas experiencias vividas por las mujeres y generar empatía. Se toma al hombre como usuario ya que el fin del proyecto es hacer que estos, a través de la indumentaria, logren percibir las emociones que sienten las mujeres al ser acosadas en la vía pública, y que, de esta manera, el cambio social necesario para terminar con estas prácticas, surja también como una iniciativa de ellos, luego de experimentar estas emociones.

El proyecto no busca generar una revancha contra el macho opresor, sino que, trabajar con aquellas personas, pertenecientes al género masculino, que comparten los ideales del movimiento feminista, y así, a través de la empatía generar un cambio en la forma de actuar de estos, desnormalizando las actitudes de acoso y abuso sexual de nuestra cultura androcéntrica que es la visión del mundo que tiene como centro o eje principal a los hombres, sus actividades y los valores asociados a la masculinidad como parámetro de lo humano.

De esta manera el proyecto propone una forma de hacer partícipe al género masculino en la lucha por generar cambios en nuestra sociedad. Haciendo al hombre tomar un rol activo, primero logrando que este se ponga en el lugar de las mujeres acosada y abusadas en la vía pública, para que luego, a través de su vestimenta, hacer visibles tanto las emociones, como las cifras y relatos de estas. Siendo así un actor del movimiento mediante la comunicación de sus ideologías a partir de su indumentaria.

PATRÓN DE VALOR

El siguiente proyecto tiene por objeto la creación de una estrategia para hacer visible las situaciones de acoso y abuso sexual callejero, que suceden dentro de un sistema patriarcal que ha normalizado conductas que ya no son posibles permitir, a través de una colección de indumentaria masculina, cuyo objeto es entregar parte de la responsabilidad de erradicar estas situaciones, en el género masculino. La violencia de género es una conducta que debemos combatir como comunidad, sumando todos los sectores, hombres heterosexuales y cisgénero incluidos.

Para esto, el proyecto se toma de las capacidades políticas que tiene el diseño de generar cambios, a partir del diseño crítico y de autor, a través del diseño de indumentaria, tomándolo como una herramienta para la comunicación de nuestra identidad.

La finalidad de este proyecto es el diseño de piezas de indumentaria que generen reflexión y que provoque en el género masculino un cuestionamiento a su actitud de normalizar las conductas de violencia de género en los espacios públicos.



RIOT
GARL
 Night 3
 DJs: Smack Jack, Lilliana Le Troye
 Wines 24 21:00
 No cover



METODOLOGÍA DEL PROYECTO

El desarrollo de la colección se basa en el estudio hecho por medio de encuesta, sobre las emociones más frecuentes en las víctimas de acoso y abuso sexual callejero, y sus repercusiones e implicaciones corporales. A partir de estas emociones se desarrollaron 5 looks, donde cada uno de estos genera en el usuario, las consecuencias físicas que estas emociones traen. Para la creación de las prendas, se tomaron moldes de prendas comunes, con el fin de mantenerse dentro de un sistema de tallas, y se modificaron algunos aspectos formales, cambiando así su manera de adaptarse al cuerpo.

Por otra parte, se creó una línea gráfica, que toma como referente el trabajo de Jamie Reid, con el fin de, a través de mensajes en las prendas, denunciar algunos de los relatos de acoso y abuso que compartieron las mujeres a las cuales se encuestó. También, para el estampado de algunas prendas, se tomaron algunos cantos de protesta feminista que visibilizan las actitudes patriarcales de nuestra sociedad.

GRÁFICA

El proyecto se sitúa en un contexto de denuncia, donde el diseño es tomado como una herramienta para generar una crítica a la sociedad, respecto de esta situación, a través de la indumentaria. A lo largo de la historia, ha sido una constante en los movimientos políticos, debido a su capacidad de generar una identidad distintiva, que les permite a las personas sentirse parte del mismo, e identificar a otras personas que comparten estas ideologías. Específicamente La Revuelta, toma como referente gráfico la estética de las revoluciones políticas a lo largo de la historia, específicamente el lenguaje de movimiento punk, con la intencionalidad de generar impacto a través de su imagen visual. El sistema se basa en la producción de texto a partir de la extracción análoga de caracteres tipográficos, que luego son unidos a las prendas a través de parches con mensajes que visibilizan estas denuncias.

[A] NAMING

La elección del nombre, LA REVUELTA, nace a partir de el significado político que posee este término dentro de el movimiento feminista.

“La revuelta es una agitación, un desorden. La revuelta, en su movimiento, trastoca órdenes y sentidos. Lo que estaba de un lado queda del otro, lo que estaba oculto, se vuelve visible. Si la revuelta es feminista -como la que ha tenido lugar en el mes de mayo-, el orden trastocado es el patriarcal, volviendo visibles los modos en que las instituciones reproducen un sistema social androcéntrico”.
(Zerá, 2018)

El proyecto se apropia de esta definición y la transmuta al vestuario, entendiendo que esta colección busca trastocar la normalización de los actos de violencia de género en la ciudad, a través de romper con el vivir habitual del género masculino, y por lo tanto con la comodidad de sus privilegios.



[Figura. 15] Composición análoga del logotipo, a partir de recortes de diarios y revistas.



[Figura 16] Digitalización de la composición análoga del logotipo.



[Figura 17] Primera prueba de color logotipo.



[Figura 18] Segunda prueba de color logotipo.



[Figura 19] Logotipo final.

#E93E7F
#E62E1F

[B] PROCESO Y CREACIÓN GRÁFICA

TIPOGRAFÍA, FORMAS Y COLORES

En cuanto al proceso de creación gráfica del proyecto, esta se basó en la recolección de distintos caracteres ya impresos en revistas y periódicos, con el fin de crear un alfabeto tipográfico variado para la creación y composición de los estampados de la colección.

En primer lugar se seleccionaron los textos que estarían estampados en las prendas, para lo cual se extractaron algunos de los relatos que escribieron las mujeres encuestadas, que de mejor forma reflejaban las emociones, que según la misma encuesta, son las más frecuentes en las víctimas de acoso y abuso sexual callejero. Estos extractos fueron, en primer lugar, para la impotencia "*Cállate viejo de mierda, lo pensé pero no lo dije*", luego para la incomodidad "*Se empezó a tocar mientras me miraba*". Para la inseguridad "*Algún día te encontraré de nuevo, y te haré mía, mi reina hermosa*", para el miedo "*Mira princesita, ¿lo quieres?*", y, finalmente para la rabia "*Me comería todo el moco de tu vagina*":

También, dentro de la selección de texto, se eligieron dos cantos de protesta feminista, que apoyan la visibilización de estas emociones. Estos fueron, para la impotencia el grito "*¿Y cómo?, ¿y cómo? ¿y cómo es la weá? Nos matan y nos violan, y nadie hace na*", que refleja la sensación que no existe un apoyo y ni una protección real, por parte del Estado, para no hacer normal la violencia de género. Siguiendo con esta misma idea, se usó, para el look del miedo, parte de la canción de Las Tesis, que dice "*El Estado opresor, es un macho violador*." Esta frase, refleja cómo la indiferencia, o negligencia, por parte del Estado, lo vuelve cómplice de esta violencia, dejando a las víctimas sin una institución a la cual recurrir luego de ser acosada o abusada sexualmente.

Luego de seleccionar los textos, se realizó un catastro de todos los caracteres que se necesitaban para componer estas frases, y estos fueron recortados de diferentes periódicos y revistas, buscando conseguir la mayor variedad tipográfica posible.

Una vez recolectada una amplia variedad de caracteres, se procedió a su armado y componer las frases, uniendo los diferentes recortes para que estos abarcaran la mayor variedad de tipografías y a su vez, fuesen legibles a la distancia. Además, las frases fueron compuestas sobre recortes de papel, que luego les darían la forma a los parches de las prendas.

Cuando las composiciones estuvieron terminadas, se procedió a su digitalización. Estas fueron escaneadas y transformadas a escala de grises, para posteriormente contrastarlas y, de esta manera, hacerlas más legibles. Una vez digitalizadas las frases elegidas, se hicieron diferentes pruebas de colores para cada una de ellas, se probaron diferentes combinaciones de negro y rojo (que son los colores de las prendas), y también se testearon distintas tonalidades de rosado. Se escogió probar con este color por dos razones principales; a saber: en primer lugar como una crítica a que este sea visto como un color femenino, que pertenece únicamente a las mujeres, y por otra parte, para hacer referencia al rosado de *The pussyhat project*.

Finalmente, por temas de visibilidad y legibilidad, se escogió un rosado, un rojo y negro, que fueron combinados de distintas maneras en cada una de las frases.



[Figura 20] Composición análoga del estampado para el look de la rabia. etapa del proceso.



[Figura 21] Digitalización de la composición análoga del estampado para el look de la impotencia. Cuarta etapa del proceso etapa del proceso.



[Figura 22] Prueba de colores para el look de la incomodidad. Quinta etapa del proceso



#000000

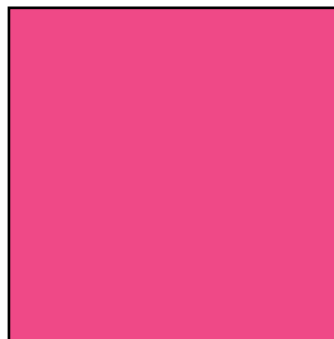

#E93E7F



#E62E1F

[Figura 23] Paleta de colores definitiva.

A A A A A A A A A A a a A a

A A A A A A a á A A A

a A A A A B

C C C C C C C C C C c C

C D d D D d D d D d d

D D d e e E e E E E E E

E e E E E E e e e e E e

e E e E E E E e E e e E

G G H h H I I I I i

i i i i i i i i i i i

J L L L L L L L L L L

M m M m M M M M M M

M **M** **M** **m** **M** **M** **N** **n** **N**
N **N** **N** **n** **N** **N** **N** **N**
N **N** **N** **O** **O** **O** **O** **O**
O **O** **O** **O** **O** **O** **O** **O**
O **O** **O** **O** **O** **O** **O** **O**
O **O** **O** **O** **O** **O** **O** **O**
P **P** **P** **P** **P** **P** **P** **Q**
r **R** **R** **R** **R** **R** **R** **R**
R **R** **R** **R** **R** **R** **R** **R**
S **S** **S** **S** **S** **S** **S** **S**
S **S** **S** **S** **S** **S** **S** **S**
T **T** **T** **T** **T** **T** **T** **T**
T **T** **T** **T** **T** **T** **T** **T**
V **V** **V** **V** **V** **V** **V** **V**
y **&** **Y** **Y** **Y** **Z**

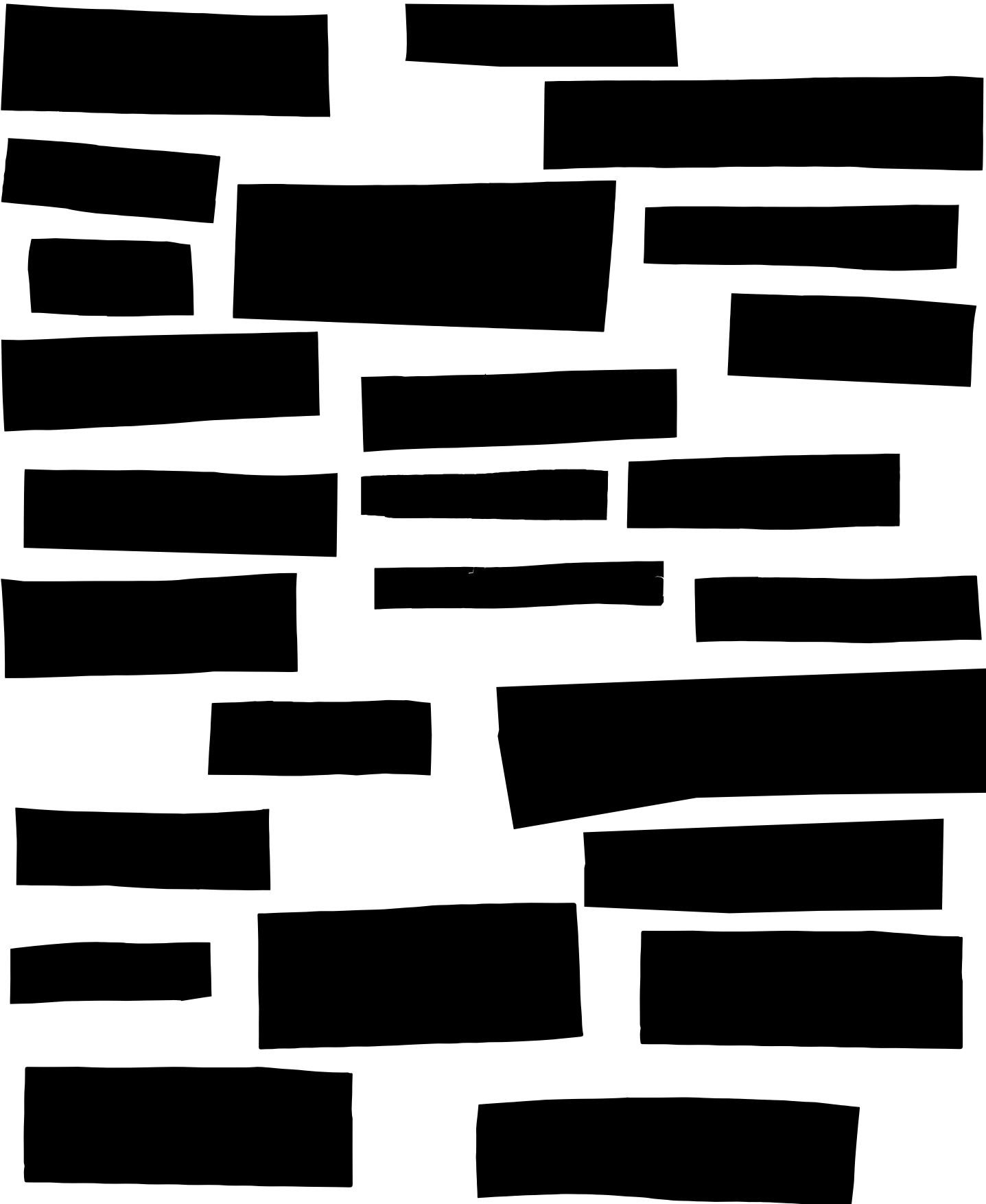

[E] IMPLEMENTACIÓN GRÁFICA

Para la implementación de la propuesta gráfica en las prendas se tomó la decisión de sublimar los parches y luego coserlos a mano a las prendas, utilizando un pespunte² color rojo y algunos detalles más visibles en hilo de bordar del mismo color y alfileres de gancho.

La sublimación es una técnica de impresión que se realiza a través de la aplicación de calor en una prensa o plancha térmica, junto a una impresión con tintas especializadas. Se escogió este método de impresión para el estampado de los mensajes de las prendas, ya que es de alta calidad y no se borra con el lavado ni el uso, además es imperceptible al tacto, no hay una limitante de colores y se puede realizar en cantidades pequeñas. Sin embargo esta técnica solo se puede aplicar en telas de poliéster blancas. Por este mismo motivo se tomó la decisión de realizar todos los estampados en una tela de seda sintética blanca.



[Figura 24] Ploteo de estampados para sublimar. Sexta etapa del proceso.

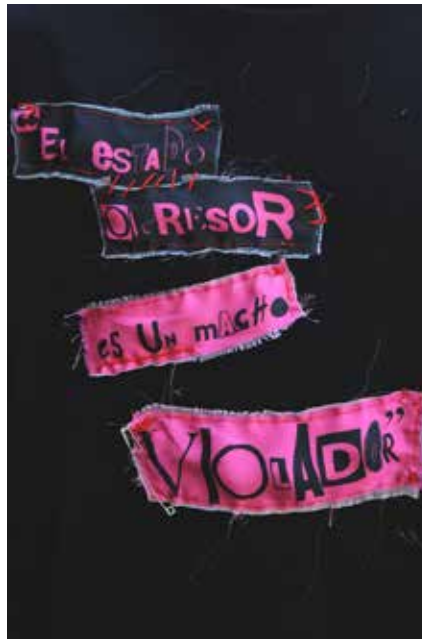

[Figura 25] Detalle del estampado final en la prenda, en el *look* del miedo

²Ver diccionario

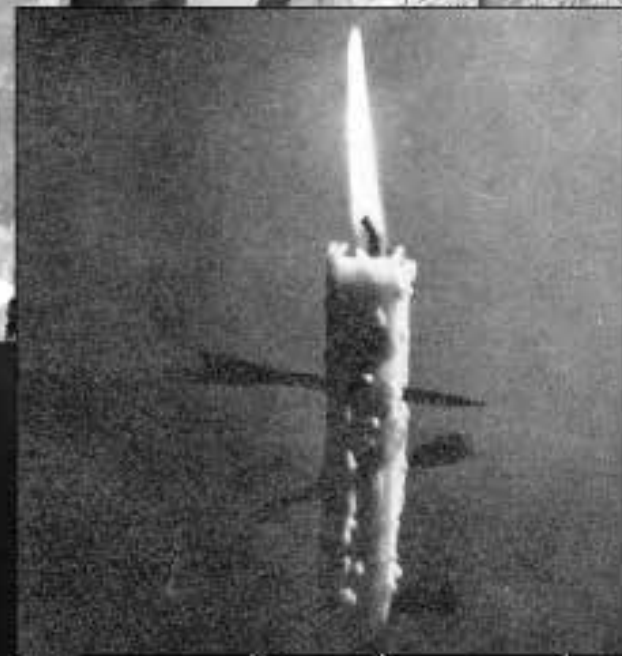

El **71,6%** de las mujeres que han sufrido de Acoso o abuso sexual callejero declaró sentir

RABIA

"Hasta hoy me da rabia y recuerdo haber pensado en un principio "no debí haberme puesto estos pantalones" como si esa fuera la causa del toqueteo. Hoy ando a la defensiva por el transporte público."

(Relato anónimo recuperado de la encuesta realizada durante el mes de mayo)

PROPUESTA/DISEÑO DE PRENDAS

Para el diseño de el *look*³ de la rabia, se consideró como una emoción afecta emocional, cognitiva y fisiológicamente. El detonante suele ser la creencia que uno ha sido deliberadamente provocado, como ocurre en los casos de acoso y abuso sexual callejero, donde la víctima es agredida sin una insinuación previa por parte de ella. Suele relacionarse con la sensación de angustia, donde la persona se siente comprimida, apretada, vinculándose con una necesidad de liberarse a través de rasgar, romper o golpear.

Es por esto que para el diseño de este *look* se decidió generar en el usuario esta sensación de encierro, creando una prenda completamente elasticada y ceñida al cuerpo. Además, a partir de un tratamiento en la tela, la prenda, cuando está en uso se estira y se produce un efecto craquelado, como si la prenda fuera a rasgarse, esto se logra aplicando pintura acrílica sobre ella en la dirección del hilo⁴ y, de esta manera, al expandirse en la trama⁵ la pintura se separa dejando entrever el color original de la tela.

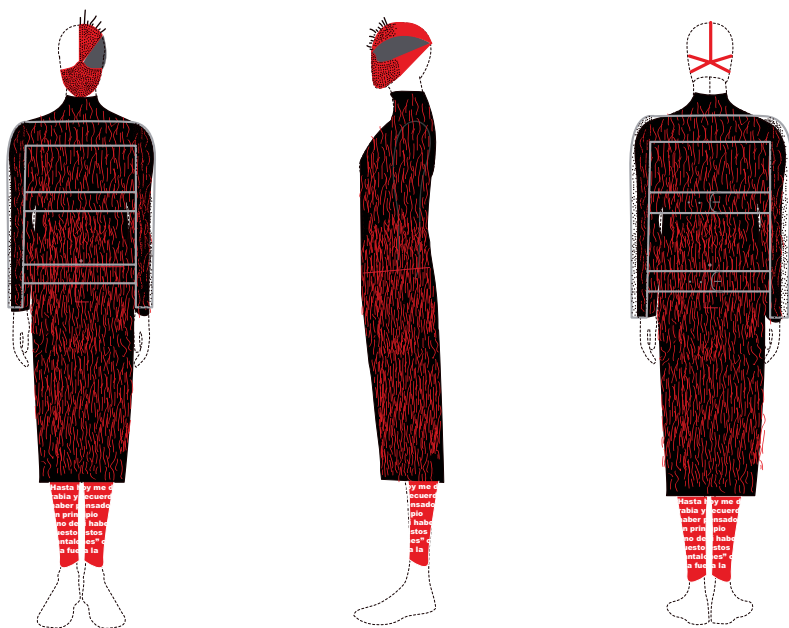

En la primera propuesta para este *look* se buscó resaltar el carácter de compresión de la emoción. Para esto se diseñó un vestido apretado y elástico hasta la mitad de la pantorrilla, con mangas largas y cuello de tortuga⁶. La materialidad de esta prenda consiste en tela de puño de algodón, con el tratamiento previamente descrito. Sobre este vestido se propone una prenda que tiene por objeto impedir el movimiento de las brazos del usuario, acentuando la capacidad de reprimir y contener del mismo *look*. Esta consiste en dos sobremangas⁷ de pvc transparente, cubierta por tachas metálicas y unidas entre ellas por guinchas ajustables también de pvc transparente.

La propuesta lleva *leggings*⁸ de látex⁹ rojo, con el estampado en blanco sobre estos.

Finalmente para el *styling*¹⁰ se sugiere el uso de una máscara de látex que cubre parcialmente la cara, cubierta de tachas metálicas.

⁴Ver diccionario

⁵Ver diccionario

⁶Ver diccionario

⁷Ver diccionario

⁸Ver diccionario

⁹Ver diccionario

¹⁰Ver diccionario



Para la segunda propuesta de este look se mantuvieron el vestido, las sobremangas y la idea de la máscara para el *styling*. Sin embargo tanto en el vestido como en las sobremangas se incorporó texto estampado. Por otra parte se eliminaron los *leggings* y se añadió un pañuelo de seda sintética, sublimado con una textura de bolsa de basura negra con alambre de púas, que representa la dicotomía entre la textura real del pañuelo con la del estampado. Sobre esta textura se encuentra estampado uno de los relatos extraídos del levantamiento de información, que dice "Me comería todo el moco de tu vagina".



En la tercera propuesta se sigue manteniendo el vestido, no obstante se eliminan las sobremangas y la máscara con el fin de simplificar el *look*. El pañuelo también se mantiene igual. Y se descartan todo el resto de los estampados que no pertenecen al pañuelo.



Me CoMe

Todo es moco

de tu

VOLINA



MOLDAJE

Para los moldes¹¹, tanto de este *look* como de el resto de la colección, se tomaron moldes de prendas comunes, que fueron intervenidos para lograr los diferentes efectos que se busca generar con cada una de las prendas. En el caso del vestido, se utilizó el molde de un beatle de hombre ajustado, el cuál fue angostado, con el propósito de acentuar el tratamiento previamente realizado en la tela. También el molde fue alargado y abierto en la arte inferior para permitir el movimiento del usuario. Además se eliminaron el cuello y las mangas.

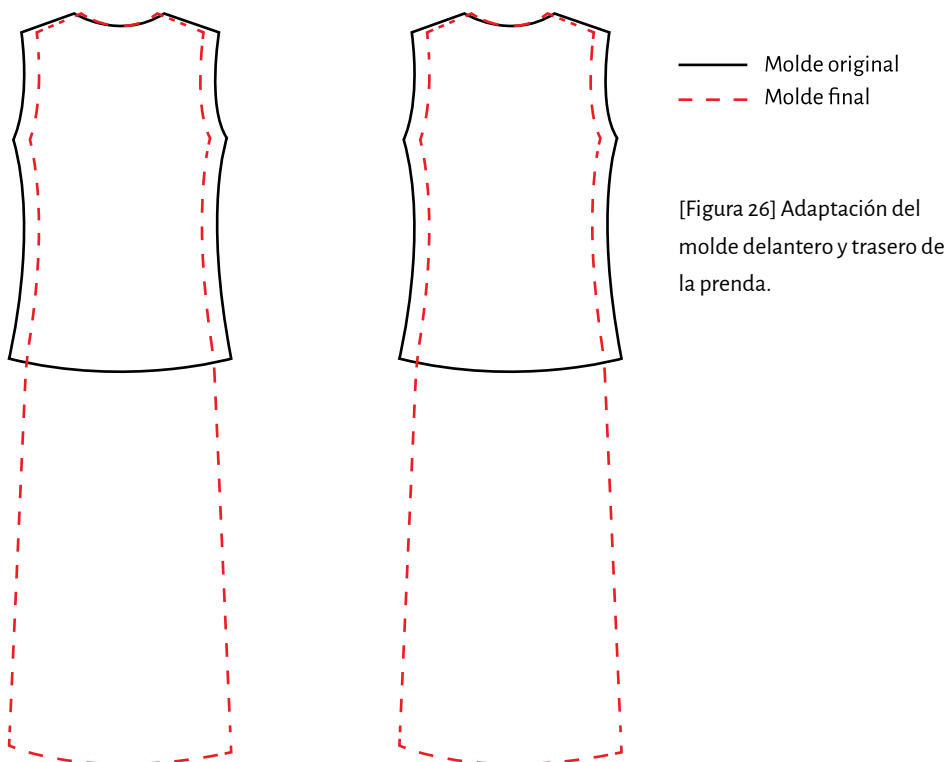

CONFECCIÓN

La confección¹² de este *look* se divide en 3 partes principales. En primer lugar se encuentra el tratamiento realizado en la tela, donde se hubieron diferentes pruebas y errores durante el proceso. En una primera instancia se utilizó tela de puño de algodón sobre la cual se pintó con acrílico de la marca ALOcolor, pero esta rigidizó la tela hasta el punto de volverse imposible de malearla, o craquelar la pintura. Luego se decidió probar disolviendo la pintura en partes iguales de agua, a pesar de que en esta oportunidad la tela se volvió más maleable, no se logró llegar al efecto del craquelado deseado, por lo

¹¹Ver diccionario

¹²Ver diccionario

tanto se realizaron pruebas con distintos materiales y combinaciones de estos, se probó con diferentes telas elasticadas, como el látex y la lycra¹³, además se mantuvo la tela de puño, y también con distintos tipos de pintura, tempera, pintura en *spray* y se cambió la marca del acrílico por Artel. De todas estas pruebas la única que dio el resultado esperado fue la muestra que se realizó con acrílico Artel y tela de puño.

Luego de alcanzar el resultado deseado en cuanto al tratamiento de la tela se procedió a cortarla y armar la prenda, para esto se cortaron las piezas del molde y se overlaron¹⁴ con hilo rojo los bordes de las partes que no van unidas, es decir el cuello y la sisa¹⁵. Después de esto se unieron los hombros y posteriormente los costados, también con overlock para no interferir con la elasticidad de la prenda.

En tercer lugar se realizó el pañuelo del look, para este se sublimó el estampado sobre la tela de seda sintética blanca y se cortaron, cosieron y deshilaron los bordes de este

PRUEBAS DE CALCE

Se realizaron tres pruebas de calce durante el proceso de producción de este *look*. En la primera el usuario no fue capaz de probarse la prenda, ya que debido al tratamiento esta estaba muy rígida, haciendo imposible su uso. En la segunda prueba de calce si fue posible ponerse la prenda, sin embargo el usuario manifestó que la prenda aún se encontraba muy rígida lo que dificultaba el ponerla y sacarla, además acotó que los borde de contacto directo con la piel (cuello y sisa)eran de textura muy rugosa, causando molestia al minuto de usar la prenda, es por esto que se tomó la decisión de overlar estas partes. También durante esta prueba se logró ver que al estirar la prenda para lograr el efecto de craquelado, esta se volvía muy ancha para su talla. En la última prueba, una vez solucionados los problemas anteriores, la prenda funcionó perfectamente ajustándose de manera correcta al cuerpo del modelo.



"El craquelado de la prenda es muy difícil en algunas partes pero en general se siente bien, el sonido es crujiente y relajante. La prenda es muy apretada y poco elástica entonces cuando me la puse me costó, necesite ayuda. El borde de la tela al estar pintado se vuelve muy áspero y raspa. El relacionar un gesto de craquel con la rabia me parece algo muy interesante ya que sirve por un lado para desahogar está rabia y también el gesto que toma la tela es irregular como expresión de rabia, algo que no es meticuloso." Campos (comunicación personal, noviembre, 2019)

[Figura 27] Segunda prueba de calce.

¹³ Ver diccionario

¹⁴ Ver diccionario

¹⁵ Ver diccionario



El **86,5%** de las mujeres que han sufrido de Acoso o abuso sexual callejero sienten

INCOMODIDAD

"A los 14 años, aprox. cuando empecé a movilizarme sola usando el transporte público, en verano, me empecé a sentir incomoda con las miradas y piropos de hombres (sobre todos miradas, esas como de "mijita la kiero tokar entera".) Desde ahí, hasta el día de hoy (23 años): siempre cuando voy a andar en micro o metro en verano, voy con pantalones o falda larga, y llevo en el bolso shorts o falda para cambiarme cuando llegue al destino. Muy atroz eso, pero quede traumadísima."

(Relato anónimo recuperado de la encuesta realizada durante el mes de mayo)

PROPUESTA/DISEÑO DE PRENDAS

La incomodidad puede deberse a estar en un sitio que no es de nuestro agrado, en situaciones desagradables o en mala compañía, como suele ocurrir en los casos de acoso y abuso sexual callejero, esto nos provoca un malestar psicológico o estrés. Para el diseño de el *look* de la incomodidad, se tomó esta a partir de dos aristas, en primer lugar se buscó generar esta sensación en el usuario condicionando su movimiento y el uso de sus manos a través de las prendas y por otra parte incomodarlo de manera psicológica utilizando materiales traslúcidos que permiten ver partes del cuerpo que los hombres comúnmente tienen cubiertas.

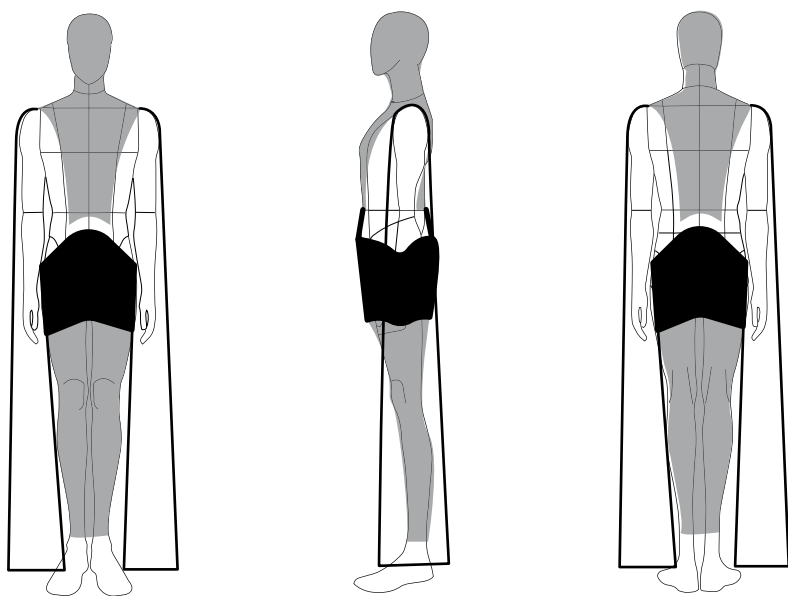

En la primera propuesta para este *look* se buscó resaltar el la imposibilidad de movimiento del usuario. Para esto se diseñó un vestido, el cual cubre completamente al usuario, pero gracias al uso de transparencias permite ver la piel bajo la prenda. Este consta de cuatro partes principales, en primer lugar se encuentra el pecho y la cabeza, donde la prenda se ajusta completamente al cuerpo gracias a que está hecha de tela de malla elástica. Luego viene el resto del torso y las mangas, estas últimas son largas hasta el suelo, con la intención de impedir al usuario el uso normal de sus brazos y manos, este sector de la prenda está hecho de pvc transparente, para evidenciar que a pesar de que es imposible su uso, las manos y brazos siguen ahí. Después viene el comienzo de la falda, este se decidió dejar sin transparencia para cubrir la ropa interior del usuario. Finalmente la parte inferior de la falda es también de malla negra transparente dejando a la vista las piernas, además esta se va angostando, dificultando el caminar del usuario.

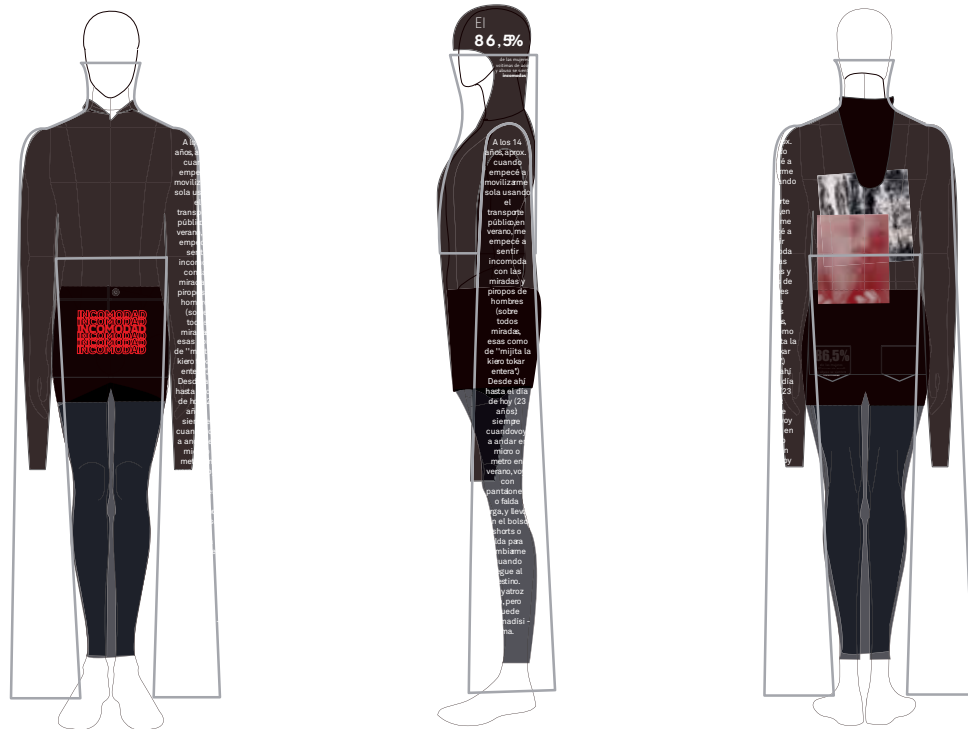

Para la segunda propuesta de este *look*, la anterior se dividió en tres prendas. La primera es una *beatle crop top*¹⁶, en la cual se mantuvo la idea original de las mangas y la materialidad, pero se añadió un cuello alto hasta la mitad de la cara, además a este se le incluyó texto estampado en una de las mangas. En segundo lugar se diseñó un *top*¹⁷ de malla elasticada, que al igual que la prenda anterior, tiene mangas más largas que los brazos del modelo, también este tiene una capucha que llega a la mitad de la cara, dificultando así la visión de usuario. En esta prenda también se incluyó estampado, en la parte delantera se propuso escribir la emoción que este *look* representa y por detrás se creó, a partir de la superposición de dos imágenes una composición que refleja esta emoción. Finalmente a la parte de la falda se le incluye un pantalón que en la parte superior es de látex negro y luego, a mitad de muslo cae de malla elasticada negra.

¹⁶Ver diccionario

¹⁷Ver diccionario

En la tercera propuesta mantiene gran parte de la propuesta anterior, sin embargo, la capucha del *top* negro translúcido se cambia por un cuello alto al igual que en el de pvc transparente.

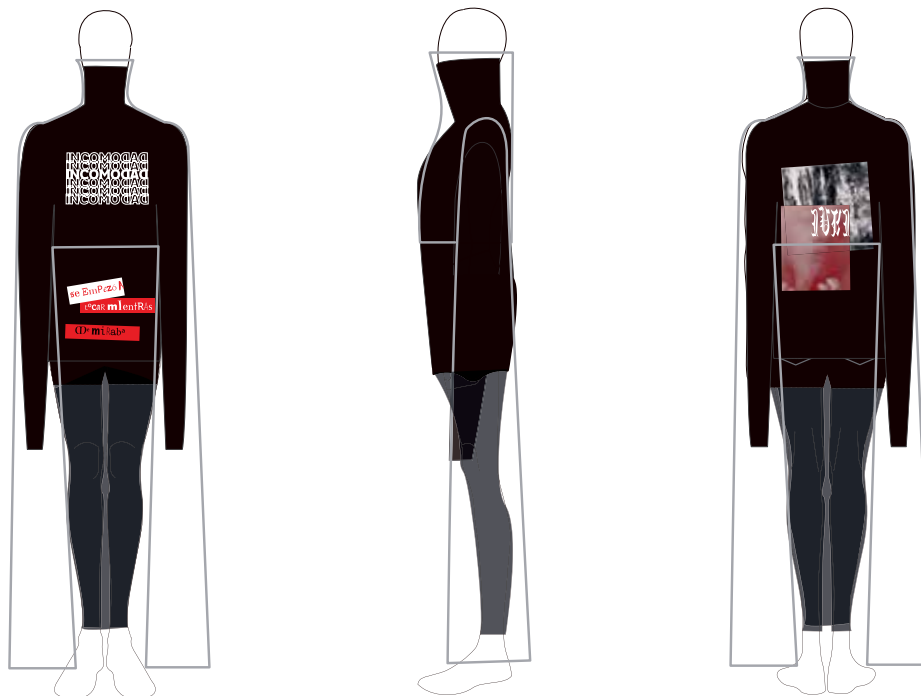

SE ENAMORÓ

CAAR

mi... AS

ME... IRABA



MOLDAJE

Para los moldes, de este *look* se utilizaron como molde base el molde de una chaqueta de cuello alto, estilo parka, el de un beagle ajustado de hombre y el de un pantalón pitillo.

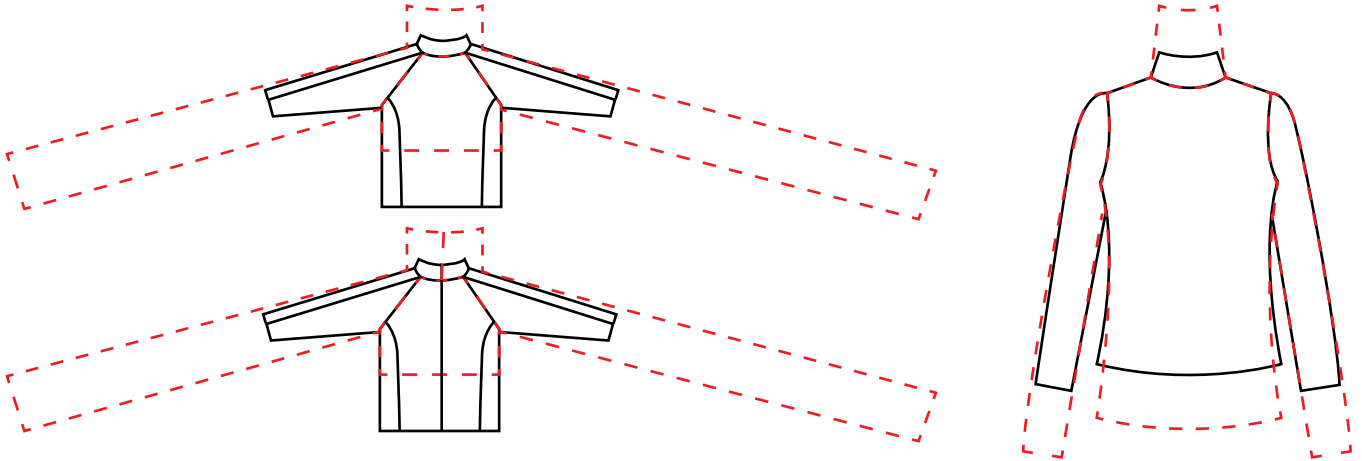

[Figura 28] Adaptación del molde delantero y trasero de molde de cortaviento a beagle con mangas XXL

[Figura 29] Adaptación molde top traslúcido

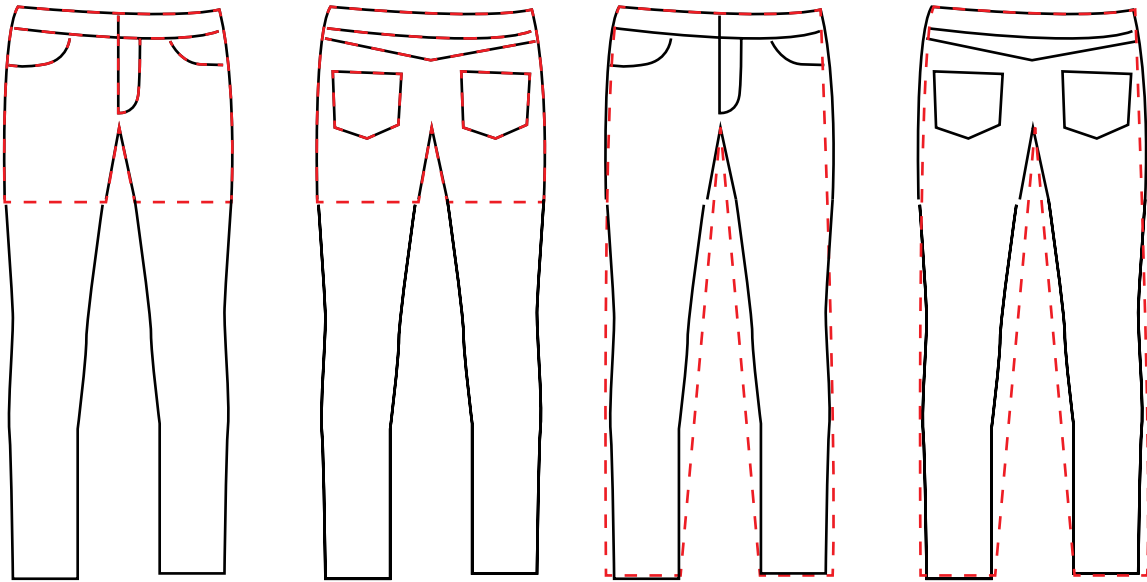

[Figura 30] Adaptación molde trasero y delantero pantalón, parte del proceso.

[Figura 31] Adaptación molde trasero y delantero pantalón, parte inferior

— Molde original
 - - - Molde final

CONFECCIÓN

En cuanto a confección, se hizo primero el *top* negro traslúcido, para las uniones se utilizó *overlock*, para mantener así la elasticidad de la prenda. En las terminaciones de el cuello, las mangas y la parte inferior se utilizó un sesgo negro para darle mayor estructura, ya que la materialidad de este *top* es muy ligera y por lo tanto no se estructura bien en prendas que no se ajustan completamente al cuerpo.

Para el *top* transparente de pvc se hizo en una primera instancia de armado, una costura recta de puntada¹⁸ larga, ya que el material tiende a prepicarse si la puntada es corta, luego estas costuras y todos los bordes de la prenda fueron reforzados con un sesgo¹⁹ negro.

Por último se confeccionaron los pantalones, para estos se armó primero la parte de látex sin la pretina, después por separado se armaron ambas piernas en la tela de malla elasticada que finalmente se unieron a la parte superior al poner la pretina del pantalón.

PRUEBAS DE CALCE

Para este *look* se realizaron dos pruebas de calce durante el proceso de producción. En la primera se probaron ambos *tops*, pero el de pvc transparente aún se encontraba sin el cuello. La idea de esta prueba de calce era ver cómo se comportan ambas prendas juntas y como se acoplaban al cuerpo, observando detalles como el ajuste del sesgo del cuello es la cara del usuario, la manera del usuario para ponerse la prenda de pvc transparente y como este reaccionaba frente a las mangas de esta prenda. Esta prueba de calce fue muy satisfactoria, debido a que se llegó a los resultados esperados. En una segunda instancia se probó el calce de el pantalón del *look*, este resultó ser muy ajustado para el usuario anterior, por lo que se procedió a cambiar de talla y de modelo, al cual le calzó perfectamente la prenda.



"La primera prenda es muy cómoda, al ser delgada y suelta se siente muy ligera y fresca. Sin embargo, al tener las mangas angostas y largas, se genera una sensación de encierro de las manos, que se intensifica muchísimo al ponerse el segundo top, este me dificulta completamente el uso de mis manos, además por su material se vuelve muy caluroso estar dentro de la prenda, dando una sensación muy incomoda y ahogante." Millar (comunicación personal, octubre, 2019)

[Figura 32] Durante la primera prueba de calce, se le pidió al usuario que interactuara con la prenda, analizando hasta donde llega su capacidad máxima de movimiento con esta en uso

¹⁸Ver diccionario

¹⁹Ver diccionario



El **73,7%** de las mujeres que han sufrido de Acoso o abuso sexual callejero sienten

IMPOTENCIA

" Estaba en la disco y paso un tipo curado cerca y me tocó la vagina, como había mucha gente y estábamos todos apretados no pude hacer nada y nadie se dió cuenta."

(Relato anónimo recuperado de la encuesta realizada durante el mes de mayo)

PROPUESTA/DISEÑO DE PRENDAS

El tercer *look* de la colección representa la impotencia. Esta emoción se refiere al dolor que resulta de no poder remediar una situación o circunstancia desagradable. La impotencia es el sentimiento de completa desolación que resulta no solo de la improbabilidad de conseguir un efecto deseado o de evitar cierta consecuencia indeseada, sino de una verdadera imposibilidad de lograrlo o evitarlo por medios humanos. Esta emoción suele relacionarse con la sensación de peso, como esta imposibilidad de solucionar una situación desagradable, como serían los casos de acoso y abuso sexual callejero, genera en las personas un peso emocional. Es por esto que para el diseño de este *look* se crearon las prendas a partir de la premisa de el peso de la impotencia, agregando tanto peso físico como visual en las prendas.

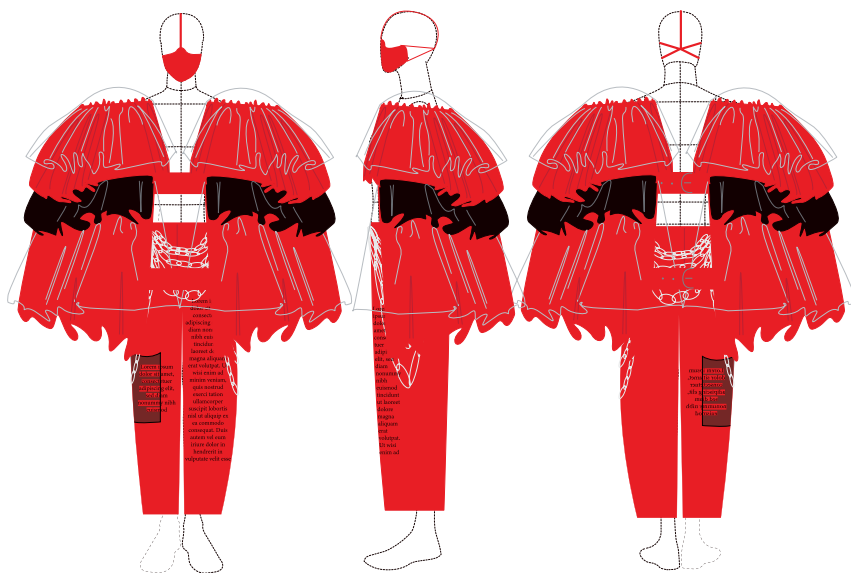

En la primera propuesta para este *look* se propuso focalizar el peso en dos zonas principales, los hombros y las caderas. Para el caso de los hombros se diseñaron unas sobremangas de múltiples capas de tela para dar el efecto de peso en la prenda, mezclando el látex negro y rojo con el pvc transparente, además la tela de estas sobremangas van recogidas y llevan bajo ellas hombreras, para así intensificar visualmente el peso de la prenda.

La segunda parte de este *look* son unos pantalones holgados de látex rojo, que trabajan el peso de la prenda desde las caderas, a partir de cadenas que cuelgan desde la pretina del pantalón. También esta prenda cuenta con texto estampado y un bolsillo de malla translúcida negra.

Finalmente para el *styling* se sugiere el uso de una mascarilla de látex roja que cubre parcialmente la cara e imposibilita al usuario a hablar.



Para la segunda propuesta de este *look*, las sobremangas y la mascarilla se mantuvieron iguales, mientras que el pantalón se cambió de color a negro, y el peso se modificó de cadenas a una malla metálica que cubre todo el pantalón, dejando entrever el pantalón y el estampado bajo esta.

En la tercera propuesta mantiene gran parte de la propuesta anterior, sin embargo, se remueve la mascarilla y el peso del pantalón vuelve a mutar, esta vez se propone un drapeado²⁰ de lycra a ambos lados de pantalón, esto con el fin de lograr este peso a partir de textiles y no de materiales metalizados que no se acoplan bien a la prenda



“

CALLATE VIEJO
DE MI

“N

Y

NOS OLAN

Y NADIE HACE NA”



Ilustración por María de los Angeles Ríos

MOLDAJE

Para los moldes, de este *look* se utilizaron como molde base el molde de una chaqueta de cuello alto, estilo parka y el de un pantalón holgado con alforzas.

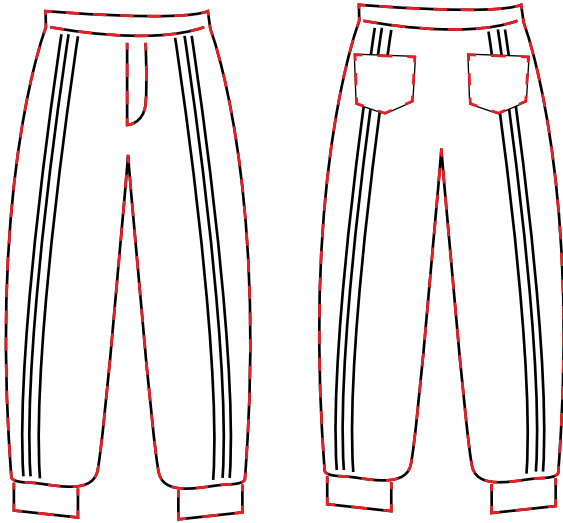

[Figura 33] Para el molde del pantalón se mantuvo casi completamente el molde original, y se eliminaron las alforzas. etapa del proceso.

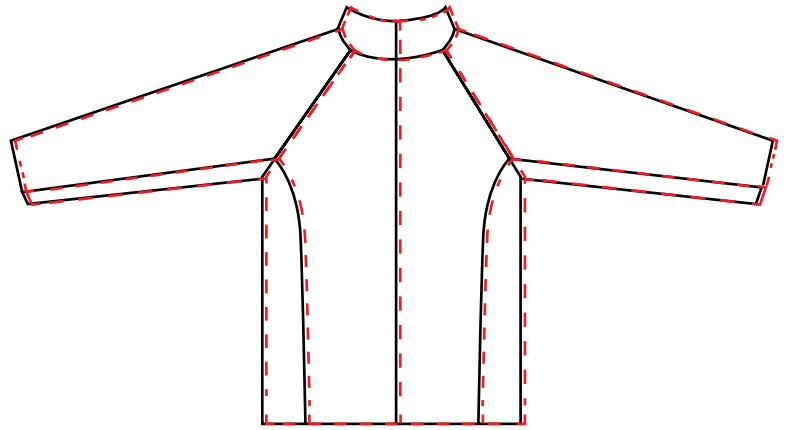

[Figura 34] La estructura del molde de la chaqueta base se mantuvo igual, modificando únicamente las mangas para formar las sobremangas.

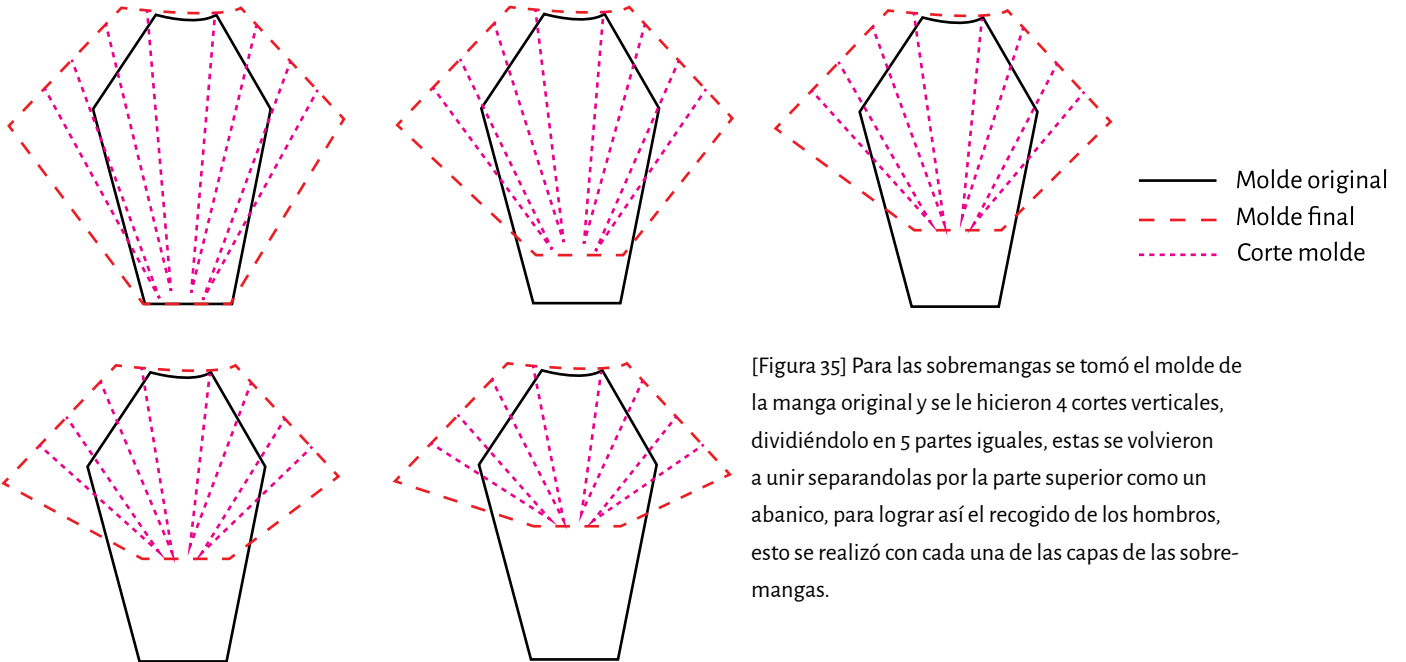

[Figura 35] Para las sobremangas se tomó el molde de la manga original y se le hicieron 4 cortes verticales, dividiéndolo en 5 partes iguales, estas se volvieron a unir separandolas por la parte superior como un abanico, para lograr así el recogido de los hombros, esto se realizó con cada una de las capas de las sobremangas.

CONFECCIÓN

En cuanto a confección, se realizó primero la estructura de la chaqueta, las partes exteriores de látex rojo y las interiores de cuerina negra. Después se incorporó por dentro un forro negro. Para las sobremangas, una vez cortadas se unieron entre sí en la parte superior y estas se adhirieron a la chaqueta junto con el cuello y las hombreras.

Para el pantalón en primer lugar se armó el delantero y el trasero, incluyendo los bolsillos, posteriormente se armaron ambas piernas y el drapeado se armó junto con la pretina. Para este se tomó la tela desde sus dos extremos y se realizaron dos pinzas por drapeado para que la parte inferior mantuviera su forma.

PRUEBAS DE CALCE

Para este *look* se realizaron dos pruebas de calce durante el proceso de producción. En la primera se probó la chaqueta, esta no lograba centrarse bien en el cuerpo del usuario, por lo que se procedió a retirar las sobremangas y volver a colocarlas. En una segunda instancia se probó el calce de el pantalón del *look*, este resultó perfectamente ya que a pesar de que el peso hizo que cayera un poco se afirma de manera correcta al cuerpo del usuario.



[Figura 36] En esta imagen se da cuenta de que la prenda no esta centrada con el cuerpo del modelo, por lo tanto no calza correctamente.



[Figura 37] Segunda prueba de calce, a pesar de que por el peso el pantalón cae mas abajo de lo pensado, este se mantiene en su lugar debido a la curvatura del cuerpo del usuario.

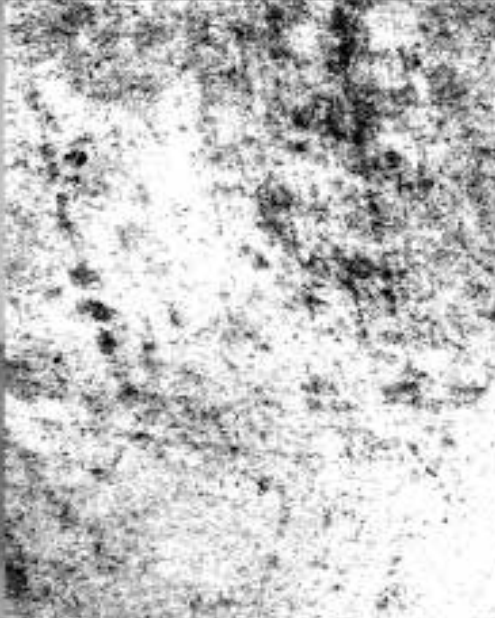
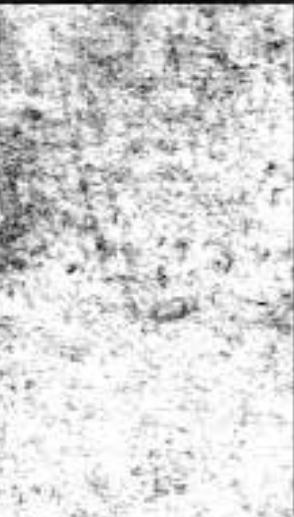

El **71,3%** de las mujeres que han sufrido acoso o abuso sexual callejero declaró sentir

MIEDO

"Una vez me subí al transporte público y un hombre no me dejaba de mirar. Me moví por toda la micro y el hombre se cambiaba conmigo y seguía mirándome. Estaba indefensa, tenía miedo y en lo único que pensaba era en tocar el timbre y salir corriendo. En un momento se puso a menos de 50 cm de mí y me miraba detenidamente y yo ya estaba entrando en pánico. Después me tocó mi parada y me bajé muy rápido. Fue terrible. Desde ese día no me subí a esa micro como por 2 meses solo por el hecho de que él podía estar en la micro. Ese día me di cuenta que uno por mucho que diga que en esas situaciones gritara o avisaría, el pánico no te deja hacer mucho".

(Relato anónimo recuperado de la encuesta realizada durante el mes de mayo)

PROPUESTA/DISEÑO DE PRENDAS

Con el sentimiento del miedo tenemos una baja capacidad de control y de predicción. El miedo nos paraliza y nos hace fijar toda nuestra atención en el estímulo desencadenante. Normalmente las personas al tener miedo suelen reaccionar introspectivamente, buscando seguridad dentro de ellos mismos, muchas veces adoptando una posición fetal y cubriéndose con su ropa. El diseño de este *look* está enfocado en esta acción de buscar protegerse dentro de uno mismo, envolviéndose con la vestimenta.

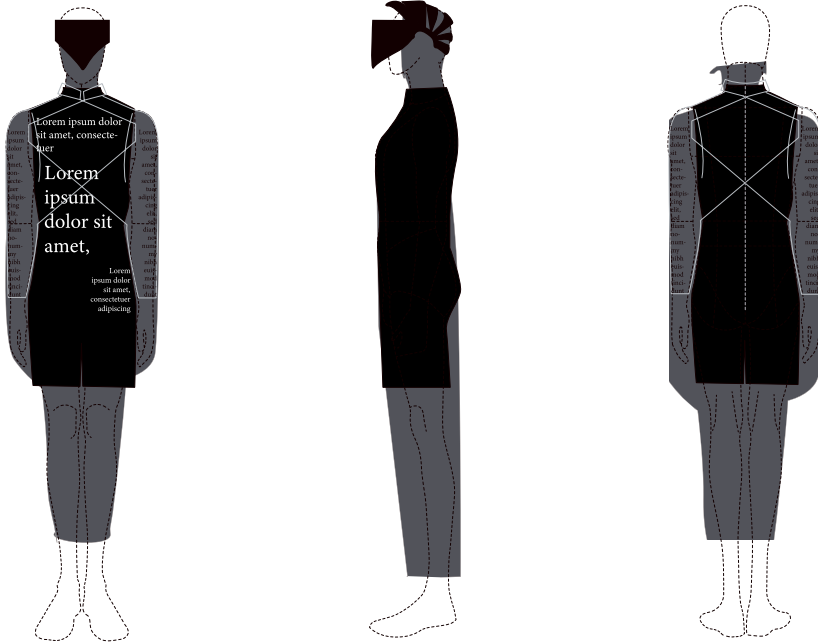

En la primera propuesta para este *look* se diseñaron dos prendas principales, por un lado, un enterito cerrado negro que cubre el cuerpo desde el fin del cuello hasta la mitad de los muslos. Y por otra otra parte, una prenda que cubre casi por completo al usuario, dejando únicamente la cara y los pies al descubierto, esta prenda tiene forma tubular, y no posee mangas, dejando al individuo incapacitado de movimientos, acogiendo la premisa de que el miedo nos paraliza. Esta segunda prenda se plantea en malla elasticada para de igual forma permitir al usuario separar un poco los brazos del cuerpo y moverlos dentro de la prenda misma. Finalmente para el *styling* se sugiere el uso de un casco que cubre la parte superior de la cabeza y los ojos.

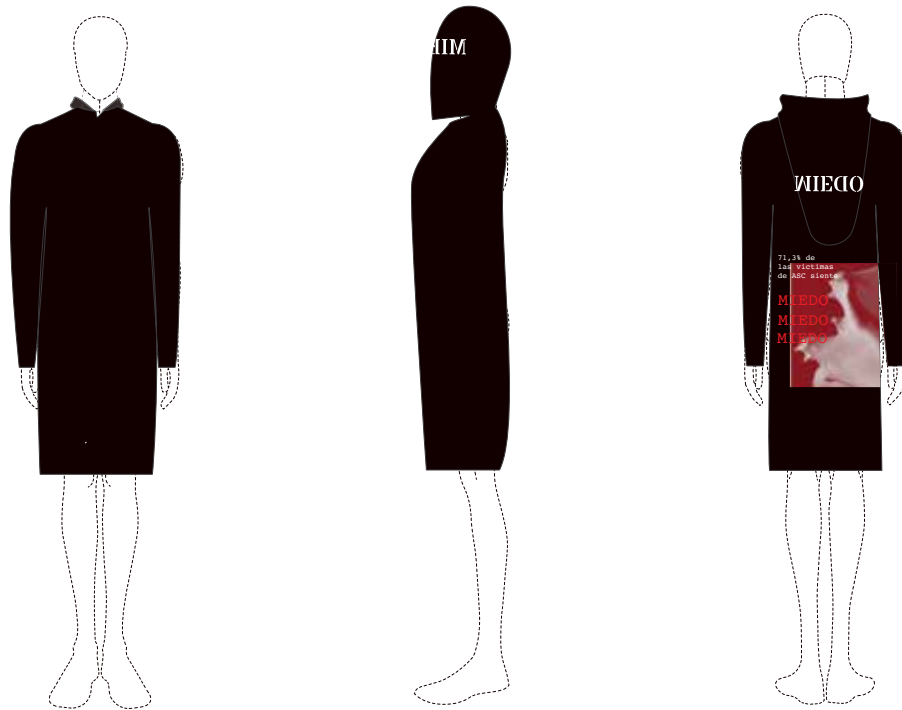

Para la segunda propuesta de este *look*, se modifica casi por completo, manteniendo sin embargo el concepto de prendas envolventes. Se plantea entonces una sola prenda que logre contener al usuario. El diseño consta de un polerón de algodón más largo de lo normal, cubriendo hasta las rodillas del usuario, cumpliendo la función de polerón y vestido/minifalda. Este posee una capucha que cubre completamente la cabeza y el cuello del usuario, haciendo énfasis en la necesidad de este de introspección que posee la emoción del miedo. En cuanto a estampado se utiliza una imagen que refleja esta sensación de encierro que el miedo lleva consigo, haciendo referencia a la primera propuesta de este *look*.

En la tercera propuesta mantiene gran parte de la propuesta anterior, sin embargo, se simplifica el estampado, dejando únicamente la emoción y el relato que la acompaña. Además se hace un cambio en la capucha de la propuesta, haciendo que esta en lugar de salir desde el cuello de la prenda, aparezca desde los hombros, haciendo hincapié en el carácter envolvente de la prenda.

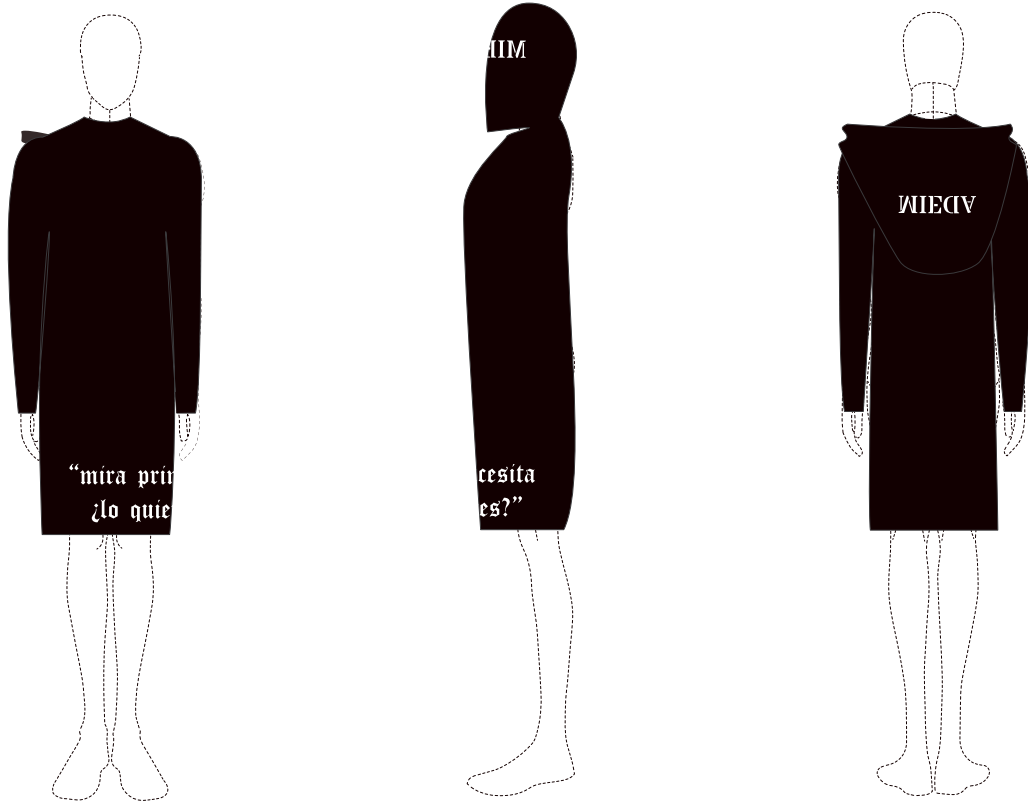

“ EL COSTADO

ODOR

es UN TACTO

VIOADOR”



Ilustración por María de los Angeles Ríos

MOLDAJE

Para los moldes de este *look* se usó como molde base el molde de un polerón con capucha, el cuál fue alargado y se desplazó el bolsillo delantero hacia abajo, además se modificó la capucha de este agrandandola y extendiendo la curva superior para así lograr cubrir completamente la cabeza del usuario.

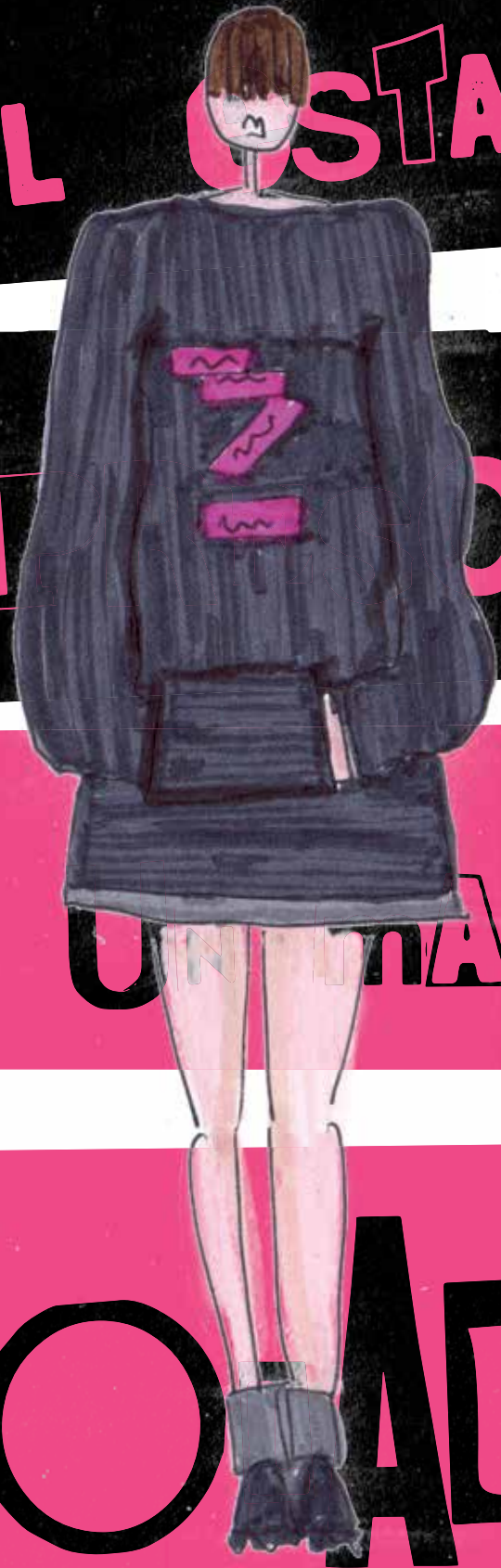
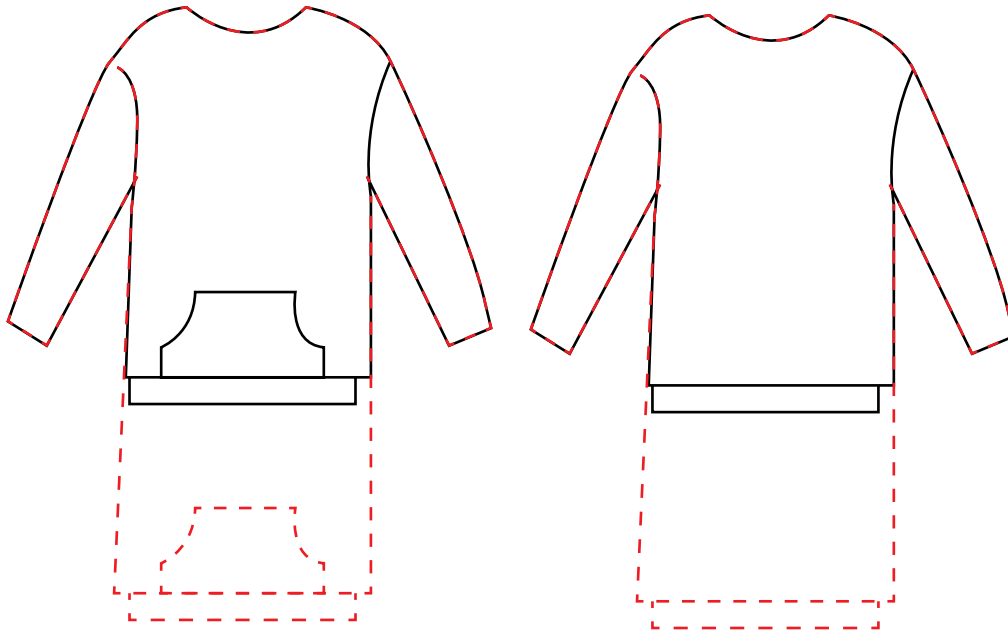

[Figura 38] Adaptación del molde delantero y trasero de la prenda.

— Molde original
 - - - Molde final

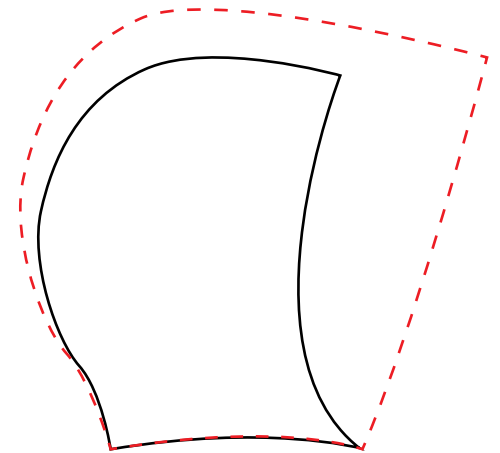

[Figura 39] Adaptación del molde de la capucha de la prenda, vista lateral.

CONFECCIÓN

Para la confección de esta prenda se armaron primero la parte delantera y la trasera, uniendo el bolsillo y la capucha respectivamente. Luego se procedió a armar la prenda y finalmente se añadió tela de puño en el cuello, las mangas y el borde inferior.

PRUEBAS DE CALCE

Parte importante de esta propuesta es la sensación envolvente de la prenda, por lo que esta no pertenece a una talla en específico, sino que es talla única, por lo tanto la prueba de calce fue hecha en distintos usuarios, de diferentes tallas para ver como se acoplaba la prenda en cada uno de estos cuerpos. En estas prendas fue posible ver que esta se adapta bien en los diferentes cuerpos, logrando en todos los casos generar en el usuario que la prenda les entregue la sensación de cobijo y seguridad.

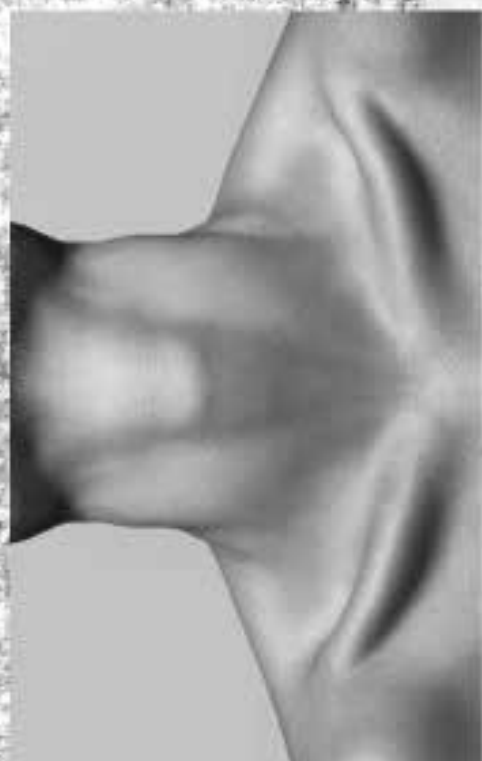

El **71,3%** de las mujeres que han sufrido acoso o abuso sexual callejero declaró sentir

INSEGURIDAD

"Una vez en el metro me vi en la pantalla de teléfono de un tipo mientras él hablaba por video llamada, vi mi cuerpo completo, le grité e hice que se bajara, pero después me produjo un ataque de pánico, después de eso le tengo un poco de miedo a las cámaras de celulares de desconocidos a mi alrededor."

(Relato anónimo recuperado de la encuesta realizada durante el mes de mayo)

PROPUESTA/DISEÑO DE PRENDAS

La inseguridad emocional es una sensación de malestar, nerviosismo o temeridad asociado a diversos contextos, que puede ser desencadenada por la percepción de que uno mismo es vulnerable, o una sensación de vulnerabilidad e inestabilidad que amenaza la propia auto imagen o el yo. La inseguridad puede promover estados de timidez, paranoia y aislamiento social. En los casos de acoso y abuso sexual callejero se vulnera la intimidad de la víctima, ya que se toma su cuerpo como objeto de comentarios o agarrones entre otros. Para la propuesta de esta emoción se decidió trabajar en base a esta vulnerabilidad y a lo expuestas que se sienten las mujeres al experimentar una situación de acoso o abuso, por lo tanto en el diseño de este *look* se muestra casi completamente el cuerpo del usuario, dejando como foco de atención la única parte de su cuerpo que está cubierta.

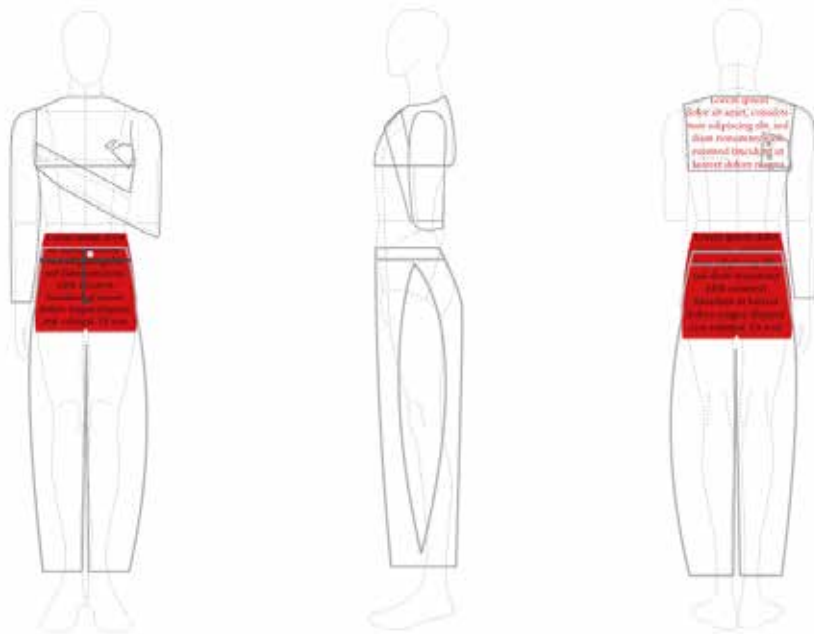

En la primera propuesta para este *look* se propusieron tres prendas, un *crop top* de pvc completamente transparente que a partir de su forma hace que el usuario se encuentre constantemente realizando un gesto de cubrir su cuerpo, esto lo hace a partir de una manga que se une a la parte posterior de la prenda y por otra parte, al otro lado de la prenda se insinúa este gesto con un bolsillo delantero con la forma de la mano del usuario para que se cubra cruzando su brazo.

Además en este *look* se proponen unos pantalones abombachados²¹ también de pvc transparentes y abiertos en los lados, este *look* expone completamente el cuerpo del usuario, a excepción por unos calzoncillos de color rojo, que buscan ser el foco de atención del *look*, de esta manera refiriéndose a las miradas lascivas que suelen recibir las mujeres en la vía pública a ciertas partes de cuerpo.

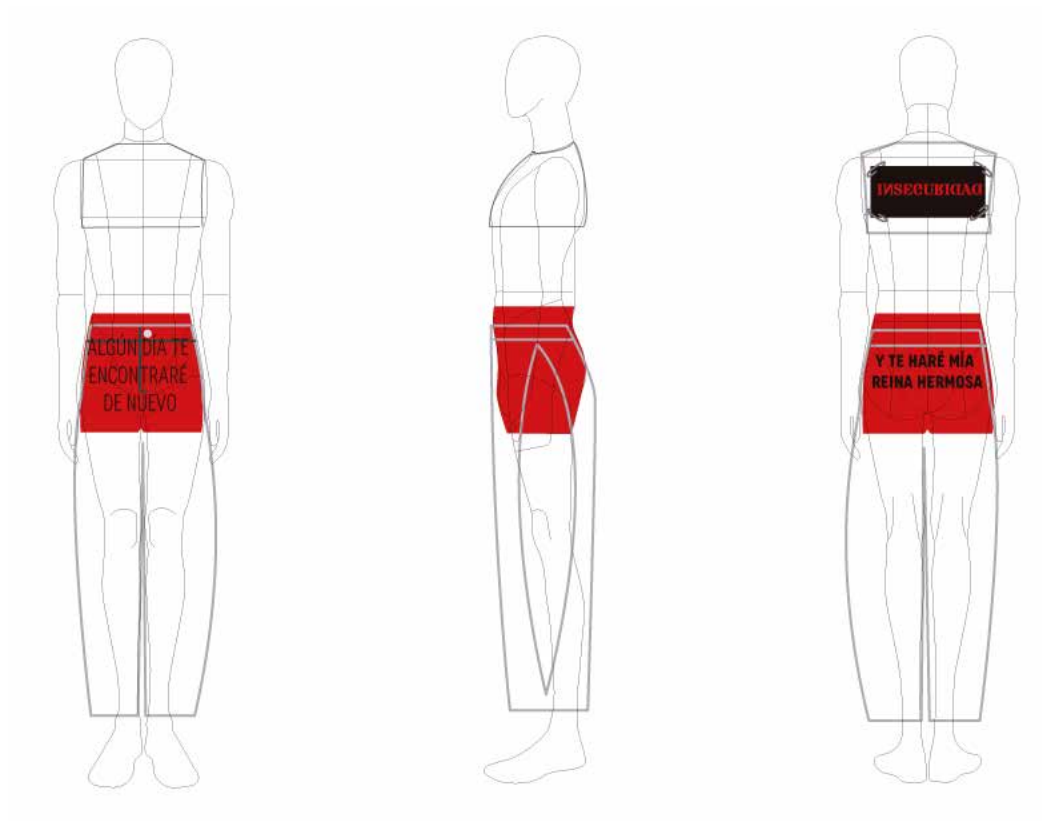

Para la segunda propuesta de este *look*, se mantiene casi por completo, sin embargo se elimina la manga del top y el bolsillo delantero de este, ya que resultaba redundante en la propuesta anterior.

ALGÚN día TE

ENCOUNTERARE

LE NOVIO y

TE HABERÉ MÍA



MOLDAJE

Para los moldes de este *look* se usaron tres moldes diferentes como base, en primer lugar para el pantalón se utilizó el mismo del el *look* de la impotencia. Para el molde de los calzoncillos se ocupó uno molde de *boxers* y para el top se usó el molde del *beatle* de el *look* de la incomodidad, al cual se le eliminaron el cuello y las mangas, se acortó y se modificó el escote por un cuello bote ²².

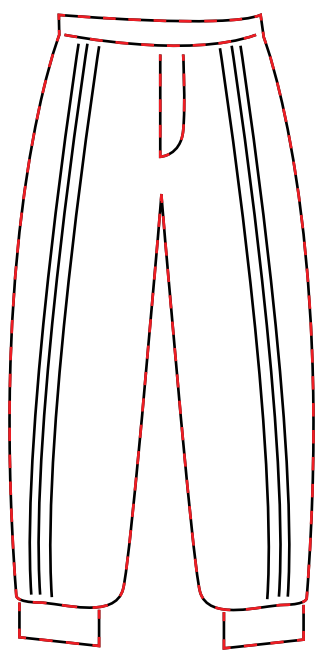

[Figura 40] Molde delantero y trasero del pantalón .

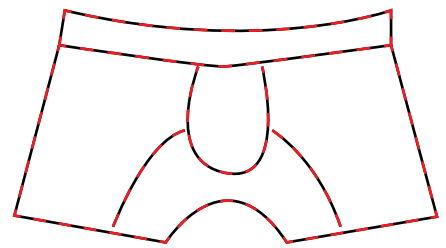

[Figura 41] Molde delantero y trasero calzoncillos

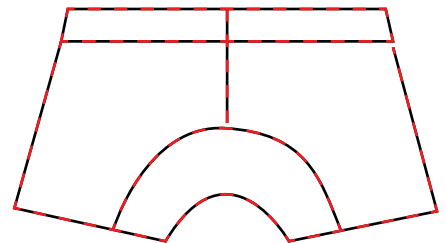

— Molde original
- - - Molde final

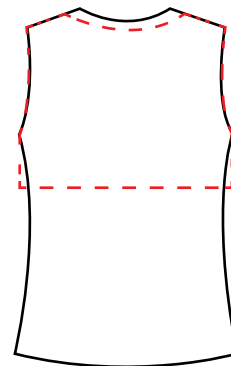
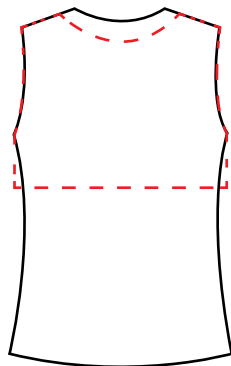

[Figura 42] Adaptación molde delantero y trasero del top

²²Ver diccionario

CONFECCIÓN

Para la confección de este *look* se decidió que todas las costuras serían rojas, ya que como las prendas son transparentes todas las costuras del *top* y del pantalón son visibles, para esto se realizó una puntada recta simple. Al pantalón se le trasladó el cierre hacia un costado, reemplazándolo por un broche metálico, ya que la materialidad podría predicarse con todas las costuras necesarias para un cierre. Además en las aperturas de los lados se le añadieron tres broches para facilitar el uso y el movimiento del usuario. Finalmente los boxers fueron unidos con *overlock* para mantener la elasticidad..

PRUEBAS DE CALCE

Para este *look* se realizó solo una prueba de calce, en esta se logra ver que, a pesar de que el calce del *top* es más suelto de lo que se esperaba esto es necesario, ya que al ser de una materialidad tan rígida si fuese más ajustado sería imposible para el usuario ponerse la prenda. En cuanto a los pantalones el usuario manifestó que era necesario incluir los broches del costado, ya que sin estos se volvía muy difícil caminar con la prenda.



[Figura 43] Proceso de confección del pantalón.



[Figura 44] En esta imagen se da cuenta que es necesario añadir los broches a los costados de la prenda.

COLECCIÓN



LOOKBOOK²³



V.I. PROPUESTA Y DIFUSIÓN

²³Ver diccionario



_Fotografía: Antonia Izquierdo
_Modelo: Pedro Izquierdo

CAMPAÑA²⁴

LOCACIÓN²⁵



²⁴ Ver diccionario

²⁵ Ver diccionario































_Proyecto: Emiliana Montes
_Concepto: Emiliana Montes
_Prendas: La Revuelta
_Fotografo: Francisco Finat
_Asistente de fotografía: Daniela Collarte
_Direccion de arte: Emiliana Montes - Josefina Maiza
_Styling: Emiliana Montes
_MUA: Pilar Roselló
_Modelos: Matias Vial - Ramon Molina - Martín
Campos - Esteban Millar - Diego Burboa

REDES SOCIALES

El objetivo principal de la revuelta, es hacer visibles realidades que viven las mujeres a diario, y cuestionar los abusos que se generan en el marco patriarcal. Por lo tanto una parte fundamental de este proyecto es la manera en que este se muestra y se da a conocer. Como se mencionó anteriormente este proyecto está dirigido a hombres que pertenecen generación joven, informada y políticamente activa por medio de las herramientas de conectividad que les han entregado las redes sociales. Es por esto que se decidió como primera instancia de difusión del proyecto mostrarlo a través de un *instagram*, y de esta manera llegar de forma rápida y fácil a su público objetivo. En esta plataforma se muestran tanto las fotos de campaña, el proceso, las ideologías de la colección y se informa sobre acoso y abuso en nuestro país.



[Figura 32] La primera parte del muro de *instagram* del proyecto contiene seis historias destacadas, en estas se muestran; la locación, el proceso de confección, las pruebas de calce, el proceso de la gráfica de las prendas, el *backstage* de la sesión de fotos y finalmente videos e imágenes de la participación en una de las performance de Las Tesis realizado el día 19 de diciembre en el Museo de la memoria, junto con un compilado de imágenes tomadas en la alameda, en el sector de la plaza Baquedano, hoy señalada como Dignidad, a diferentes afiches, rayados e intervenciones feministas.

[Figura 44] El *feed* de @larevuelta_cl, a la fecha, se divide en tres importantes categorías. Por un lado están las primeras tres publicaciones, que corresponden a los tres *post* que dicen vagina, la finalidad de estos es en primer lugar es captar la atención del usuario, en las redes sociales las personas están constantemente expuestas a muchísima información, por lo tanto es primordial buscar impactar al público que se desea captar, además estos tres *post* en su descripción explican brevemente de qué se trata el proyecto.

Luego vienen las siguientes seis publicaciones, estas buscan informar al individuo, entregando tanto información cuantitativa sobre el acoso y el abuso sexual callejero, como la distinción entre estos y también una explicación sobre lo que es La Revuelta.

Finalmente la tercera categoría son las fotos que se realizaron para la campaña de la colección. De cada look se subieron seis fotos, cada una con una descripción que le permite saber al usuario la emoción que este representa, el porcentaje de mujeres que declaró sentir esa emoción y los créditos de la fotografía.



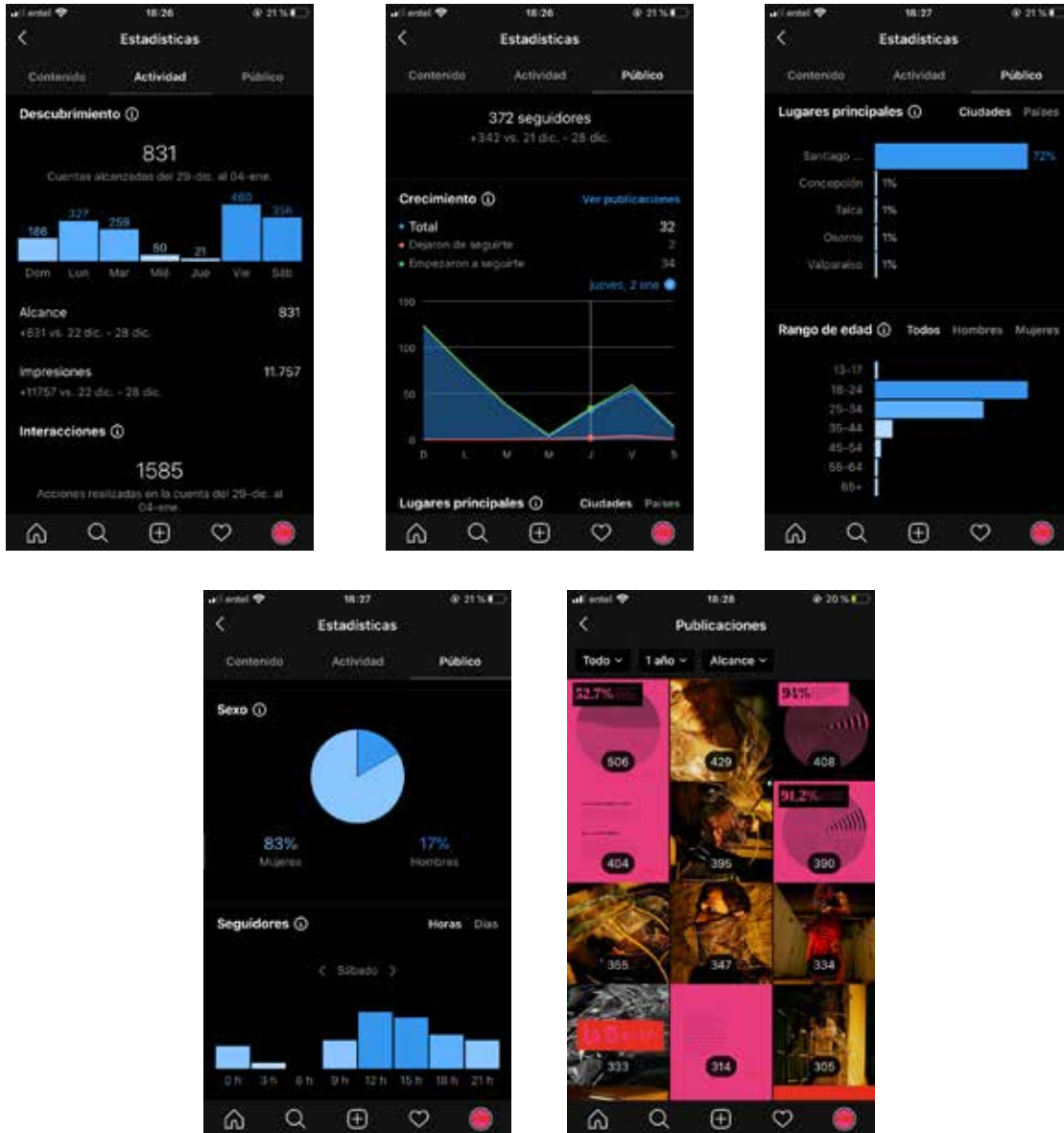

[Figuras 45-49] En estas imágenes se muestra la actividad y las estadísticas del instagram @larevuelta_cl luego de su primera semana de funcionamiento.

DIFUSIÓN

Para la difusión del proyecto se envió la campaña, junto con un breve texto que explicativo del proyecto a diferentes plataformas *Online* nacionales, que trabajan temas relacionados, como moda, fotografía, disidencias, arte, feminismo, violencia de género, entre otros, para ver si estos estaban interesados en publicar el proyecto La Revuelta. Estas plataformas fueron *Galio* (revista digital chilena que crea y promueve contenido sobre las industrias creativas de América Latina y el mundo), *Trashi Magazine* (sitio web chileno, con artículos, editoriales de moda y análisis de la contingencia mundial en cuanto a las subculturas y la industria de la moda), *MOR.BO* (plataforma de convergencia cultural que explora, descubre y celebra las historias impulsadas por próximas generaciones) y *Viste la calle* (primer sitio web de moda, tendencias y coolhunting en Chile).

De estas se recibió una respuesta positiva por parte de *Trashi Magazine* y *Viste la calle*, ambas interesadas en el proyecto, con la intención de publicarlo.



[Figura 50] Respuesta *Trashi Magazine*.

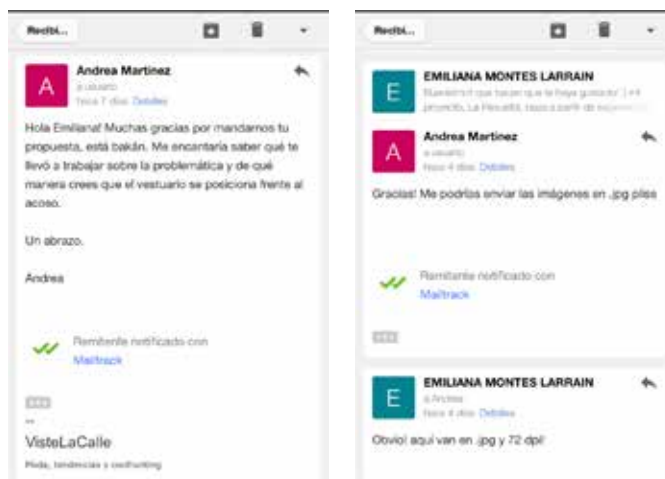

[Figura 51] Conversación vía mail con Andrea Martínez de *Viste la calle*.



[Figura 52] Artículo sobre La Revuelta en el blog de Viste la calle.



[Figura 53] Publicación en instagram sobre La Revuelta en @vistelacalle.

MODELO CANVAS

ALIANZAS CLAVE	ACTIVIDADES CLAVE	PROPUESTA DE VALOR	RELACIÓN CON EL CLIENTE	SEGMENTO DE CLIENTES
<p>_Taller Patricia Canio, costurera.</p> <p>_ Proveedores de telas e insumos textiles en la calle Rosas e Independencia.</p> <p>_Color estampado (empresa de impresión textil)</p> <p>_Plataformas online de gran alcance para la difusión, como <i>Viste la Calle</i>, <i>Galio</i>, <i>Mor.bo</i> y <i>trashy magazine</i>.</p> <p>_Colectivos y organizaciones feministas nacionales como <i>Mujeres bacanas</i> y OCAC.</p>	<p>_Difusión en medios digitales</p> <p>_Compra de insumos y confección.</p> <p>_Sublimación</p> <p>_Actualización y administración de plataformas digitales</p>	<p>Colección de indumentaria masculina, que entregaparte de la responsabilidad de erradicar las situaciones de acoso y abuso sexual callejero en el género masculino.</p> <p>Haciendo uso de las capacidades políticas de generar cambios que tiene el diseño, a partir del diseño crítico y de autor, a través del diseño de indumentaria.</p> <p>Finalmente diseñar piezas de indumentaria que generen reflexión y que provoque en el género masculino un cuestionamiento a su actual privilegio y a la actual normalización de la violencia de género en los espacios públicos que este conlleva.</p>	<p>Se mantendrá una relación cercana al cliente a través de las redes sociales, haciéndolo partícipe de los procesos productivos a partir de historias y publicaciones.</p>	<p>Hombres de la ciudad de Santiago entre 12 y 35 años, que pertenecen a una generación joven, informada y políticamente activa por medio de las herramientas de conectividad que les han entregado las redes sociales.</p>
	RECURSOS CLAVE		CANALES	
	<p>_ Plancha de sublimación y plotter.</p> <p>_ Computador con programas adobe para trabajar los estampados.</p> <p>_ Taller de confección y todo lo que se necesita para que funcione (máquinas de coser, herramientas de costura, materiales textiles.)</p>	<p>Redes sociales (instagram) y publicaciones en distintas plataformas onlie. Además se proyecta para un futuro participar en showrooms dentro de tiendas nacionales de diseño de autor como la <i>Tienda Purga</i>.</p>		
<p>ESTRUCTURA DE COSTOS</p> <p>_ Materiales e insumos (\$153.229 aproximadamente)</p> <p>_ Sublimación (\$4.100)</p> <p>_ Mano de obra (\$24.000)</p> <p>_ Inversión en RRSS y marketing (\$15.000 mensual aproximadamente)</p> <p>_ Producción fotográfica (\$193.630 aproximadamente)</p> <p>_ Patente comercial</p>		<p>FUENTES DE INGRESOS</p> <p>La mayor fuente de ingresos será a través de las transacciones por instagram o en shwrooms. Se utilizarán medios de pago como transferencias bancarias, efectivo y transbank.</p>		

PROYECCIONES A FUTURO

El proyecto toma las capacidades políticas del diseño y, a través de la indumentaria, busca generar en el usuario una crítica a la sociedad en la que se encuentra inserto. Para esto se trabaja a partir de una metodología en donde se tiene por objeto romper las jerarquías patriarcales a partir de apartar al género masculino de su posición privilegiada. En esta ocasión se trabajó esta metodología enfocada en las situaciones de acoso y abuso callejero, sin embargo para un futuro se espera trabajar otras aristas de la desigualdad de género, abordando temas de feminismo, pero también de disidencia sexual y *body positive*.

También se espera a futuro continuar trabajando bajo la premisa de que la vestimenta condiciona al cuerpo, para esto se pretende explorar nuevas técnicas textiles que permitan abordar desde nuevas perspectivas esta premisa.

CONCLUSIONES

La realización de este proyecto es el resultado de una larga investigación, que busca reflejar la sociedad en la que vivimos actualmente y el sistema bajo el cual esta se rige.; sistema que debe cambiar, apuntando a erradicar las situaciones de violencia de género.

Históricamente siempre han sido las mujeres y las disidencias quienes han luchado contra la desigualdad de género. Con este proyecto se le entrega la responsabilidad de erradicar estas situaciones al género masculino, haciéndolo un participante activo en esta lucha, ya que hoy, más que nunca, se vuelve necesario cuestionar y criticar aquellas cosas de la sociedad en la que vivimos que no nos parecen adecuadas.

En mi rol de diseñadora, pienso que es necesario enfocarse en la realización de proyectos que apunten a generar cambios positivos y necesarios en nuestra sociedad, desde todos los campos del diseño, es decir el diseño gráfico, industrial, textil y de información entre otros.

A modo de conclusión, La Revuelta fue un proyecto que me permitió ampliar mi mirada sobre lo que es el diseño y su capacidad de influir en la sociedad. Tomando el este como una herramienta para la reflexión y cuestionamiento. Por otra parte, logré tomarle un nuevo valor comunicativo a la indumentaria, con el cual se abre una infinidad de posibilidades de expresión tanto para el usuario como para quienes lo rodean a partir de su vestimenta.

Finalmente, creo que el método de diseño integral de la escuela me permitió comprender de manera íntegra el diseño, y opr lo tanto abarcar y vincular, de forma más completa todos los ámbitos que se necesarios para la creación y desarrollo de este proyecto.

BIBLIOGRAFÍA

Adichie, C. N. (2015). We should all be feminists.

Alcántara, E. (2017). Lo complejo y lo transparente: investigaciones transdisciplinarias en ciencias sociales. México: Imagia

Arancibia Garrido, J., Carmona Sepúlveda, M., & Pontificia Universidad Católica de Chile. Escuela de Psicología. (2015). Significaciones sociales del acoso sexual callejero: Hegemonía, resistencia y posibilidades para el reconocimiento. Santiago, Chile.

Avellaneda, Diana. (2007) Debajo del vestido y por encima de la piel.

Ballantine Books (2018), en su libro *Feminist don't wear pink: and other lies*

Blackman, C. (2009). 100 años de moda masculina. Barcelona: Blume

Bonino, L. (2003). Obstáculos a la comprensión de la violencia (masculina) hacia las mujeres en la pareja. Versión corregida y ampliada del artículo publicado en 2002 en *El abordaje de la violencia contra las mujeres desde la atención primaria de la salud*. Madrid: ADSP.

Bolton, A., & Koda, H. (2012). Schiaparelli & Prada: Impossible conversations.

Bruna, D. (2015). *Fashioning the body: An intimate history of the silhouette*

Calafato, P. (2002). *El sentido del vestir*. Valencia]: Engloba Edición.

Calvo, Sofía. *La Revolución de los cuerpos, Moda, Feminismo y Diversidad*, Ril Editores, Santiago (2019)

Centro de Derechos de Mujeres [CDM]. (2011). *Violencia contra las mujeres y misoginia, una relación indisoluble: un estudio sobre la misoginia en los espacios físicos públicos*. Tegucigalpa: Autor.

Chapleau, K., & Oswald, D. L. (2014). A System Justification View of Sexual Violence: Legitimizing Gender Inequality and Reduced Moral Outrage Are Connected to Greater Rape Myth Acceptance. *Journal of Trauma and Dissociation*, 15(2), 204-218. <https://doi.org/10.1080/15299732.2014.867573>

Clark, De La Haye, Horsley, & Horsley, Jeffrey. (2014). *Exhibiting fashion: Before and after 1971*.

Croci, P., & Vitale, A. (2000). *Los cuerpos dóciles: Hacia un tratado sobre la moda* (2a. ed. ampliada y rev. ed.). Buenos Aires: La Marca

Cruz O., I. (1996). *El traje: Transformaciones de una segunda piel* (Arte y Sociedad en Chile 2). Santiago, Chile: Eds. Universidad católica de Chile.

- Curtis, Scarlet. (2018). *Feminist don't wear pink: and other lies*. Londres: Ballantine Books.
- Design academy of Eindhoven. (). *Contextual design*. Design academy Recuperado de <https://www.designacademy.nl/study/master/general/contextual-desi>
- Dunne & Raby, A., F. (2013). *Speculative Everything: Design, Fiction, and Social Dreaming*. EEUU: The MIT Press
- Eco, & Eco, Umberto. (1976). *Psicología del vestir*. Barcelona: Lumen.
- Gardner, Carol Brooks. *PassingBy :Genderand Public Harassment*. Estados Unidos, University of California Press (1995)
- González Castro, López, Smith Hudson, & López, Leonora. (2016). *Performance art en Chile: Historia, procesos y discursos*. Santiago de Chile: Ediciones Metales Pesados.
- Harriet Worsley. (2011). *100 ideas that changed fashion*. Londres: Laurence King.
- Ivaylova Dimitrov, Valentina. (2015). *El punk como resistencia: el arte, el estilo de vida y la acción política del movimiento como camino para crear un nuevo mundo*. Septiembre, de INSTITUT UNIVERSITARI DE CULTURA Sitio web: Universitat Pompeu Fabra Barcelona
- Jimenez, C. (2015) "¿Es el cuerpo, lugar de lo político? Reflexiones sobre el movimiento social de piernas cruzadas" en *Revista Latinoamericana de Estudios sobre Cuerpos, Emociones y Sociedad - RELACES*, N°18. Año 7. Agosto-noviembre 2015. Córdoba. ISSN: 18528759. pp. 56-55. Disponible en: <http://www.relaces.com.ar/index.php/relaces/article/view/323>.
- Jones, A. (comp.): *The feminism and visual culture reader*, Londres/Nueva York, Routledge, 2003.
- Kirkwood, Julieta. (1986). *ser política en Chile*. Santiago: FLACSO.
- Koda, Harold., and Metropolitan Museum of Art. *Extreme Beauty: The Body Transformed*. New York: Metropolitan Museum of Art, 2001. Print.
- Fuad-Luke, A. (2009). *design activism beautiful strangeness for a sustainable world*. Londres: Sterling, VA
- Lévinas, E. (1993). *El tiempo y el otro (Pensamiento contemporáneo 26)*. Barcelona: Eds Paidós.
- Arendt, H. (2015). *Eichmann en Jerusalem*.
- Lipovetsky, G. (1990). *El imperio de lo efímero: La moda y su destino en las sociedades modernas*. Barcelona: Anagrama.
- Lomazzi, P. (1972). *La psicología del vestir*. Milán: Bompiani

Lyon, David (1996). *Postmodernidad*. Alianza Editorial. p. 12-13

McQuiston, M.: *Women in Design. A contemporary view*, Londres, Trefoil Publications, 1988.

McQuiston, L.: *Suffragettes to She-Devils: Women's Liberation and Beyond*, Londres y Nueva York, Phaidon, 1997.

Montalva Díaz, P. (2013). *Tejidos blandos: Indumentaria y violencia política: Chile 1973-1990 (Tierra firme)*. México D.F.: Fondo de Cultura Económica.

Observatorio contra el Acoso Callejero Chile [OCAC]. (2014). *Primera Encuesta de Acoso callejero en Chile, Informe de Resultados*. Disponible en <http://www.ocacchile.org/wp-content/uploads/2014/05/Informe-Encuesta-de-Acoso-Callejero-2014-OCAC-Chile.pdf>

Observatorio contra el Acoso Callejero [OCAC]. (2015) *¿Está Chile dispuesto a sancionar el acoso callejero? Estudio de caracterización y opinión sobre el acoso sexual callejero y sus posibles sanciones*. Disponible en <http://www.ocacchile.org/encuesta-2015-esta-chile-dispuesto-a-sancionar-el-acoso-callejero/>

OECD (2016), *Igualdad de Género en la Alianza del Pacífico: Promover el Empoderamiento Económico de la Mujer*, OECD Publishing, Paris, <https://doi.org/10.1787/9789264263970-es>.

Palestino, Sandra (2018). *Red chilena contra la violencia hacia las mujeres. nunca más mujeres sin historia*. compilación de Santiago de Chile.

Papanek, V. (1977). *Diseñar para el mundo real: Ecología humana y cambio social*. Madrid: Blume.

Polhemus, T. (1994). *Streetstyle: From sidewalk to catwalk*. New York: Thames & Hudson.

Quinn, B. (2013). *Textile visionaries: Innovation and sustainability in textile design*. London: Laurence King Publishing

Rubio, F. D., & Fogué, U. (2017). *Unfolding the political capacities of design. What Is Cosmopolitical Design?* *Design, Nature and the Built Environment*, 143.

Salinas, Juan Luis. (2014). *Linda Regia Estupenda: Historia de la moda y la mujer en Chile*. Santiago de Chile: Aguilar.

Saltzman, A. (2004). *El cuerpo diseñado: Sobre la forma en el proyecto de la vestimenta*. Buenos Aires: Paidós

Saltzman, Andrea. (2019). La metáfora de la piel: sobre el diseño de vestimenta. Argentina: PAIDÓS.

Salquin, S. (2010). La muerte de la moda, el día después. Argentina: Paidós

Saulquin, S. (2014). Política de las apariencias, nueva significación del vestir en el contexto contemporáneo. Argentina: Paidós

Savic, S., & Savicic, G. (2014). Unpleasant Design. Designing Out Unwanted Behaviour. In Proceedings of the 5th STS Italia Conference: A Matter of Design. Making Society through Science and Technology (No. EPFL-CONF-207789, pp. 975-988).

Schneider, J., & Weiner, A. (1989). Cloth and human experience. Washington: Smithsonian Institution Press.

Servicio Nacional de la Mujer [SERNAM]. (2012). Estudio acoso y abuso sexual en lugares públicos y medios de transporte colectivos. Departamento de Estudios y Capacitación. Gobierno de Chile. Disponible en http://estudios.sernam.cl/documentos/?eMjloMDI-zOA==Estudio_Acoso_y_Abuso_Sexual_en_Lugares_publicos_y_medios_de_transporte_colectivos_

Steele, V. (1996). Fetish : Fashion, sex, and power. New York: Oxford University Press.

Steele, V., & Park, J. (2008). Gothic: Dark glamour. New Haven: Yale University Press.

Tobar, Valentina. (2018). 33 canciones que definen al feminismo en el punk. 14 de febrero, de La Tercera Sitio web: <https://culto.latercera.com/2018/02/14/33-canciones-definen-feminismo-en-punk/>

Vial, Gloria. (2014). Historia, Política, Moda: Una misma dimensión. 29 de septiembre, de Cultura Colectiva Sitio web: <https://culturacolectiva.com/historia/historia-politica-moda-una-misma-dimension>

Zerán, F. (Ed.). (2018). Mayo feminista: la rebelión contra el patriarcado. LOM ediciones.

Referencias de imágenes

[Figura 2] Imágen recuperada de <https://www.allcitycanvas.com/rei-kawakubo>

[Figura 3] Imágen recuperada de <https://wellmadeclothes.com/articles/TheHistoryOfTheSloganTShirt/>

[Figura 4] Imágen recuperada de <https://vistelacalle.com/53291/moda-cine-blade-runner/>

[Figura 5] Imágen recuperada de <https://www.dailyartmagazine.com/the-majestic-art-of-alexander-mcqueen/>

[Figura 6] Imágen recuperada de <https://vistelacalle.com/626183/renace-una-pasarela-dedicada-100-a-la-moda-sustentable/>

[Figura 7] Imágen recuperada de <https://www.pussyhatproject.com/> [Figura 8] Imágen recuperada de <https://radiojgm.uchile.cl/exposicion-mujeres-publicas-universidad-de-chile/>

[Figura 9] Imágen recuperada de <https://www.t13.cl/noticia/politica/nacional/ministra-mujer-reconoce-impacto-mundial-tesis-y-dice-le-conmovio-genero>

[Figura 10] Imágen recuperada de <http://monografica.org/02/Art%C3%ADculo/3307>

[Figura 11] Imágen recuperada de <http://www.rtve.es/alacarta/videos/metropolis/metropolis-guerrilla-girls/3057518/>

[Figura 12] Imágen recuperada de <https://www.anred.org/2016/12/05/act-up-amor-y-accion-directa-para-dejar-de-morir-de-sida/>

[Figura 13] Imágen recuperada de https://img.culturacolectiva.com/cdn-cgi/image/f=auto,w=1600,q=80,fit=contain/featured_image/2017/07/de87446f-cf9f-4f19-8530-600e815b893d.jpg

[Figura 14] Imágen recuperada de <http://www.brooklynvegan.com/pussy-riot-appel/>

[Figura 15] Imágen recuperada de <https://cronicasdeundisenadorjubilado.wordpress.com/los-anos-del-punk-la-grafica-outsider/>

[Figuras 16 - 53] Imágen de autoría propia

ANEXOS

Relatos

Me drogaron en un carrete. Me pusieron algo en el trago. Asumo que con el fin de abusar. Me ayudó un amigo y nos fuimos de la fiesta a mi casa. No me pasó nada porque caché y me ayudaron

Mi experiencia fue un asalto de parte de Dos hombres . Llegando a mi casa a las 5:00 am salieron .. la verdad me pegaron y me agrefieron y me defendiiii FIRME pegándoles de vuelta y se llevaron mi cartera y a 100 Mt los pillaron los carabineros . La verdad no sé si su intención iba más allá .. de algún tipo de violacion o algo mas ... solo se que me defendí a muerte pegando u gritando y salieron corriendo .. weones de mierda. Sentí caleta culpa ... por haber estado caminando sola y weas así pero ahora lo veo cm una experiencia que me fortaleció y me hizo más fuerte .

Iba caminando para poder llegar a mi casa, siento que me venía siguiendo alguien, comienzo a caminar más rápido, al llegar a la puerta de mi casa siento un chiflido de la otra esquina y estaba un hombre con los pantalones abajo mostrándome su pene.

A los 14 años, aprox. cuando empecé a movilizarme sola usando el transporte público, en verano, me empecé a sentir incomoda con las miradas y piropos de hombres (sobre todos miradas, esas como de "mijita la kiero tokar entera".) Desde ahí, hasta el día de hoy (23 años): siempre cuando voy a andar en micro o metro en verano, voy con pantalones o falda larga, y llevo en el bolso shorts o falda para cambiarme cuando llegue al destino. Muy atroz eso, pero quede traumadísima.

Una vez cuando tenía 16 años, un hombre me siguió durante un largo trecho, me hablaba al oído y solo quería arrancar. Me metí a una tienda a esperar que se fuera, me espero un largo tiempo y luego se aburrió y se fue Una vez me subí al transporte público y un hombre no me dejaba de mirar. Me moví por toda la micro y el hombre se cambiaba conmigo y seguía mirándome. Estaba indefensa, tenía miedo y en lo único que pensaba era en tocar el timbre y salir corriendo. En un momento se puso a menos de 50 cm de mí y me miraba detenidamente y yo ya estaba entrando en pánico. Después me tocó mi parada y me bajé muy rápido. Fue terrible. Desde ese día no me subí a esa micro como por 2 meses solo por el hecho de que él podía estar en la micro. Ese día me di cuenta que uno por mucho que diga que en esas situaciones gritara o avisaría, el pánico no te deja hacer mucho.

El día en que cumplí 16 años salí de mi casa al paradero de siempre para ir a mi colegio un sábado como a las 12 de la mañana y un hombre como de 30 años me abrazó por la espalda y metió su mano dentro de mi pantalón y mi calzón para tocarme, así, a plena luz del día, a 4 cuadras de mi casa. No caminé ninguna mañana sola al paradero por casi un año

Para mí el contexto lo es todo. Una vez iba caminando en la noche, sola por el centro en un callejón , y basto para que un hombre a un metro de distancia me dijera

“que linda” para sentir miedo.

Una vez un hombre me siguió en el metro (era raro, me pidió indicaciones para ir a un lugar, yo me fui por otro, sentí que me seguía, me bajé una estación después y él también, volví a subir, volvió a subir, volví a bajar en otra estación y él también bajó en esa estación, y después de eso me quedé con un guardia hasta que se fue) y mi familia no me creyó.

Cuando era escolar recibí mucho más acoso callejero y sobretodo cuando iba en grupos con mis compañeras de liceo o preu, daba asco ver como se ponían más rancios cuando veían niñas con jumper.

Estaba trotando y un weon paso en bici y me agarro el pote. Otra vez andaba con un vestido corto y un tipo se me acerco y me dijo me comeria todo el moco de tu vagina.

Estaba en la disco y paso un tipo curado cerca y me tocó la vagina, como había mucha gente y estabamos todos apretados no pude hacer nada y nadie se dió cuenta.

Hasta hoy me da rabia y recuerdo haber pensado en un principio “no debí haberme puesto estos pantalones” como si esa fuera la causa del toqueteo. Hoy ando a la defensiva por el transporte público.

Estaba en el mall con mi amiga y un señor nos empezó a sacar fotos, luego salí con otra de mis amigas y unos hombres nos dijeron están enteras ricas

La vez que peor lo he pasado ha sido cuando un señor se fue acercando a mi en el transporte público tanto hasta que quedé entre él y la pared me intentó tocar pero pude salir a tiempo. Pasé mucho miedo (me gustaría saber las estadísticas finales de este proyecto, gracias por visibilizar esta porqueria) <3

Eran las diez de la mañana y una amiga y yo estabamos en Lyon, Francia, estabamos paseando y de golpe un borracho nos empezo a decir cosas, y a tocarme el culo, nosotras no sabiamos que hacer ya que el hombre llevaba una botella de vidrio y nos daba miedo que pudiera atemptar contra nosotras. Por suerte un buen hombre(un angel) aparecio y hizo que se fuera. Digo un angel porque yo estuve apunte de cruzar una carretera transitada, me daba mas miedo quedarme ahi que no que me pudieran atropellar.

Una vez caminando de noche por av. Salvador un auto paro para preguntar cuánto cobraba y que hacía, yo no había entendido su pregunta y el hombre del auto fue más explícito, no recuerdo bien lo que dijo, pero fue algo así como cuanto cobraba por sexo yo le dije que no era prostituta y me dijo, como no vas a serlo si eres negra, todas las que vienen de afuera son putas, colombianas, venezolanas y yo insiti en que no era puta, el señor se rió y se fue....por un momento pensé que me violaria

Un día como a las 8:00am en la micro camino al colegio un degenerado empezó a rozar su pene en mi hombro Un tipo en un auto me mostró su miembro y salí corriendo muy asustada

Un obrero en mi calle me estuvo acosando cada vez que pasaba por ahí, le pedí a mi madre que me acompañase cada día hasta la esquina

Hace poco estaba esperando el bus para ir al colegio (tenía puesto mi uniforme de colegio por lo que queda aún más claro que soy menor de edad) pasó un constructor al lado mío y se me quedó viendo, lo ignoré, justo en el momento que volví a ver me tiró un beso. llamé a mi mamá llorando, ya no quería ir al colegio sólo quería devolverme a mi casa, aún tengo miedo de que el mismo constructor vuelva a pasar algún día y haga algo peor

Hace 1 mes estaba en la micro Camino a mi casa (tipo 17:00 después del colegio) llega este tipo que vendía collares y se sienta atrás mío, era extranjero, me saludó "hola mami", no le di mucha importancia y le respondí "hola", luego el se acerca y me muestra todos los collares que tenía, era el santo de mi mamá, entonces aproveché de comprarle un collar, le iba a pagar y de repente me toma de la cintura y se acerca "mira princesita ¿lo quieres?", yo le iba a pasar la plata, saque mi bolso y de la nada estaba en mi pecho besando mi cuello, yo le puse mi mano en su cara alejándolo de mí, le di la plata y agarré el collar, él me agarró la mano cuando me estaba yendo y dijo "algún día te encontraré de nuevo, y te haré mía reina hermosa", "cállate viejo de mierda" lo pensé pero no lo dije, baje de la micro corriendo mientras él decía "Adiós mi amor", ese día me la pase mal y desde ese día no vuelvo a subirme a la micro sola

En noviembre del 2016 salí a comprar pan a las 10 am, un auto paro a tres casas de la mía, la persona que conducía el auto me pidió ayuda para llegar a una calle yo me acerque para indicarle en un GPS del vehículo donde doblar para llegar a su destino, sacó la mano del vehículo y me tocó la vagina mi reacción fue empuñar mi mano y lanzarle un golpe en la cara y dar dos pasos atrás estaba impactada él se alejó en el auto y me dijo disculpa. Llegué a mi casa le conté a mi esposo y llore todo el día me sentí débil, sucia, ingenua y culpable.

Una vez en el metro me vi en la pantalla de teléfono de un tipo mientras él hablaba por video llamada, vi mi cuerpo completo, le grité e hice que se bajara, pero después me produjo un ataque de pánico, después de eso le tengo un poco de miedo a las cámaras de celulares de desconocidos a mi alrededor

Quiero hacerlo corto. en diciembre, un sábado a las 7 a.m aprox. (tenía clases de recuperación por la toma del 2018) en el recorrido de la J19, un hombre que se había subido recién (la micro estaba casi vacía, a excepción de dos señoras y yo) me tiró del muslo para sentarme junto a él y comenzó a tocarme la pierna, no reaccioné, no grité, no pedí ayuda, no pude quitarle la mano de mi muslo, no sé cuánto tiempo estuve así. hasta que sentí un tirón muy fuerte en mi brazo y estuve en la calle, la señora que estaba en diagonal a mí (yo estaba sentada en 2 puestos antes de los últimos asien-

tos) me salvó. comenzó a hacerme muchas preguntas (en ese momento entonces menos de la mitad, pero no estaba llorando ni nada, estaba en shock) sólo le pude decir que era estudiante del liceo 1 y que iba para allá, me siguió hablando muchas cosas mientras estábamos en el paradero y esperaba la otra micro, no le presté atención a nada y hasta el día de hoy no recuerdo ni su rostro, ni de sus palabras. en resumen llegué al liceo, subí a mi sala, me senté y comencé a llorar demasiado (entré en una crisis de pánico) mis amigas me llevaron a la enfermería y tenía muy alta la presión, la enfermera decía que si no me calmaba tendrían que llamar a una ambulancia. llamaron a mi mamá, mis amigas intentaron contarle lo sucedido, ya que, ellas tampoco entendían muy bien, debido a que lo que les alcancé a contar entre llantos se entendió muy poco antes de yo entrar en la crisis. a los 3 días de lo sucedido mi mamá y yo fuimos a la comisaría, hace unas 3 semanas llaman, mi mamá tiene que ir a la fiscalía. En ese tiempo estaba cursando 1ro medio, tengo 15 años. A causa de esto, mi mamá no deja salir sola a mi hermana pequeña a ninguna parte, y a mi siempre me deja y me viene a buscar a los paraderos, cambié de ruta por un tiempo por recomendación del carabinero que nos atendió (hay una encargada en la comisaría especializada en estos temas, pero ese día faltó y no había NINGUNA reemplazante, por eso me atendió un funcionario. obviamente me sentí incómoda y "vulnerable" al contarle lo sucedido, creo que si me hubiera atendido una mujer hubiera sido igual. pero sé que no para todos es así, hay personas que se sienten en más confianza con que les atiendan una mujer en vez de un hombre, más "cómoda" supongo. creo que es algo a lo cual hay que ponerle más importancia)

Bueno, hace un tiempo en la micro un caballero como de aproximadamente 40-50 años me acosó, yo pense en dejarlo pasar porque en el momento no sabia nada que hacer, senti demasiado asco, no se salia de mi mente el momento en el que el hombre me tomo de la cintura y de la mano, todavía no lo olvido completamente, adiós espero ayudar en algo.

Me preocupa que las personas que me han acosado y/o abusado, sean hombres mayores, que lo más probable es que tengan hijas de mi edad eso me descoloca.

Nunca he sufrido acoso, pero el miedo de sufrirlo siempre está. Y la verdad que estar tomando "precauciones" para "evitar" este tipo de situaciones ya me tiene aburrida, por ejemplo: me gustaría usar falda o vestido tranquilamente sin andar necesariamente con mi pololo.

tengo miles de experiencias, me desarrolle antes que todas mis compañeras a los 9 años, era voluptuosa, mis pechos son grandes, mis compañeros comenzaron a tocarme a lo largo de toda mi escolaridad de 3 a 5 básico, en mi último año decidí conversar con un adulto de confianza en el colegio en ese entonces la inspectora, y para mi sorpresa ella me dice que la culpa era mia pq yo siempre provocaba a mis compañeros ya que ellos eran niños no mas y yo los incitaba a tener estas conductas hacia mi cuerpo, fue terrible me sentí una basura, no podía hablar de esto en casa pq también mi padrastro me acosaba, estaba sola totalmente

La primera vez que me pasó fue en una micro y yo era muy pequeña, debo haber tenido como 8 años, iba sentada en un asiento que daba al pasillo de la micro e iba afirmada del asiento delantero, en algún momento un tipo se para al lado mio, recuerdo que era como de unos 40 años, de repente comienza a frotar su pene en mi brazo y yo al principio pensé que era por el movimiento de la micro pero incluso cuando la micro estaba parada el se seguía frotado, recuerdo que mire hacia el lado y el tipo tenía una erección, saque mi brazo de ahí de inmediato y no lo volvi a mirar. Nunca se lo conté a nadie.

Un día esperando el furgón con unas vecinas su papá me hablaba muy cariñoso como caliente y yo muy inocente ni caché y luego al ser más grande lo hizo denuevo pero se acercaba a mí y todo me dió mucha rabia y vergüenza y demaciado miedo pensé que en cualquier momento el me aria algo decía cosas muy pasadas todo el doble sentido nunca más espere el furgón con ellas y cuando veo al señor cruzó para al frente para no toparmelo Tenia alrededor de 16 años, iba caminando con mi mama hacia un super mercado cuando venian frente a nosotras unos niños de mi edad y uno menor, cuando pasaron por el lado mio el menor estiro su mano y me toco la vagina de golpe. Quede impactada sobretodo porque mi mama no se dio cuenta y el siguio de largo riendo. Ahora tengo 21 y hasta el dia de hoy lo recuerdo porque no importa con quien camine siempre estas expuesta a que alguien se crea con la suficiente autoridad para vulnerarte.

Tenia 13 años ,fue el año pasado , sali de el colegio con calzas y rodilleras debido a que practico voley y paso un auto gritando "uy waxita rica" , fue tan asqueroso , desde ese dia , nada fue como antes. Cuando iba a comprar al supermercado con mi hermana unos que andaban en carros nos empezaron a decir cosas muy desubicadas y despues en el colegio con un chabon mas grande , el me dijo millones de groserías yo bo le dije nada hasta que se fue vino mi profesor explico algo muy corto y fui a avisarle todo lo que me había pasado y lo que ese maldito sin vergüenza me había dicho , luego vino mi mamá y bueno ella exigió con que venga a disculparse pero el no lo hizo empezo a desmentir todo y yo le empece a pegar arañarlo e insultarlo , después lo suspendieron pero no lo sacaron del colegio y eso me molestó y me sigue molestando ya que lo tengo que ver todos los días.

Una vez un tipo en auto paro en el lugar donde yo estaba(se habia dado 3 vueltas y ya me habia gritado cosas mientras caminaba)ofreciéndome ir a fumar, yo le decía que no y que se fuera (lo estaba grabando) en una se iba a bajar y yo llame a mi pololo y me fui corriendo hasta mi casa

había salido del colegio a tomar la micro con una compañera, nos sentamos al final y había un hombre sentado un asiento más adelante, cuando mi amiga se bajó quede sola atrás y el hombre se cambió a mi lado, me miró un buen rato y se empezó a tocar mientras me miraba, me sentía mal, asqueada e incómoda. Lo peor fue que mis padres solo me dijeron "ten mas cuidado a la próxima".

La verdad es que uno ya no sabe que ponerse para poder sentirse cómoda, porque por más tapada que ande los "piropos" (vulgares por cierto) siempre están presentes y la verdad es que es un poco estresante que por andar un poco más arreglada, los viejos verdes se sientan en el derecho de decirte algo me pasó que me siguieron 2 cuadras diciéndome cosas, que me chiflen, que me pregunten mi edad mi nombre y si tenia tiempo de hacer "cosas"

Un día una caminando sola con una amiga y un hombre de unos 30-40 años me agarró un pecho sin más. En el barrio donde vivo nos estuvo persiguiendo una furgoneta con varios hombres durante una hora diciéndonos cosas a mi amiga y a mi, por miedo de que supieran donde vivíamos no íbamos a casa, intentábamos perderles. Una vez iba bajando de mi transporte, cruce una calle, y llevaba un pantalón y una blusa de tiritas, en una misma calle 3 personas diferentes me dijeron asquerosidades, y en tn solo esta semana han sido 2 veces, ayer iba con un pantalón y una blusa súper casual, y un señor paso a lado de mí en bicicleta y me dijo: Hermosa, preciosa, ¿a donde vas chaparrita?, y me volteo con rabia y le grite: Idiota. Fue lo único que se me vino a la mente, le conté a mi mamá y simplemente me dijo: ignoralo. Esto me sucede siempre en esa calle, soy del Estado de México, uno de los estados con alerta de género en mi país.

Tengo 14 años y un día iba en el metro junto a mi papá, cerca de nosotros estaba un grupo que al parecer eran universitarios, ellos bajaban en uc la cosa es que esperaron a que sonara el cierre de puerta para bajar apurados y el último me dio un agarrón y los demás comenzaron a chiflar y a reírse. Fue más que incómodo no le quise contar a mi papá por vergüenza quizás

Una vez, tenía como 7-8 años, estaba en un kiosko y en el condominio donde vivía estaban construyendo, pasó que uno de los viejos de la construcción fue al mismo kiosko que yo y habiendo más gente me tocó un pezón (obvio que a esa edad ni usaba sostén) me dijo "que tiene ahí?" Riéndose. Nadie en el kiosko me ayudó, y yo llegué llorando a mi casa, han pasado más de diez años y aún lo recuerdo con sumo asco (tengo casi 20) Ni soy mayor de edad pero es muy feo que te pase eso a mi me paso en un bus, estaba llendo al colegio de lo mas normal viene un tipo de unos 40 o 30 y me da una nalgada asi nomas, me doy la vuelta y lo miro y el desca- rado me giña el ojo yo me senti muy culpable pense que mi pollera era muy corta, la bajé y baje del colectivo, me paso mas veces en trenes o caminando por ahi.

Una vez iba a la tienda, apenas estaba oscureciendo y hacía mucha calor. Estaba en short, decidí ir a la tienda sola, porque realmente estaba muy cerca; me tomaba 5 minutos ir, comprar lo que necesitaba y volverme a mi casa. Iba De regreso cuando pase por un baldío y un señor quiso jalarme para adentro; afortunadamente tengo buenos reflejos y pude correr de ahí. Estuve 1 mes sin animarme a salir después de las 5pm

La primera vez que me tocaron inapropiadamente en el transporte público tenía 14 años, era de las primeras veces que usaba sola el colectivo y tenía una calza. Lo primero que sentí fue confusión. ¿Había sido sin querer? ¿Flashie? Lo miré al tipo y me devolvió una mirada lasciva que me sacó la duda de la intencionalidad pero me dejó pensando fuerte ¿Por qué? Por un momento pensé que la calza podía tener algo que ver, pero por suerte rápido entendí que yo no había hecho nada mal.

En una micro un gallo se paraba justo detrás mio como punyeando, yo me corri y el me siguió. Me volví a correr y me volvió a seguir. No sé que cara tenía, de angustia supongo y unos obreros me vieron y miraron al gallo con una cara de rabia, como diciéndole que le iban a sacar la chucha y ahí recién paró. Cuando me bajé les di las gracias

Un compañero me toqueteaba bastante, hasta que un día lo paré, la verdad lo hubiera echo antes pero no sabía como reaccionar ante lo que me había echo. O me decía comentarios inapropiados, la verdad me daba mucho asco, pero ya no lo dejó pasar, igualmente me incomoda y no sé como actuar, pero luego sale o salió algo de mí que le dejó claro que no se comportará así conmigo ni con nadie.

Diccionario

Campaña: Conjunto de fotografías de una determinada colección, que busca visibilizar sus prendas de una forma concreta, es decir, entregando un mensaje que conecte con su público y que mantenga la identidad de la marca.

Locación: Lugar en el cuál se realiza la sesión fotográfica.

Prêt-à-porter: Traducido es listo para llevar. Se refiere a las prendas producidas en serie con patrones que se rigen bajo un sistema de tallas; es por tanto la moda que se ve en la calle a diario

Pespunte: Serie de puntadas seguidas e iguales realizadas a mano.

Look: Conjunto de ropa, juego compuesto por dos o más prendas de vestir que se combinan adecuadamente.

Hilo: Dirección que siguen los hilos de la urdimbre en una tela.

Trama: hilo transversal que se teje en la urdimbre para formar la tela.

Cuello de tortuga: Tipo de cuello ceñido, redondo y alto que se dobla cubriéndolo en las prendas de vestir, por lo general en suéteres.

Cuello bote: Escote redondo alargado hacia los hombros.

Sobremangas: Prenda que cubre la parte exterior de las mangas de la prenda que se encuentra bajo esta.

Lookbook: Catálogo de fotografías recopiladas para mostrar un modelo, un estilo, estilista o colección de ropa

Bombacho: Pantalón ancho que se ciñe un poco más abajo de las pantorrillas

Overlar: Tipo de costura que se realiza sobre el borde de una o dos piezas de tela para definir el borde o encapsularlo, o bien para unir las dos piezas.

Crop-top: Top cortado que deja el ombligo al aire *Leggins:*

Látex: Tela plástica brillante, hecha de Policloruro de vinilo

Styling: Propuesta estética de todo aquello que acompaña a las prendas en una sesión de fotos o *fashion film*.

Moldes: Plantilla realizada en papel para ser copiada en el tejido y fabricar una prenda de vestir, cortando, armando y cosiendo las distintas piezas.

Confección: Proceso de corte y costura de las prendas.

Lycra: Fibra sintética, elástica e indeformable, que se utiliza generalmente para la confección de trajes de baño.

Sisa: Corte curvo hecho en una prenda de vestir en la parte que corresponde a la axila y por donde se une la manga.

Top: Prenda que va en la parte superior del cuerpo, que cubre el torso.

Puntada: Pasada que se da con aguja e hilo sobre un tejido cuando se cose.

Sesgo: Cinta que fue cortada en el sentido diagonal de la tela (corte al sesgo), y que por lo tanto es elasticada.

Drapeado: Forma en que una tela al bias forma pliegues.

