

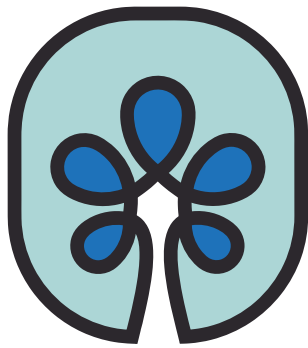

DISEÑO | UC



FUNDACIÓN
expreso

*Tesis presentada a la Escuela de Diseño de la
Pontificia Universidad Católica de Chile para
optar al título profesional de Diseñador*

Victoria Schuwirth Montero
Profesor guía: Federico Monroy
Diciembre 2017, Santiago, Chile

Pontificia Universidad Católica de Chile
Facultad de Arquitectura, Diseño y Estudios Urbanos
Escuela de Diseño

Esta tesis fue realizada con el apoyo de Hogar de Cristo, Fundación Expreso y Acción Emprendedora.

Se prohíbe la reproducción total o parcial de este documento por cualquier medio sin el previo y expreso consentimiento por escrito del autor a cualquier persona o actividad que sean ajenas al mismo.

Victoria Schuwirth Montero © 2017

*"No hay nada más lindo que quererse a uno mismo.
Yo les voy a decir muchas cosas,
pero cada persona tiene un don,
y ese don debe desarrollarlo.
Ya no saco nada con decir que tengo auto,
familia y que mi hija vive en Chicureo.
No me sirve de ni una hueá.
Quiérete tú,
y vas a ser bienvenida en este mundo"
(Gabriel)*

CONTENIDOS

5/ *Introducción*

7/ *Marco Teórico*

9/ **Innovación Social**

- 9/ ¿Que es la innovación social?
- 10/ Aportes del diseño a la innovación social

11/ **Pobreza y desigualdad**

- 11/ Definiciones en el marco actual
- 13/ Metodologías de medición de pobreza

14/ **Personas en situación de calle**

- 14/ Definición
- 16/ Panorama histórico-cultural
- 20/ Políticas sociales en Chile
- 22/ Situación Actual
- 26/ Política nacional

28/ **Trayectoria de vida**

- 28/ Origen y permanencia en calle
- 30/ Efectos de la vida en la calle
- 34/ Tipologías de personas en calle

38/ **Redes de contacto**

- 38/ Redes de apoyo
- 40/ Participación laboral
- 44/ Puntos de Encuentro

50/ **Hogar de Cristo**

- 50/ La Institución
- 51/ Hospedería Estación Central
- 53/ Talleres externos

55/ *Formulación*

57/ **Oportunidad de diseño**

58/ **Formulación**

59/ **Carácter del proyecto**

60/ **Contexto**

61/ **Usuario**

62/ **Antecedentes y Referentes**

65/ *Desarrollo del proyecto*

67/ **Caso de Estudio**

- 67/ Expreso
- 69/ Perfil de personas participantes
- 74/ Actores principales
- 76/ Propuesta de valor

78/ **Estudio y Observación**

- 78/ Usuarios
- 82/ Materia prima
- 86/ Proceso de producción
- 88/ Mercado actual
- 89/ Canales
- 90/ Publicaciones externas

93/ **Testeos**

- 94/ Hospedería hombres
- 96/ Hospedería mujeres
- 98/ Drugstore

103/ **Requerimientos**

109/ *Proyecto*

111/ **Identidad visual**

- 111/ Concepto
- 112/ Isotipo
- 113/ Tipografía
- 113/ Paleta cromática

114/ **Funcionamiento del proyecto**

- 114/ Concepto
- 115/ Sustentabilidad
- 116/ Funcionamiento

118/ **Desarrollo**

- 118/ Productos
- 124/ Capacidad de producción
- 126/ Papelería
- 130/ Muestrario
- 131/ Página web

134/ **Viabilidad del proyecto**

136/ **Proyecciones**

138/ *Anexos*

INTRODUCCIÓN

*“Todos nosotros estamos en la cuneta,
pero algunos miramos las estrellas.”*

Oscar Wilde

La pobreza forma parte de la historia del mundo, quizás sea imposible encontrar en la antigua literatura algún texto en el que no se haga mención de ese rechazado grupo de personas.

Su historia se ha visto influenciada por los acontecimientos políticos, sociales y económicos de cada época, hoy en día, la pobreza se ha reducido a un conjunto de estigmatizaciones que catalogan a estas personas entre dos polos. Son flojos pero emprendedores. Son bondadosos pero ladrones. Son amargados pero risueños. Son independientes pero mendicantes.

No es extraño así identificar desde un comienzo la complejidad del fenómeno, aún bien cuando sabemos que en el mundo hay aproximadamente 702 millones de personas en situación de pobreza extrema en la actualidad.

Dentro del marco de la pobreza podemos clasificar un sujeto en particular, aquel que no cuenta con una vivienda o un lugar al cual llamar suyo. Hablar de personas en situación de calle puede resultar para muchos una temática difícil de afrontar. A varios les puede resultar incluso incómodo cuando una persona se acerca a pedir ayuda al caminar por la ciudad. Por mi experiencia de trabajo en terreno durante esta investigación, me pude dar cuenta de la frustración que muchas personas, pertenecientes a las redes de apoyo, sienten al interactuar con estos sujetos.

Por un lado existe un sentimiento generalizado por parte de las fundaciones, quienes afirman que Estado no ha puesto lo suficiente de su parte como para hacerse cargo por completo de esta situación. Además, para muchos es agotador interactuar diariamente con personas que caen constantemente en

un círculo de desvinculación y exclusión social. Compleja o no la temática, considero que la existencia actual de personas en situación de calle es más bien una deuda social más que Estatal. Quienes más que nosotros como ciudadanos tenemos que hacernos cargo de incluir a los rechazados.

Actualmente en Chile hay aproximadamente 15 mil personas en esta situación. Sujetos que en general se identifican en su deambular por la ciudad en búsqueda de apoyo y oportunidades. Muchos duermen en la vía pública, otros en residencias de apoyo. La existencia de personas en situación de calle en países de altos niveles de desarrollo, revela que este fenómeno no se asocia necesariamente a fenómenos de extrema pobreza sino más bien a problemas de marginalidad y vulnerabilidad social.

Chile es un país que en general, y comparado especialmente con otros países de Latinoamérica, se encuentra en una buena situación económica. Resulta quizás paradójico pensar que en un país lleno de oportunidades, las cifras de personas en situación de calle sigan en aumento. El caso específico de nuestro país ha sido pocas veces analizado, siendo sólo dos las oportunidades en las que se ha dado la ocasión para contar y sondear las necesidades de estas personas. Con poca información sobre la problemática es difícil construir una solución efectiva.

Me planteo así este desafío personal por conocer la realidad de las personas en situación de calle. Entendiendo desde un comienzo que quizás no pueda hacer un gran aporte a gran escala, pero que si puedo ayudar por lo menos a una persona, habré sido útil.



INNOVACIÓN SOCIAL

Qué es la innovación social

La Guía de la Innovación Social por la Comisión Europea (2013), establece que las personas, en una acción inherente, siempre están en búsqueda de nuevas soluciones para las necesidades y problemas que se les presentan. El Consejo Global sobre Innovación Social del World Economic Forum, la define como la aplicación de **enfoques novedosos, prácticos, sostenibles y de mercado que logran cambios sociales o medioambientales positivos** con énfasis en las poblaciones más necesitadas. Para esto, contar con las personas como eje de desarrollo es crucial para obtener resultados duraderos y económicamente viables.

En Chile, la organización Innovación.cl se define como: "Personas que hacen suyas una causa noble y que mezclan prácticas colaborativas con herramientas del mundo de los negocios para resolver nuevos

y antiguos problemas de formas innovadoras. Ellos son los emprendedores sociales, individuos que en forma silenciosa se han logrado posicionar con fuerza en el país." En ese sentido, se puede definir también como "el desarrollo e implementación de nuevas ideas (productos, servicios y modelos) para **satisfacer las necesidades sociales, crear nuevas relaciones sociales y ofrecer mejores resultados.**"

De esta manera, podemos llegar al consenso de comprender la innovación social como la actitud de estar consciente de las herramientas disponibles en un momento determinado, de forma local y específica, utilizándose para la solución de un problema, respondiendo tanto al proceso que este considera, cómo al fin que este propone.

Proceso de Innovación social



Tabla de Política de Innovación Social para el Gobierno de Colombia.
Fuente: Alma Natura, 2013

Aportes del diseño a la innovación social

Existe actualmente un boom de percepción de la innovación social, que proviene tanto del sector público como el privado. Se ha expandido la oferta de bienes y servicios que apuntan a asentarse en el mercado actual, con propuestas innovadoras, promoviendo solucionar las grandes problemáticas actuales, como el calentamiento global, pobreza, desigualdad, etc.

En ese contexto: *“El diseñador, es un agente de cambio con una sólida moral profesional, que participa directamente en el desarrollo tecnológico, económico y cultural de la sociedad, aportando soluciones pertinentes a las necesidades propias del ser humano y de la sociedad. Su cosmovisión holística frente al acto contexto social, le permite visualizar, manejar y potenciar las variables incidentes en el acto de diseño, aportando criterios de innovación en la planificación, ejecución y evaluación del proceso de transformación esencial en el ser humano: el cambio. Así el Diseñador se constituya como un Agente de Cambio Social.”* (Mollehauer, 200, p.91).

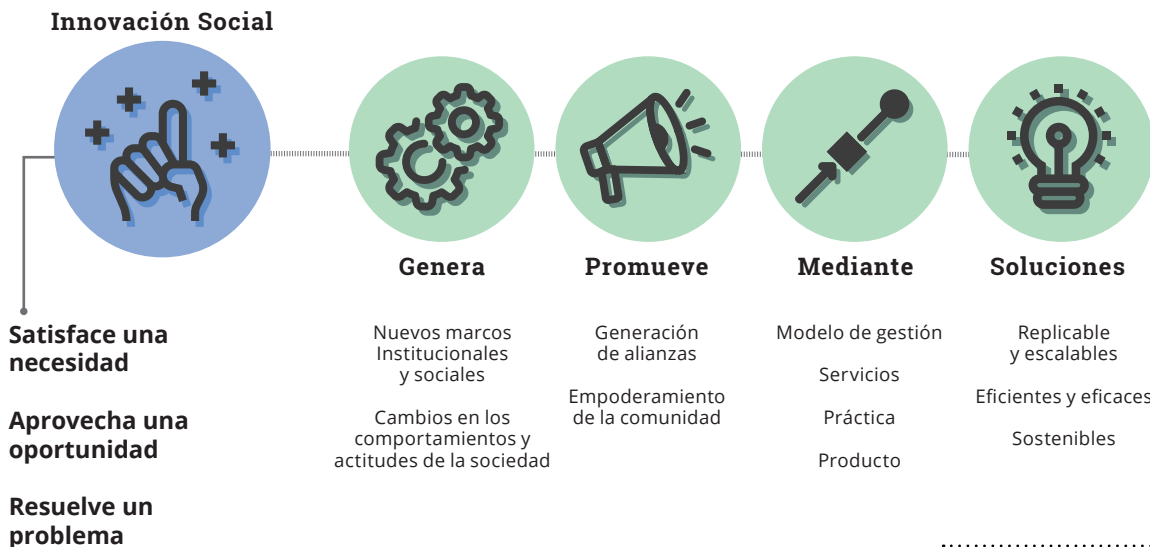
En el mercado actual chileno, se puede observar una tendencia en las grandes empresas de retail a hacerse parte de problemáticas sociales, económicas y ambientales, mediante productos que incentiven mejoras en estas problemáticas y comercios más justos.



Los principales objetivos de trabajo en el ámbito de la innovación social, incluyen:



Combatir la pobreza



Acortar las desigualdades



Generar economía colaborativa



Acabar con el asistencialismo



Promover el emprendimiento



Formar líderes de cambio



Incentivar impacto positivo



Disminuir huella de carbono

.....
Campaña de la tienda de Retail Paris, para promover el negocio de artesanas en el Norte de Chile.
Fuente: Quinta Trends, 2016

POBREZA Y DESIGUALDAD

Definiciones en el marco actual

La pobreza es un **fenómeno social y económico** que afecta la calidad de vida y el bienestar de las personas, el cual está marcado por una carencia en la satisfacción de sus necesidades básicas: **Alimentación, vestuario, vivienda, educación, salud**, entre otras. Worldmald (2002) plantea que la pobreza tiene un vínculo estrecho con el funcionamiento del sistema económico, social y sus consecuencias sobre las oportunidades de integración al empleo y bienestar de los diferentes segmentos sociales, de modo que es uno de los problemas principales en temáticas de interés estatales, principalmente por las consecuencias que conlleva en la vida de las personas y el funcionamiento de las sociedades.

El Banco Mundial considera que se encuentran en situación de pobreza, aquellas personas que subsisten con menos de US\$1,90 diarios y se consideran en situación de pobreza extrema a aquellos que viven con menos de **US\$1,25 al día**. La misma organización estimó en el 2015, que el 9,6% de la población mundial se encontraba en situación de extrema pobreza, lo cual corresponde a 702 millones de personas.

Si bien la pobreza está disminuyendo en la mayoría de las regiones, está empeorando y volviéndose más persistente en países afectados por conflictos o que dependen excesivamente de la exportación de productos básicos. África, por ejemplo, alberga a la mitad de los pobres del mundo, mientras que el 12% de esta población vive en Asia oriental. (Banco Mundial, 2015)



Porcentaje de población que se encuentra en situación de extrema pobreza en Latinoamérica.
Fuente: Encuesta Gallup, 2012

702 MILLONES DE PERSONAS

Se encuentran situación de extrema pobreza en el mundo, según el Banco Mundial.

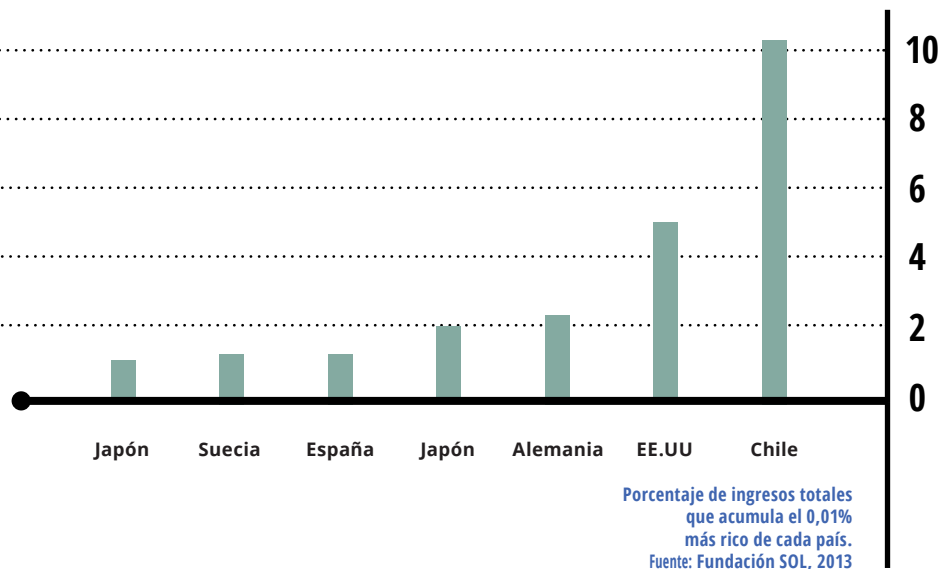

En términos generales, la pobreza está asociada a fenómenos negativos como la desigualdad. Este concepto se define como el **acceso limitado de una población respecto de otra, a ciertos productos satisfactorios**, o a la escasa o nula integración en instancias de participación social, coartando las oportunidades sociales, políticas y laborales. (Mideplan, 2011)

“No solo el nivel, sino que también el patrón de desigualdad es significativamente diferente en Chile respecto del mundo industrializado. Este se caracteriza por la enorme ‘concentración en la élite’, ya que el decil más rico recibe el 42.3% del total del ingreso nacional, mientras que las diferencias entre los sectores pobres y medios son menos marcadas” (Torche, 2005, p.9).

Chile se encuentra entre los países con mayor desigualdad en el mundo, a pesar de poseer uno de los índices más bajos de pobreza en comparación con el resto de los países de Latinoamérica. De hecho, los índices de pobreza en Chile se han reducido drásticamente, principalmente por el rápido crecimiento económico que ha presentado el país en las últimas décadas. Entre 2000 y 2015, el porcentaje de población considerada en estado de pobreza en Chile, **disminuyó de 26% a 7.9%**. (Ministerio de Desarrollo Social, 2015)

GRUPO SOCIAL	INGRESO MENSUAL
50% de los chilenos	\$138.000
1% más rico	\$14.964.268
0,1% más rico	\$82.917.226
0,01% rico	\$459.446.908

Este patrón de desigualdad se caracteriza por una alta concentración de recursos económicos y oportunidades, en una pequeña parte de la población, correspondiente al segmento superior de la distribución de los ingresos nacionales.

Ingresos per cápita para el 1%, 0,1% y 0,01% más rico de Chile
Fuente: Fundación Sol, 2014

Metodologías de medición de pobreza en Chile

En Chile, se reconoce la complejidad del fenómeno y se mide la pobreza a través de dos metodologías.

1. Medición de pobreza por ingresos

La medición por ingresos, se basa en los recursos con los que cuentan las personas para satisfacer sus necesidades básicas, según la cantidad de personas que viven en una casa y respecto a una canasta básica de bienes de alimentos y una canasta básica de bienes y servicios no alimentarios, las cuales fijan las líneas de pobreza y pobreza extrema.

Nº PERSONAS	LÍNEA POBREZA	LÍNEA POBREZA EXTREMA
1	\$151.669	\$101.113
2	\$246.387	\$164.248
3	\$327.251	\$218.167
4	\$400.256	\$266.838
5	\$467.924	\$311.949
6	\$531.621	\$354.414

Líneas de pobreza y pobreza extrema según tamaño del hogar
Fuente: Encuesta Casen, 2015

2. Medición de pobreza multidimensional

La pobreza en términos multidimensional, se utiliza en reconocimiento de la complejidad del fenómeno, el cual implica privaciones en 5 dimensiones principales, cada cual está dividida en 3 sub categorías, formando un total de 15 indicadores.

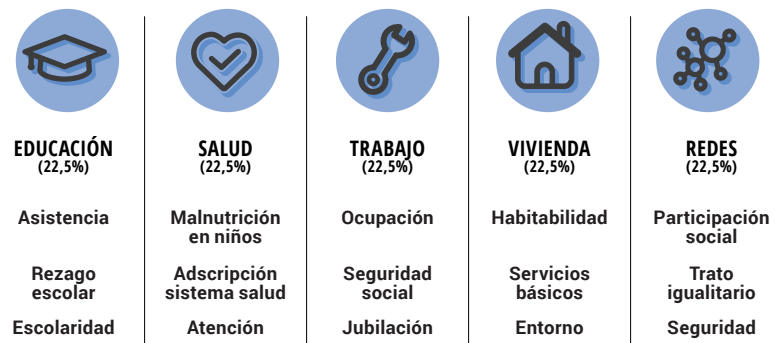

Metodología de medición de pobreza multidimensional
Fuente: Encuesta Casen, 2015

PERSONAS EN SITUACIÓN DE CALLE

Definición

Las personas en situación de calle son un grupo de población asociado a situaciones de extrema pobreza, donde la persona no es capaz de cubrir los requerimientos de una canasta básica de bienes de alimentos. Para identificarlos no existe un único concepto ni definición, ya que sus características varían según el contexto social, pero es posible identificar ciertos criterios básicos de definición global. Hay que tener en consideración que es un fenómeno complejo y multidimensional, que **incluye tanto una pobreza material, como un problema de exclusión social**. Quienes se encuentran en esta situación, están expuestos a un deterioro acelerado que impacta tanto a las personas en situación de calle como a sus comunidades.

Entre las definiciones que se han propuesto, a nivel internacional, se consideran variables como la ausencia de hogar o residencia habitual y acceso a refugios o residencias temporales, reconociendo el impacto que estas diferentes situaciones tienen sobre la vida de las personas.

Otras aproximaciones proponen abordar el caso desde una mayor diversidad de factores, teniendo en consideración diferentes formas de exclusión residencial, los cuales se traducen en tres vacíos.

Para definir la situación de calle, se consideran problemáticas de:

POBREZA MATERIAL Y EXCLUSIÓN SOCIAL



DOMINIO FÍSICO

La persona no dispone de un espacio adecuado para satisfacer necesidades básicas de la persona y su familia.



DOMINIO SOCIAL

La persona no tiene un espacio privado para mantener privacidad o tener relaciones sociales.



DOMINIO LEGAL

Ausencia de posesión exclusiva, donde la persona no tiene derecho para permanecer en el espacio que habita.

Formas de exclusión residencial
Fuente: Política Nacional de Calle, 2014

Según el US Department of Housing and Urban Development, el término "homeless people" se define como:

"Aquel individuo que no tiene una residencia nocturna fija, regular y adecuada o que tiene una residencia nocturna primaria, tales como, refugios temporales públicos o privado, instituciones que provean residencia temporal o un lugar público o privado no destinado para ser usado como lugar de pernoctación por seres humanos" (2017)

El Departamento de Asuntos Económicos y Sociales de Naciones Unidas (DAES) plantea la siguiente definición:

"Las personas sin hogar son aquellos sin refugio, que caen fuera de lo considerado una vivienda. Tienen pocas posesiones, duermen en las calles, entradas de casas, muelles, o en otro espacio, de manera relativamente aleatoria". (2011)

La definición que plantea el Gobierno de Chile, mediante el Ministerio de Desarrollo Social, para personas en situación de calle es:

"Personas que pernoctan en lugares públicos o privados, sin contar con una infraestructura que pueda ser caracterizada como vivienda, aunque esta sea precaria. Esto excluye a las familias y personas que viven en campamentos." (2014)

A esta definición se le suma la de:

"Personas que por carecer de un alojamiento fijo, regular y adecuado para pasar la noche, encuentran residencia nocturna, pagando o no por este servicio, en lugares dirigidos por entidades públicas, privadas o particulares, que brindan albergue temporal. Pertenecen a este grupo quienes alojan en residencias y hospederías, solidarias o comerciales." (ibíd)

Por último, la Red Calle, organización que reúne a siete fundaciones que trabajan directamente con personas en situación de calle, define como:

"Todo individuo que se encuentre en una situación de exclusión social y extrema indigencia, específicamente se refiere a la carencia de hogar y residencia, y a la vez, la presencia de una ruptura de los vínculos con personas significativas (familia, amigos) y con redes de apoyo." (2017)

Lo anterior implica una noción más amplia a la carencia material, cercana a la idea de "ausencia de hogar" y a procesos de exclusión y desvinculación social.

Para efectos de este trabajo, se utilizará la definición de persona en situación de calle que plantea la Red Calle, ya que es el organismo que trabaja más directamente con el sujeto a investigar.

Panorama histórico-cultural

Las personas en situación de calle forman parte de la historia de los grandes centros urbanos, su presencia ha configurado a través del tiempo un discurso que asocia la movilidad en la ciudad al ocio. A nivel internacional, se ha progresado en la manera de ver el problema de la falta de vivienda. La Declaración Universal de los Derechos Humanos, aprobada en la Asamblea General de la ONU, establece que:

“Todos tienen derecho a un nivel de vida adecuado para la salud y el bienestar de su familia y de él mismo, Y el derecho a la seguridad en caso de desempleo, enfermedad, discapacidad, viudez, vejez u otra falta de sustento en circunstancias ajenas a su propio control”.
(ONU, 1948)

155 naciones han ratificado esta declaración.

En general, los patrones de aumento de población callejera, han estado marcados por: inmigración, guerras y conflictos religiosos y económicos.

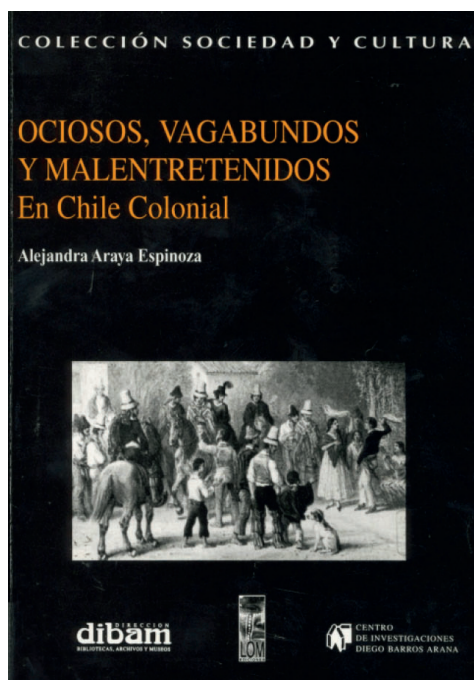

El fenómeno de vagancia en la ciudad se podría remontar a la revolución industrial, periodo en el cual, la creciente inmigración a la ciudad en busca de puestos de trabajo, aumentó considerablemente la población en estas. En ese contexto, las calles se comenzaron a habitar de personas que fallaban en la búsqueda por mejorar sus condiciones de vida, donde *“La marginalidad, la pobreza la transgresión social y la vagancia, eran enfrentadas con mecanismo “estatis-tas” vinculados a una inclusión disciplinaria. Fábricas, prisioneros, internos y otras, incluían a las personas en formas de encierro y secreto.”* (Villarreal, 1996)

En el caso de Chile, desde la Colonia, la población callejera estaba constituida por personas que deambulaban en búsqueda de trabajos esporádicos según las temporadas.

“En efecto, eran miles los hombres que recorrían los campos y las haciendas buscando un trabajo o algo que hurtar. El peón o gañán era un trabajador temporal que algunas veces vivía en las haciendas, “arrimado” o “allegado” a un inquilino, o se instalaba en las chinganas o simplemente dormía al aire libre en el verano. Era también un candidato fijo a vagar por los campos robando o empleándose como tabernero, mesonero, criado, cochero, lacayo, vendedor de verduras, aguador o mozo de transporte.” (Memoria Chilena)

Se conforma además, un imaginario colectivo sobre sujetos que a pesar de ser desconocidos en las calles, son identificables por la población de una misma ciudad, ya sea por su relato o apariencia física.

Izq: Portada del libro “Ociosos vagabundos y malentretidos en el Chile colonial” de Alejandra Araya. El libro configura un primer acercamiento a las PSC en la historia de Chile.
Fuente: Memoria Chilena

Der: El Divino Anticristo, conocido en Santiago por su particular forma de vestir y sus fuertes críticas políticas.
Fuente: La Tercera, 2017





ANTICRISTO
PRÍNCIPE DE ALEMANIA
**CÓMO SOBREVIVIR
EN EL
IMPERIO NAZI**
septiembre de octubre 2007

En el caso de Estados Unidos, y con el fin de la Guerra Civil en 1860, muchos veteranos comenzaron a saltar en carros de trenes, deambulando sin un destino preciso, solo en busca de nuevas oportunidades de vida y trabajo. En 1890 se acuñó el término “hobo”, para definir a aquellos trabajadores veteranos empobrecidos y vagabundos. Otros acontecimientos de conflicto, como la Gran Depresión y la Segunda Guerra Mundial, generaron un aumento de población callejera en las grandes ciudades. En ese periodo, los vagabundos idearon una serie de signos para marcar cercas, postes, calles y edificios, con la finalidad de entregar información a personas que se encontraran en su misma situación. Por lo general, estos signos se escribirían en tiza o carbón dejando saber a otros lo que podrían esperar en esa misma área.

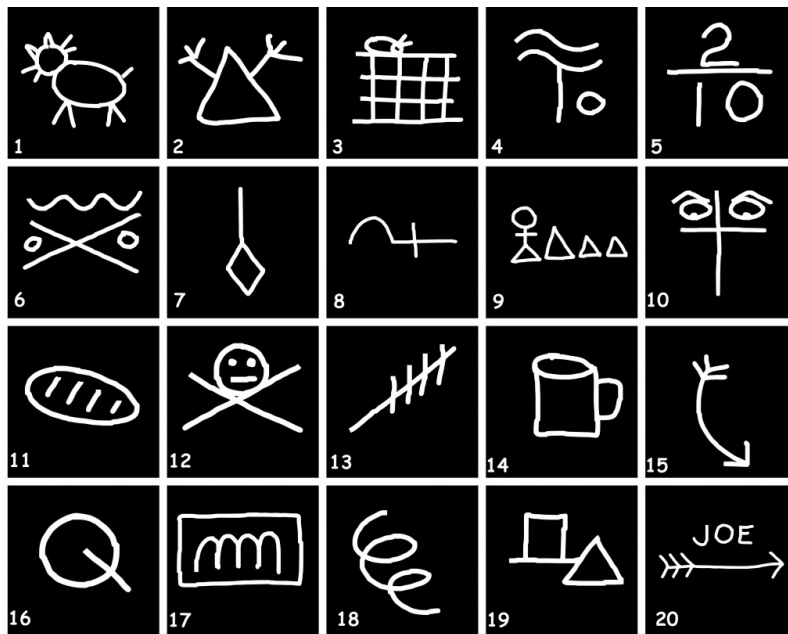

Simbología hobo

1. Vive amable mujer con gato
2. Vive hombre con pistola
3. Cárcel en mal estado
4. Buen lugar para dormir
5. Cuidado con los ladrones
6. Buena agua
7. Mantenerse alerta para defenderse
8. Dueño de casa podría engañar
9. Cuenta una historia triste
10. La policía es hostil
11. Se puede conseguir pan
12. Vive un doctor
13. Aquí te insultarán
14. Se puede conseguir alcohol
15. No entrar a este lugar
16. Seguir este camino
17. Perros en el jardín
18. Juez vive aquí
19. Vive persona amable
20. Fui por este camino

Las religiones, también han formado parte de los problemas de exclusión social que afectan a las personas en situación de calle. El hinduismo, por ejemplo, ha establecido de forma tradicional la clasificación de personas, en cuatro grupos o castas, los cuales definen su estatus social, con quienes se pueden relacionar y que tipo de trabajos pueden realizar. En la parte inferior de este sistema social se encuentra los dálits o intocables, que conforman alrededor de una quinta parte de la población en India. Este grupo es repudiado y excluido, sufriendo una grave discriminación en el acceso a educación, sanidad y al mundo laboral. Por ese restringido acceso a oportunidades, muchos han tenido que adoptar un estilo de vida callejero.



Hombre perteneciente a los dálits en Calcuta, India (2011)

Políticas sociales en Chile

El problema de permanencia de personas en situación de calle, desde la colonización, se ha caracterizado por mantener una escasa intervención por parte del Estado, en cuanto a la implementación de políti-

cas sociales que propongan una solución a estas personas. La historia se ha visto marcada por alguno de estos hitos:

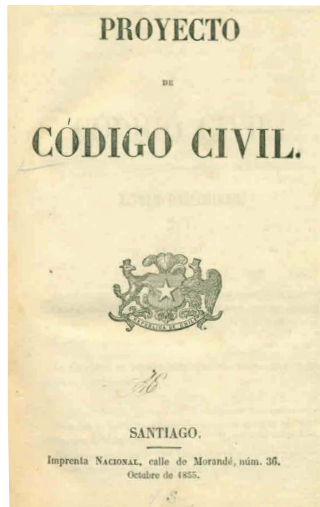

SEGUNDA MITAD S.XIX

De esta época datan los primeros registros de personas en situación de calle. El Estado chileno afrontaba la situación principalmente desde una perspectiva represiva, entendiéndose como una **forma de infracción a ley**, poniendo una penalización a la vagancia y la mendicidad. Además se imponía una reclusión forzada para estas personas, mientras que los adultos mayores eran enviados a asilos y los niños a reformatorios. Junto con esto, existía un alto nivel de estigmatización social hacia estas personas, quienes eran denominadas vagabundos, mendigos, o delincuentes, términos utilizados hasta la actualidad.

En 1855 se promulgó el Código Civil, allí las materias de orden social se vieron dirigidas a la búsqueda y apoyo de subsistencia para los sectores más vulnerables de la población. Una de las primeras intervenciones, consistió en la entrega por parte del Estado de una licencia que autorizaba a las personas a mendigar, esta licencia era otorgada generalmente a personas discapacitadas o a mujeres que no contaban con otro medio de subsistencia (Núñez, 2013).

Además, se crearon en aquella época los primeros albergues, los cuales estaban dirigidos en su mayoría por la Iglesia Católica.



PRIMERA MITAD S.XX

Durante la primera mitad del siglo XX, se crearon nuevas medidas que reflejaban una nueva aproximación al problema. Por una parte se promulgó la Ley de Menores en 1928, la cual dio paso a la creación de nuevos espacios de atención para menores en situación de vulnerabilidad social.

En 1944, se formó el Hogar de Cristo. Estas nuevas entidades apoyaban la integración social de personas en situación de calle, más allá del enfoque basado en suplir sus necesidades básicas y en la internación de personas consideradas "peligrosas"



RÉGIMEN MILITAR

De cierta forma, las políticas públicas no lograron responder a las problemáticas a las cuales se veían enfrentadas las personas en situación de calle, y contribuyeron en cambio a invisibilizar esta realidad social.

Durante el régimen militar (1973-1989), disminuyeron las funciones estatales de protección social, reflejándose en una persistente caída del gasto social a partir del año 1974, especialmente en educación, salud y vivienda. Los mecanismos de prestaciones estatales, se enfocaron principalmente en entregar subsidios monetarios. Además hubo escasa participación de organizaciones enfocadas en aminorar el problema de la situación de calle, por lo que la cantidad de personas aumentó considerablemente. (Nuñez, 2013)

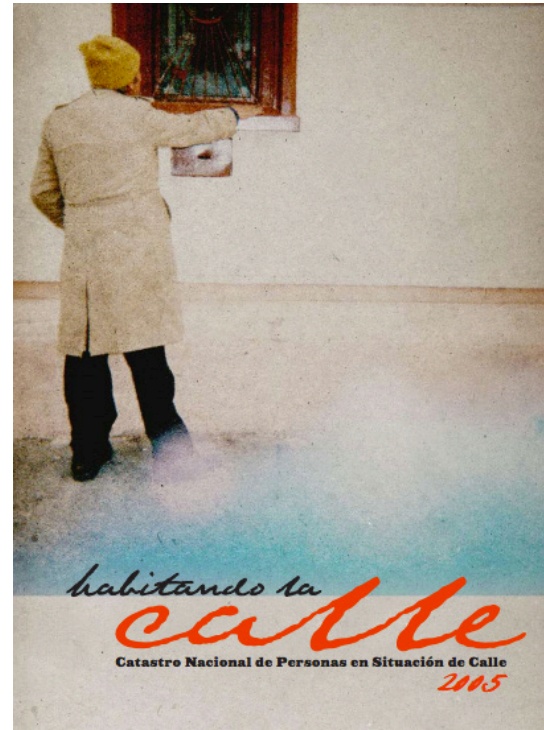

GOBIERNO RICARDO LAGOS

Las organizaciones que en ese entonces trabajaban con personas en situación de calle, se agruparon en la Red Calle en el año 2002, con la finalidad de avanzar en conjunto en la proyección de soluciones concretas a ese problema. La organización se concentró en exigir la implementación de medidas concretas para resolver las necesidades específicas de estos ciudadanos, poniendo fin a la existente omisión histórica por parte del Estado. Como respuesta, el gobierno implementó el sistema de protección social Chile Solidario en el año 2002, el cual estaba dirigido específicamente a hogares indigentes.

La incorporación concreta de personas en situación de calle a estos beneficios, no se dio sino hasta el 2004, constituyéndose recién un primer avance efectivo en esta materia. Luego, en el año 2005, se realizó el catastro "Habitando la calle", levantando por primera vez información específica sobre el número, estado y necesidades de estas personas. Con el fin de construir una nueva política social.

Situación actual en Chile

Para tener en consideración, el Censo Nacional es una herramienta de medición poblacional que estima número y características de personas, en su contexto habitacional. Por otro lado, la Encuesta Nacional de Caracterización Socioeconómica (Casen), mide situación de pobreza, indigencia poblacional y distribución de ingresos, en términos de acceso a la salud, educación, trabajo y condiciones de la vivienda, por lo que también se aplica a hogares. **En ambos casos, la situación de calle, no se considera dentro del marco de investigación**, por lo que estas personas no figuran en las estadísticas nacionales, lo que fomenta la invisibilización y desconocimiento de esta condición.

Recién en el censo realizado durante el presente año (2017), se aplicó la encuesta a personas en situación de calle, mediante operativos en hostederías y rutas, según los lugares de pernoctación habituales identificados por la Red Calle.

En un intento por levantar y sistematizar información específica sobre la situación, y con la finalidad de elaborar políticas públicas, se realizó en 2011, el **Segundo Catastro Nacional de Personas en Situación de Calle**. La entidad gubernamental encargada de su planificación y ejecución fue el Ministerio de Desarrollo Social, en trabajo conjunto con la Red Calle, realizando el catastro en 220 comunas de un total de 346 del territorio nacional.

En los resultados se identificaron a 12.255 personas y se estimó en 15.000 el número de personas que se encuentra en esa condición durante el transcurso de un año. En términos generales, la población se caracteriza por ser **mayoritariamente masculina** y tener en promedio **44 años de edad**. La población se centraliza en la **Región Metropolitana, albergando al 47% del total de las personas a nivel nacional**, identificándose resultados similares a los registros de población general. Pese a esto, la densidad de la población en situación de calle (número de personas en situación de calle por cada diez mil habitantes) presenta diferencias relevantes a lo largo del país, concentrándose la mayoría en las regiones de Arica y Parinacota y Tarapacá. (Ministerio de Desarrollo Social, 2011)

En términos de estadía en calle, **el tiempo de permanencia promedia los 5,8 años**, lo cual es bastante en comparación con las realidades de países como Estados Unidos, el cual califica como "situación crónica" a quienes han permanecido en esta situación por más de un año. En el caso de Inglaterra, las estrategias apuntan a que las personas no pasen más de una noche pernoctando en la vía pública.

Ni la encuesta Casen, ni el Censo Nacional, consideran a las personas en situación de calle en su marco de investigación.

El tiempo de permanencia promedia los 5,8 años. En Estados Unidos se califica como "situación crónica" a quienes han permanecido en calle por más de un año.

Tramos de edad y tiempo que las personas llevan viviendo en la calle

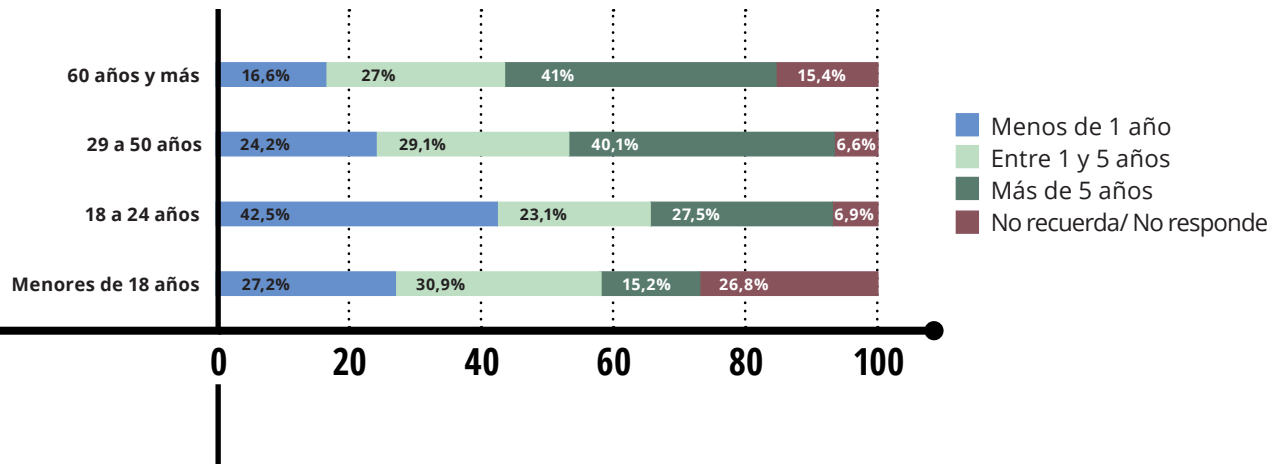

Porcentajes de hombres y mujeres por tramo etario

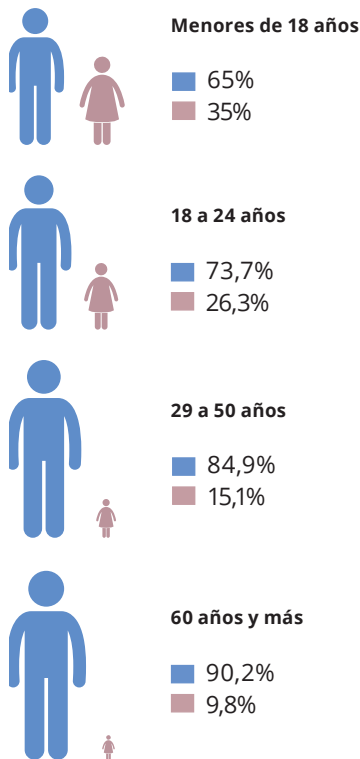

Autopercepción de felicidad

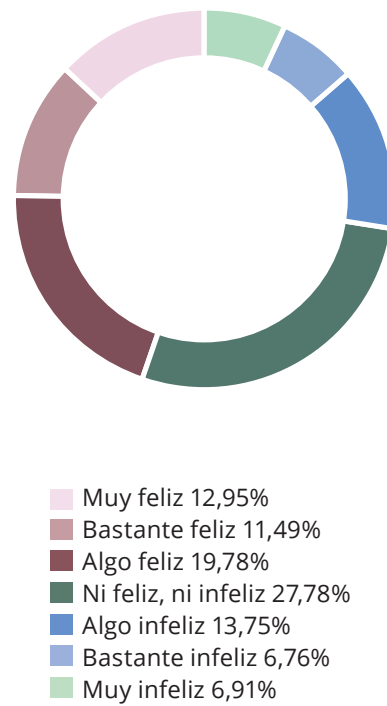

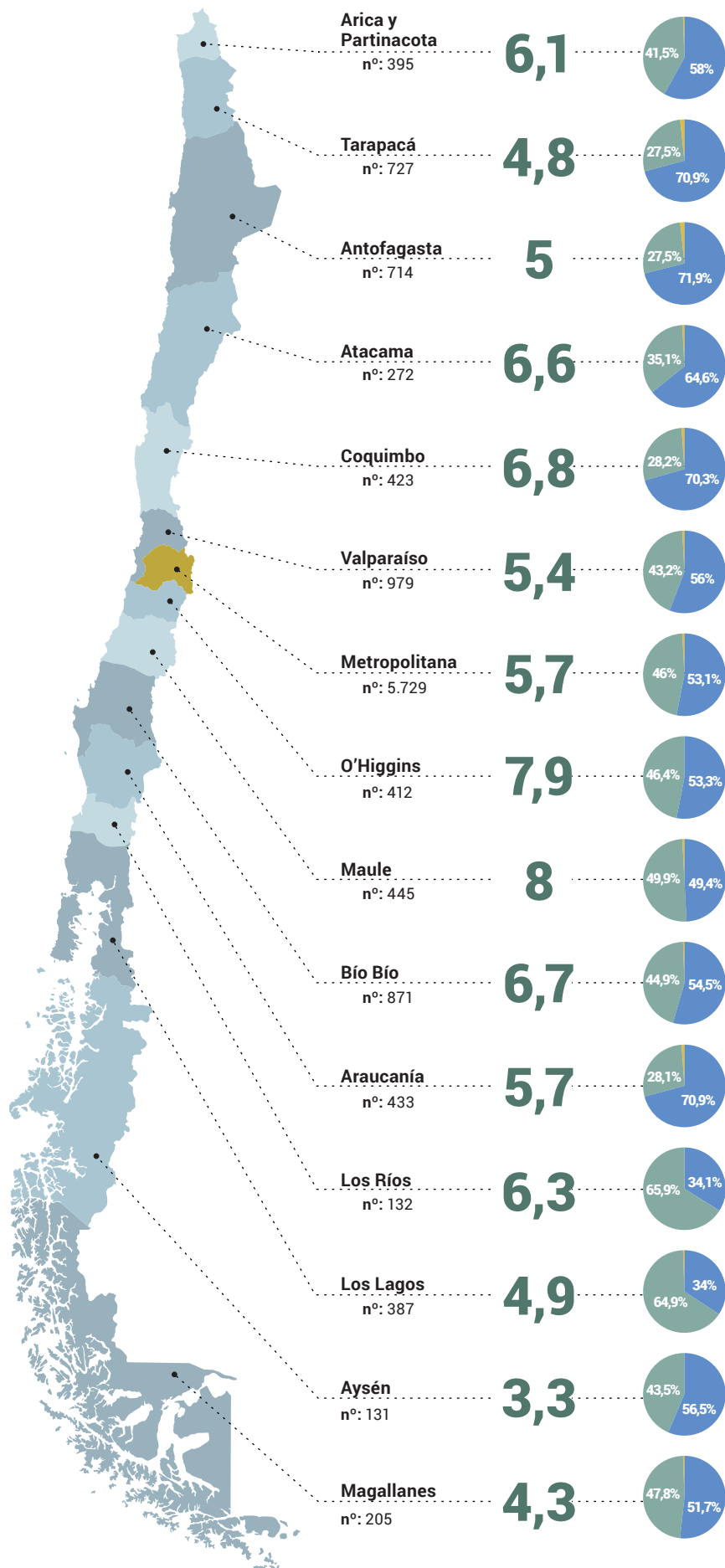

¿Quiénes son las personas en situación de calle en Chile?

1. Cantidad de personas por región
2. Años promedio que llevan en situación de calle
3. Lugar de pernoctación

Fuente: Ministerio de Desarrollo Social (2011)

Hombre fuera del Hogar de Cristo.
Fuente: Ministerio de Desarrollo Social (2011)



Política nacional

La escasa información respecto a esta temática, ha supuesto un riesgo al momento de diseñar políticas públicas que planteen un modelo de superación, entendiendo estas como la “complementariedad de los sistemas de prevención, protección y promoción a nivel estatal y privado.” (Ministerio de Desarrollo Social, 2011)

Bajo esas condiciones, el Estado propone como política nacional, una reinserción social progresiva y sistemática, a través de un modelo denominado “escalera a la superación”, basado en la experiencia estadounidense.

El modelo, **reconoce distintos niveles de habitabilidad, que determinan diferentes formas de relacionarse con las instituciones públicas y privadas**, además de un acceso desigual a estas oportunidades. Para eso, se propone una diferenciación de alojamientos temporales que permiten realizar una trayectoria a la independencia.

HOUSING FIRST

Es el modelo estadounidense en el que está basada la política nacional de reinserción social

Modelo de promoción social “Escalera a la superación”

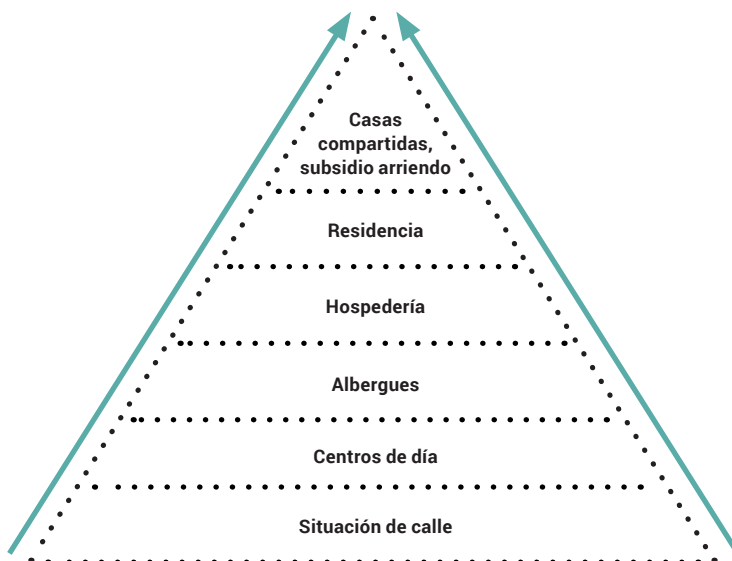

El modelo de superación plantea la instalación de una oferta especializada en programas de:

- habitabilidad
- salud
- empleabilidad

La escalera fracasa en el proceso de vincular a las personas con sus proyectos de vida, estableciendo vínculos de confianza con el resto de la sociedad, ya que solo se centra en solucionar el problema de habitabilidad, e incluso, no hace diferenciación entre las necesidades particulares de cada persona.

Francisco Román, asistente social y director de la Fundación Gente de la Calle, afirma que ahí radica el principal problema del porque fallan las políticas nacionales:

“Meten a todos en el mismo saco, no hacen diferenciación de problemáticas. No es lo mismo ser niño en calle, paciente psiquiátrico en calle, adulto mayor en calle, homosexual en calle, extranjero, inmigrantes. Se necesita una política que entienda la realidad de cada persona y que entienda esa diversidad de complejidades.”

Una política para la superación de la situación de calle debería comprender las necesidades particulares de cada sujeto

Teniendo en cuenta lo anterior, una política para la superación de la situación de calle debería comprender las necesidades particulares de cada sujeto, para personalizar los procesos de reinserción, asimilando *“los niveles de autonomía esperados de acuerdo a la edad, la trayectoria en situación de calle, el nivel de deterioro biopsicosocial, el acceso a redes pertinentes, entre otros factores”* (Fundación San Martín de Porres, 2007).



Grupo de hombres en residencia
Fuente: Fundación Moviliza

TRAYECTORIA DE VIDA

Origen y permanencia en calle

Se reconoce que las historias de las personas en situación de calle tienen en común un **proceso de ruptura de vínculos** que se caracterizan por ser encadenadas (una conduce a la otra), traumáticas y bruscas. De esta forma, de un día para otro las personas pueden verse sin familia, sin trabajo, sin techo y tener como única alternativa la calle o algún alojamiento temporal para pasar sus días. (Ministerio de Desarrollo Social, 2011). Esta dimensión sociocultural de la exclusión dificulta la incorporación de las personas al quehacer y a la dinámica de la sociedad (Barros; de los Ríos & Torche, 1996).

Bravo (2004), identifica 3 tipos de ruptura de vínculos respecto a esto:

En general, las historias de las personas en situación de calle se ven marcadas por rupturas de vínculos familiares, laborales y sociales



FAMILIARES Y PERSONALES

No tienen una relación habitual o no mantienen ya ningún contacto con su familia directa e indirecta.

Esto puede deberse a la muerte de uno o varios miembros, a un problema familiar, a la distancia que termina por cortar u olvidar los vínculos, a una adicción, a una enfermedad o trastorno físico o mental.



LABORALES

Las personas no tienen un empleo o no tienen un empleo fijo que les proporcione ingresos estables. Aunque, probablemente, alguna vez lo tuvieron.



SOCIALES

Las personas en situación de calle (antes o después de serlo) pueden perder a sus amigos o pueden tener dificultades institucionales (por ejemplo, problemas judiciales o con la policía)

Las causas que generan esta ruptura de vínculos, deben por una parte a elementos estructurales, como el sistema político, económico y social, y por otro lado a elementos biográficos, relacionados con dificultades personales, problemáticas laborales, rupturas familiares, consumo de alcohol o drogas, entre otros. Si bien estas causas se pueden separar de manera analítica, en la práctica se ven fuertemente vinculadas, ya que se enmarcan en procesos sociales y económicos mucho más amplios (Plan Calle, 2014).

Causas estructurales

Causas biográficas



Esquema comparativo de causas estructurales y biográficas

1. Elementos Estructurales

Las causas estructurales, que llevan a una persona a estar en situación de calle, se refieren a elementos en su entorno que puedan hacer a las personas más vulnerables a caer en esa situación, debido a la **falta de acceso y oportunidades a bienes y servicios**. De esta forma, las causas estructurales, se relacionan fuertemente con el contexto del país, situación económica nacional, la estructura del mercado, de la vivienda y del trabajo y las características de legislación, entre otros.

En un contexto más cercano, los elementos estructurales se relacionan con los servicios ofrecidos tanto por el gobierno como por las redes de apoyo en cuanto a reinserción social específica de este grupo de personas. Esto último se refiere a estructura de oferta de alojamientos, legislación social, complementariedad de servicios sociales e inserción efectiva de los grupos institucionalizados como por ejemplo los egresados de centros penitenciarios y hogares de protección. Estos factores, entonces, determinan el grado de vulnerabilidad de las personas y el riesgo que tienen de complejizar sus niveles de autonomía y deterioro psicosocial.

Las causas estructurales se refieren a un plano general, sistema social gubernamental, oferta de redes de apoyo, oportunidades, etc.

1. Elementos biográficos

Las causas biográficas se refieren a los **factores, dentro de las historias personales de cada individuo**, que lo lleva a una trayectoria a calle. Entre estos factores pueden haber problemas familiares, laborales, de salud, consumo de alcohol y drogas. Estos motivos, en la mayoría de los casos, tienen como base una historia de pobreza y vulnerabilidad social que acompañan a estos sujetos desde la infancia y que se relacionan a los elementos estructurales.

Según el Catastro Calle 2011, alrededor de un 83% de las personas en situación de calle ha experimentado “sucesos vitales estresantes” en su infancia y el 90% durante su vida adulta.

Comprender las dificultades biográficas y estructurales, nos permite entender que la situación de calle no es estática, sino que es una condición inestable, que afecta a esa población por un periodo determinado de tiempo y que varía según los cambios que hay, tanto en su entorno personal como en la estructura social en la que se encuentra inmerso.

“No sólo hablamos entonces de necesidades económicas, sino también de necesidades del orden de integración y participación. La exclusión no es un estado permanente, sino que construido, cambiante, y sobre todo, posible de revertir.” (Nuñez, 2013)

Para lograr una inclusión, por lo tanto, se requiere de esfuerzos dirigidos a la re-vinculación de las personas que estimulen y fortalezcan su confianza y el uso de las redes tanto personales como públicas.

Efectos de la vida en la calle

En cuanto a los efectos que se generan de la situación de calle, es importante reconocer que existen diferentes niveles de consecuencias derivadas de este problema. Las problemáticas que se derivan de esta realidad, afecta en primer término a quienes sufren de esta condición. El hecho de no contar con una vivienda **puede generar procesos de deterioro tanto en la salud física, como mental**, al punto de llegar a producir efectos directos en la disminución de su esperanza de vida. Por otro lado, existen costos sociales que impactan a nivel de comunidad y país, lo que se traducen, por ejemplo, en un aumento del gasto en salud, derivado de los problemas que genera en las personas en situación de calle el consumo de sustancias como drogas y alcohol, enfermedades respiratorias que surgen en períodos de bajas temperaturas, como así también **costos sociales asociados a dificultades en la convivencia social** y al riesgo de ingresar en el sistema penal. (Política Nacional de Calle)

Para un efectivo proceso de inclusión se requiere de esfuerzos dirigidos a la revinculación de las personas que estimulen y fortalezcan su confianza y el uso de las redes tanto personales como públicas.

Esquema comparativo de efectos estructurales y biográficos

Efectos estructurales

- Impacto en el desarrollo humano, económico y social
- Discriminación y violencia
- Vulneración de derechos
- Disminución de confianza y convivencia social
- Cesantía y trabajo precario

Efectos biográficos

- Deterioros graves de salud y disminución de la esperanza de vida
- Consumo problemático alcohol y otras drogas
- Desvinculación de redes e institucionales
- Pérdida de motivación
- Exclusión progresiva
- Permanencia en calle

La ausencia de redes personales y la escasa vinculación con los servicios del Estado, afectan la posibilidad de superar la situación de calle.

Existe entonces, una serie de factores que dificultan las condiciones de vida en calle, formando barreras que dificultan la superación de está. La ausencia de redes personales y la escasa vinculación con los servicios del Estado, deriva en un sentimiento de soledad y aislamiento, perjudicando la motivación personal de cada sujeto y perjudicando el desarrollo de sus capacidades.

Las personas, entonces, deben construir y utilizar redes de apoyo y estrategias que les permitan sobrevivir en este contexto. Muchas de estas estrategias, como puede ser el consumo del alcohol y drogas, la desvinculación de las redes institucionales o personales u otras conductas adaptativas asociadas al contexto de extrema vulnerabilidad, afectan la posibilidad de superar la situación de calle.

Por otra parte, se presentan efectos asociados al deterioro de los niveles de confianza y cohesión social, que quebrantan la convivencia entre personas en situación de calle y el resto de la comunidad.



1. Estigmatización

La estigmatización hacia las personas en situación de calle, es predominada por una imagen del sujeto, como vagabundo, agresivo, flojo, mendigo o delincuente.

Muchas veces se asocia la situación de calle a este conjunto de conductas negativas, sin reconocer que entre ellos hay personas capaces de salir adelante y muchas que actualmente están haciéndolo a través de distintos programas de apoyo.

Francisco Román, cree que el mayor problema en cuanto a estigmatización, yace en creer que la gente vive en la calle por decisión personal.

“Nadie optó por la calle, vivir en la calle es complicado. Otra cosa es que se quieran mantener en la calle porque es fácil. No hay opción, la persona que llegó a la calle fue porque no tuvo opción. Los problemas familiares, el tema laboral, el consumo.... Si alguien me dice que la gente está en la calle por decisión propia, porque quiere o porque le gusta, es porque no conoce la realidad. Ahora la gente argumenta -que tienen el albergue Víctor Jara y la gente no llega, no quiere ir- esa es una falacia. El sistema allá es pésimo, no te dejan entrar con tus cosas, no te dejan entrar con tus perros, te revisan, los tratan pésimo, adentro las relaciones están mezcladas, tienen juntos a pacientes psiquiátricos, a jóvenes drogados, compadres que son delincuentes. Yo no sé si cualquier persona aguantaría estar en el Víctor Jara. Entonces es más fácil echarle la culpa a las personas, decir que ellos no quieren.”

En la tabla, se muestran algunos mitos sobre las personas en situación de calle y la realidad en cuanto a estadísticas de medición cuantitativas, respecto a lo recogido en el Catastro Nacional de Personas en Situación de Calle (2011).

Tabla comparativa de prejuicios y realidades de personas en situación de calle.
Fuente: Ministerio de Desarrollo Social

Prejuicios	Realidad
Las personas estan en la calle por opción	<ul style="list-style-type: none"> •36,9% declara estar por problemas familiares •15,5% por problemas con el alcohol •13,8% por problemas económicos
La mayoría tiene problemas con el alcohol y/o drogas	<ul style="list-style-type: none"> •25% no tiene ninguno de estos problemas.
No trabajan	<ul style="list-style-type: none"> •68% trabaja o tiene una actividad que le reporta ingresos.
Son mendigos	<ul style="list-style-type: none"> •Un 2,5% mendiga •41,7% trabaja en venta ambulante, cuidado de autos y otros.
Tienen problemas siquiátricos.	<ul style="list-style-type: none"> •16% asegura tener una enfermedad psiquiátrica, o intelectual.
Son sucios	<ul style="list-style-type: none"> •72% se duchan habitualmente •56% ocupa los baños en hospederías o baños públicos.

En esa misma línea, y según Beck (1996), las personas en situación de calle son sujetos institucionalizados solo por dos discursos, a la vez entrecruzados: Por un lado hay un registro médico, que se empeña en construir su historial; por otra, un registro jurídico, empeñado en confeccionar su prontuario. Entre ambos discursos transcurre la vida de estas personas, generando un rechazo marcado la enfermedad o la delincuencia.

Estas son las estigmatizaciones que hay que frenar.

Tipologías de personas en situación de calle

En el año 2007, se realizó una investigación estadística en la unidad de Estudios del Hogar de Cristo, con la finalidad de identificar las particularidades que diferencian entre sí a las personas en situación de calle.

A consecuencia de experiencias previas del trabajo del Hogar de Cristo, la hipótesis que guió el estudio sostenía que:

“Las personas con extensas trayectorias de situación de calle tenderían a ser más autosuficientes que aquellas que recientemente se encuentran en esta situación. Lo que se expresaría en estrategias de supervivencia - aunque precarias y sólo parcialmente promocionales - menos dependientes de la asistencia y más definidas que las desplegadas durante la etapa de shock y apremio inicial” (Rojas, 2008)

Las tipologías se examinaron mediante la diferenciación de grupos según su disponibilidad de recursos materiales e inmateriales y su análisis se realizó mediante una cuadrante en relación a dos factores, en los que se gráfica que tan autosuficiente es la persona y que tan deteriorada psicosocialmente está.

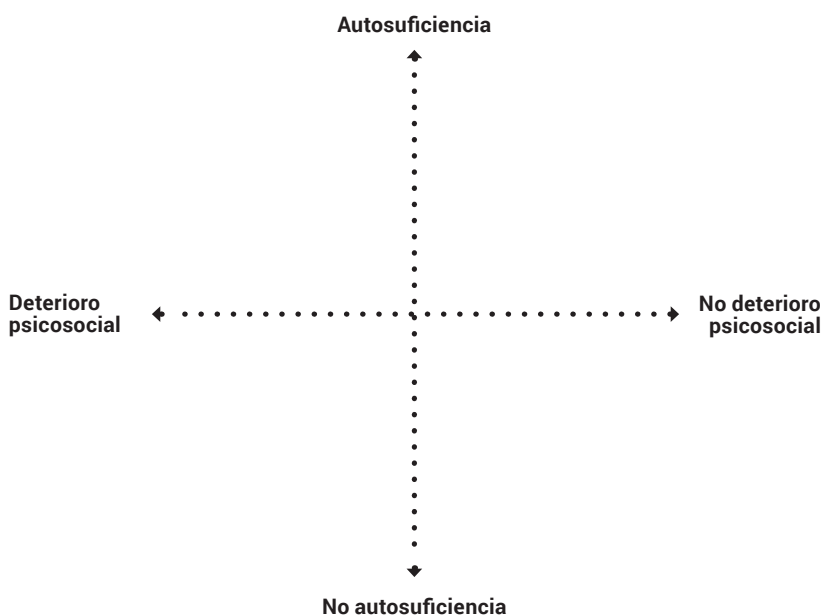

El estudio tenía como objetivos:

1. Identificar los recursos y estrategias de supervivencia de las personas en situación de calle.
2. Distinguir, entre las personas en situación de calle, las principales tipologías subyacentes.
3. Dilucidar posibles líneas de intervención tendientes al aprovechamiento de los propios recursos de las personas en situación de calle.

Autosuficiencia:

Control de los propios recursos que garantizan la satisfacción de necesidades de subsistencia presentes y futuras. (OMS, 2001)

Deterioro psicosocial:

Atrofiamiento social del íntegro desarrollo de la potencialidades de las personas, en entornos carentes y conflictivos, con la consecuente valoración social negativa de éstas. (Weinstein, 1992)

Vivienda

- Sin ubicación estable
- Estable en calle
- Entre calle y casa familia
- Entre calle y hospedería
- Estable en hospedería

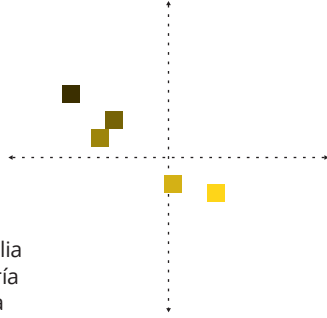

Trabajo/ Ingreso

- ▲ Trabaja
- ▲ No trabaja
- ▲ Ingreso autónomo
- ▲ No ingreso autónomo

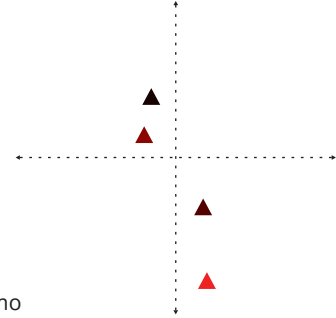

Edad

- ◆ 18-29 años
- ◆ 30-44 años
- ◆ 45-59 años
- ◆ >60 años

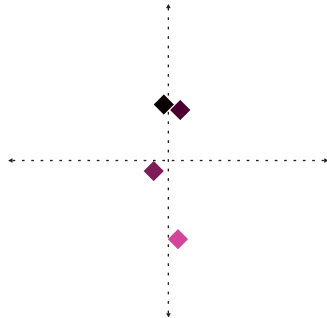

Estudios

- Sin estudios
- Ed. básica in.
- Ed. básica com.
- Ed. media in.
- Ed. media com.
- Ed. superior in.
- Ed. superior com.

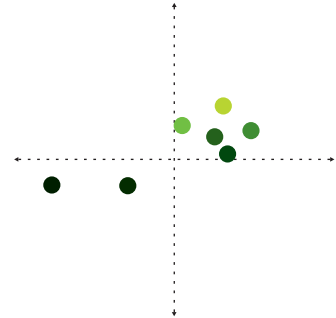

Salud

- ▲ Prob. psiquiátricos
- ▲ No prob. psiquiátricos
- ▲ Discapacidad
- ▲ Sin discapacidad
- ▲ Consume drogas
- ▲ No consume

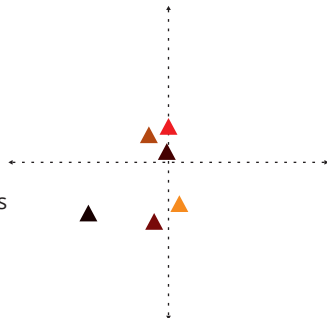

Tiempo en situación de calle

- 1-3m en SC
- 3-6m en SC
- 6m-1a en SC
- 1-5 años en SC
- >5 años en SC

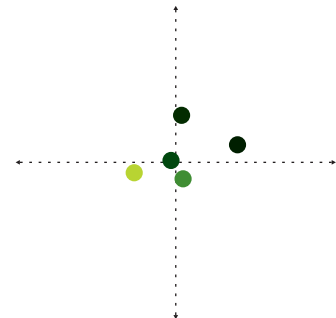

Beneficencia

- ◆ Recibe PASIS
- ◆ No recibe PASIS
- ◆ No recibe beneficencia
- ◆ Beneficencia

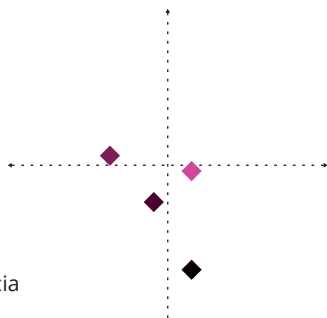

Cesantía

- <3m cesantía
- 3-5m cesantía
- 5m-1a cesantía
- 1-3 años de cesantía
- 3-5 años de cesantía
- > 5 años cesantía

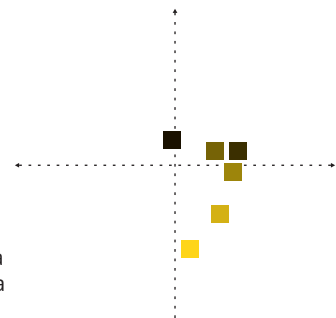

A partir de estos dos factores dimensiones, se definieron tres grupos que se presentaron como “tipos ideales”, denominados:

1. Personas “En asistencia”
2. Personas “En autosuficiencia”
3. Personas “En emergencia”



En Asistencia
**No autosuficiente/
Alto deterioro psicosocial**

Se entiende “asistencia” como la acción de prestar socorro, favor o ayuda.

Presentan estrategias de supervivencia menos autosuficientes, a pesar de que tiene largas trayectorias en la calle.

Tienen elevados niveles de deterioro de su salud física, de sus vínculos familiares y de su autoestima. Son altamente dependientes, de las redes de asistencia. En general son hombres mayores de edad.



En Autosuficiencia
**Autosuficiente/
Alto deterioro psicosocial**

Personas con control de sus propios recursos y altos niveles de deterioro psicosocial.

Tienen largas trayectorias en la calle, pero han desarrollado estrategias de supervivencia, por eso mismo se resisten a las intervenciones sociales.



En Emergencia
**No autosuficiente/
Bajo deterioro psicosocial**

Se entiende “emergencia” como una situación de peligro o desastre que requiere una acción inmediata.

Aunque son las menos deterioradas de este grupo y su trayectoria en la calle es breve, son los que más recurren a las redes de protección.

Aprovechan todas las alternativas tanto públicas como voluntarias.

Resumen comparativo de características:

En Asistencia	En Autosuficiencia	En Emergencia
<ul style="list-style-type: none"> •Larga trayectoria en la calle 	<ul style="list-style-type: none"> •Larga trayectoria en la calle 	<ul style="list-style-type: none"> •Incipiente trayectoria en la calle
<ul style="list-style-type: none"> •Bajo nivel de formación •Elevado nivel de deterioro psicosocial •Baja autoestima 	<ul style="list-style-type: none"> •Bajo nivel de formación •Profundo deterioro y exclusión social •Baja autoestima 	<ul style="list-style-type: none"> •Elevado nivel de formación y autoestima
<ul style="list-style-type: none"> •No recurren a sistemas de protección pública •Muy dependientes 	<ul style="list-style-type: none"> •Más autosuficientes en estrategias •No requiere, ni desean, asistencia para sobrevivir 	<ul style="list-style-type: none"> •Recurren a redes de protección y asistencia. •Altamente dependientes de la asistencia
<ul style="list-style-type: none"> •Alternan entre calle y hospederías 	<ul style="list-style-type: none"> •Arman su espacio para dormir en la calle 	<ul style="list-style-type: none"> •Alojan permanentemente en hospederías.
<ul style="list-style-type: none"> •No trabajan •Viven de la beneficencia 	<ul style="list-style-type: none"> •Realizan trabajos informales 	<ul style="list-style-type: none"> •Procuran mantenerse trabajando
<ul style="list-style-type: none"> •Retraídos socialmente •Auto enclaustrados 	<ul style="list-style-type: none"> •Alta insatisfacción, pero aman su libertad •Dificultad para seguir reglas impuestas 	<ul style="list-style-type: none"> •Actitud quejumbrosa y mendicante
<ul style="list-style-type: none"> •Pronunciado deterioro, •Discapacidades físicas y psicocognitivas 	<ul style="list-style-type: none"> •Alto consumo de alcohol y drogas 	<ul style="list-style-type: none"> •Sin consumo abusivo. •Sana condición física e higiene personal.
	<ul style="list-style-type: none"> •Malas condiciones de higiene y susceptibles a contraer enfermedades 	<ul style="list-style-type: none"> •Presentan problemas de salud mental
Conclusiones		
<ul style="list-style-type: none"> •Se necesita fomentar sus redes primarias y animarles a dejar de depender de la asistencia 	<ul style="list-style-type: none"> •Reciben apoyo terapéutico para sus problemas de consumo •No se incorporan a trabajos formales 	<ul style="list-style-type: none"> •Necesitan tratamiento psiquiátrico

REDES DE CONTACTO

Redes de apoyo

Como se revisó anteriormente, quienes viven en situación de calle no solo presentan un déficit económico, sino además una profunda falta de redes de apoyo, desde familiares hasta las más institucionalizadas. **La importancia de establecer redes, yace en la capacidad que tienen estas para generar información, que permita sobrellevar la situación de calle**, ya sea con lugares para pernoctar, trabajo, seguridad y protección, además de constituirles un apoyo a nivel emocional.

Las redes sociales trazan un proceso de construcción individual y colectiva, donde se configura una jerarquía de carácter horizontal, que permite trabajar las necesidades e intereses de todas las personas que conforman la red. Lo anterior además se acompaña de una interacción permanente, que permite un intercambio dinámico y diverso entre los participantes de una agrupación (Dabas, 2002).

Resulta importante entonces, facilitar las instancias de vinculación social tanto con instituciones como con personas en las mismas condiciones, pues se establecen lazos que “desembocan en acompañamiento y un apoyo para generar ingresos y establecer una red de seguridad y protección mutua” (Rosa, 2012).

Existen redes de apoyo características de las personas en situación de calle, las cuales significan un recurso para sobrevivir a la calle y poder generar estrategias ante las complicaciones que significa esta situación, además de suplir las carencias afectivas y emocionales que significa el vivir en esta situación, ya que la calle es un contexto sociocultural, un espacio de redes e interacciones sociales (Marcús, 2006).

En términos de disponibilidad de servicios, para la superación de la situación de calle, existen una serie de programas de apoyo social que funcionan bajo el alero del Ministerio de Desarrollo Social, a través de el programa Noche Digna. Por otro lado, están las fundaciones, ONG e instituciones pertenecientes a la Red Calle, que realizan labores de protección, prevención y promoción de la superación de calle.

Las redes sociales trazan un proceso de construcción individual y colectiva, donde se configura una jerarquía de carácter horizontal, que permite trabajar las necesidades e intereses de todas las personas que conforman la red.

Las redes de apoyo conforman una ayuda, en cuanto a:

- Habitabilidad y alimentación
- Integración laboral
- Apoyo psicosocial

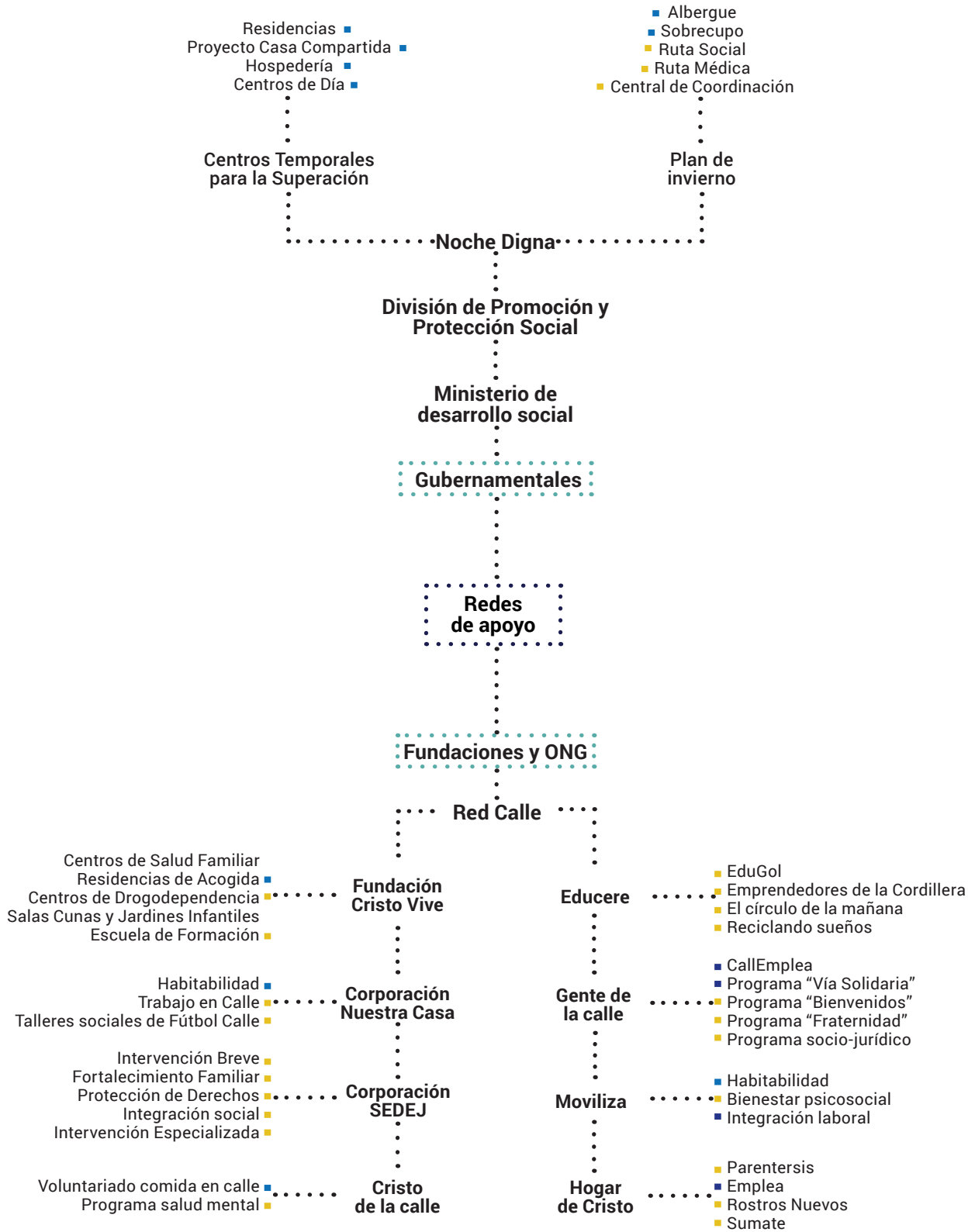

Participación laboral

*“En verdad salí cachorro
en la calle me hice perro”
(Juan)*

Según el Catastro Nacional de Personas en Situación de Calle, a nivel nacional, el 68,3% (7.765) de las personas encuestadas trabaja o tiene una actividad que les genera ingresos.

En la Región Metropolitana, el 62% (3.558) declara trabajar.

Las ocupaciones más frecuentes en la Región Metropolitana son:

1. Venta ambulante
2. Cuidado y estacionado de autos
3. Cartoneo y recolección



Entre las ocupaciones más frecuentes a nivel nacional, se encuentran:



VENTA
AMBULANTE



CARGA Y
DESCARGA



ASEO
INDUSTRIAL
O PÚBLICO



CARTONEO Y
RECOLECCIÓN



TRABAJOS
ESPORÁDICOS



CUIDADO Y
ESTACIONADO
DE AUTOS



CONSTRUCCIÓN

1. Redes de apoyo para una reinserción laboral

Existen algunos referentes de experiencias de capacitación para personas de bajos ingresos y con diferentes grados de vulnerabilidad social, como los OTEC (Organismos Técnicos de Capacitación), entre los que se encuentra el Instituto de Formación y Capacitación Popular (INFOCAP) y la Fundación Educativa de Desarrollo Económico y Social (FEDES). En esa línea, los centros de capacitación no son adecuado para personas en situación de calle, pues:

- **No tiene relación alguna con su propia rutina, a sus rutas y a sus prioridades**
- **No se encuentran en lugares relacionados con la situación, como hospederías**
- **Su configuración responde a modelos de grupos no excluidos socialmente**

Dentro de las entidades que trabajan en pro de insertar laboralmente a las personas en situación de calle, se destaca la fundación Emplea, del Hogar de Cristo. **La metodología utilizada en esta fundación es de apresto laboral**, haciendo un seguimiento a la persona a través del proceso de inserción desde la creación de un curriculum, acompañamiento en entrevista, primer día de trabajo, supervisión, etc, fomentando la autonomía de la persona y apuntando a que la personas sea insertada en una empresa.

Estrella López, coordinadora del programa Emplea, asegura que: *“El tener un trabajo y generar ingresos te cambia las necesidades, ya no te preocupas de que vas a comer hoy día.”* En ese sentido, la efectividad de la inserción laboral en una empresa, varía de acuerdo a la disposición que tenga la persona frente a ese trabajo. *“Nuestra misión no es sacarlos de la calle, sino que plantearles un sueño y que en un futuro ese sueño los saque de la calle”.*

La fundación Gente de la Calle, también apunta a generar instancias que fomenten la autoestima de las

personas a través de su propio trabajo. Francisco Román aclara en ese sentido:

“Hay que romper con el tema del pobrecito, son sujetos, son responsables, tienen que hacerse cargo de su vida. Hay que romper con todo sesgo de caridad”.

En la fundación Gente de la Calle, están en desacuerdo con el trabajo que se hace en Emplea, pues ahí aspiran a insertar laboralmente a las personas en puestos que no cumplen con sus necesidades *“forzando mucho la situación”*. Estas aspiraciones laborales se ven reflejadas en la tasa de deserción laboral.

Se destaca en este tipo de programas, la necesidad de fortalecer las herramientas de autosuficiencia de las personas.

Según la Comisión Económica para América Latina y el Caribe, las fundaciones que trabajan en torno a la pobreza deben ser capaces de entregar herramientas, no ser entidades de caridad.

“Se debe fortalecer la capacidad de identificar las necesidades de los pobres, lo que significa darles espacios e instrumentos de expresión, apoyar mecanismos de autodeterminación, favorecer procesos orientados a reafirmar su autoestima y a convencerlos de su capacidad para guiar las intervenciones que los afectan.” (CEPAL, 2006)

El 68% de las personas en situación de calle que son insertadas en empresas, desertan a los dos meses, principalmente por la discriminación a la que se ven expuestos, tanto por sus pares, como por sus superiores.

Puntos de encuentro en la ciudad

*“Aunque no tenga dirección,
saben dónde ubicarme”*

La vida diaria de la personas en situación de calle se rige por una incertidumbre relacionada a ingresos, techo, alimentación, entre otros, por lo que se les es vital construir una rutina en un círculo espacial que les genere seguridad. **Moverse dentro de un mismo barrio proporciona sentimientos de pertenencia y protección, por lo que en general la vida en la calle se rige por un patrón de movimiento**, en búsqueda de lugares que permitan satisfacer necesidades a pie, para no gastar en transporte.

Existe entonces una tendencia a frecuentar lugares centrales, donde se establecen la mayor cantidad de servicios y flujo de personas, tales como:

- **Establecimientos residenciales que combinan servicios de aseo y acompañamiento.**
- **Espacios públicos, que se han visto apropiados por personas en situación de calle**
- **Alrededores de ferias y mercados, donde se puede acceder a comida y hay mayor flujo de personas, generando fácil acceso a información.**
- **Cercanías a centros de apoyo para personas en situación de calle, donde pueden ser atendidos por voluntarios.**
- **Frontis y salas de espera de hospitales.**

“Resulta paradójicamente curioso que ideológicamente, las personas en situación de calle se perciban como que pueden estar ubicadas en los márgenes de la sociedad. Sin embargo, especialmente se ubican en el centro de la capital.” (Mideplan 2005)

Los mayores puntos de encuentro se localizan en espacios que entregan techo y alimentación.

1. Vivienda

Si bien, más de la mitad de las personas en situación de calle declaran dormir frecuentemente en la vía pública, existe una oferta tanto pública como privada de espacios para pasar la noche. Se podría dividir estos espacios en 5 categorías:

Por lo que en general la vida en la calle se rige por un patrón de movimiento.

En hospederías, residencias y casas de acogida, las personas deben pagar un monto para poder ingresar.

Apropiación Espacio Público

Las personas que duermen en la vía pública generalmente se instalan en esquinas, paraderos, afuera de hospitales y postas. Además se apropian de espacios como túneles, bajo puentes y callejones sin salida. Estas últimas categorías corresponden normalmente a espacios donde habitan niños, niñas y jóvenes, teniendo una identificación territorial (“yo soy de la Caleta Bulnes”; por ejemplo) (Red Calle, 2017). Existen también otros lugares más reservados, como los “rucos”, que son construcciones precarias, levantadas con algún material, como plástico o cartón o al que se tenga acceso. Uno de los espacios más comunes de esta categoría, en Santiago, es bajo las Torres San Borja.

Albergues

Corresponden a espacios de gran capacidad donde no se cobra entrada y donde se ofrece alojamiento, comida y en algunos casos servicios de aseo personal. Por lo general se abren sólo durante el invierno, como iniciativa de los programas de apoyo del gobierno. El albergue Víctor Jara, ubicado en el estadio del mismo nombre, es el de mayor envergadura.

Hospedería

Las hospederías son espacios sin fines de lucro, donde se prestan los mismos servicios de los albergues, además de servicios de asistencia social o psicoeducativa. Para ingresar a estos recintos se exige una cuota de entrada que se encuentra en el rango de los 500 y 2.000 pesos. En general, el número de personas que pueden albergar este tipo de establecimiento varía entre 80 y 150, teniendo un alto grado de rotación. En esta categoría caben las hospederías del Hogar de Cristo.

Residencias

Corresponde a casas dirigidas por organismo sin fines de lucro, que entregan servicios de alojamiento, asistencia social, talleres, atención psicosocial y actividades recreativas. Se diferencian de las hospederías solidarias en el sentido de que son menos masivas, albergan menor cantidad de personas y los hospedados tienen roles y responsabilidades en el funcionamiento de la casa. En general, el tiempo de estadía es mayor (uno o dos meses).

Casa de Acogida

Las casas de acogida, son dirigidas por diversas fundaciones y en general permiten albergar hasta a 7 personas. En estas casas, las personas deben aportar una cuota mensual, por lo que solo se aceptan personas que posean alguna fuente de ingreso. Las personas además deben hacerse cargo de sus responsabilidades como arrendatarios del lugar, preocupándose del pago de cuentas y de abastecimiento del hogar



Hombre durmiendo en albergue (2016)

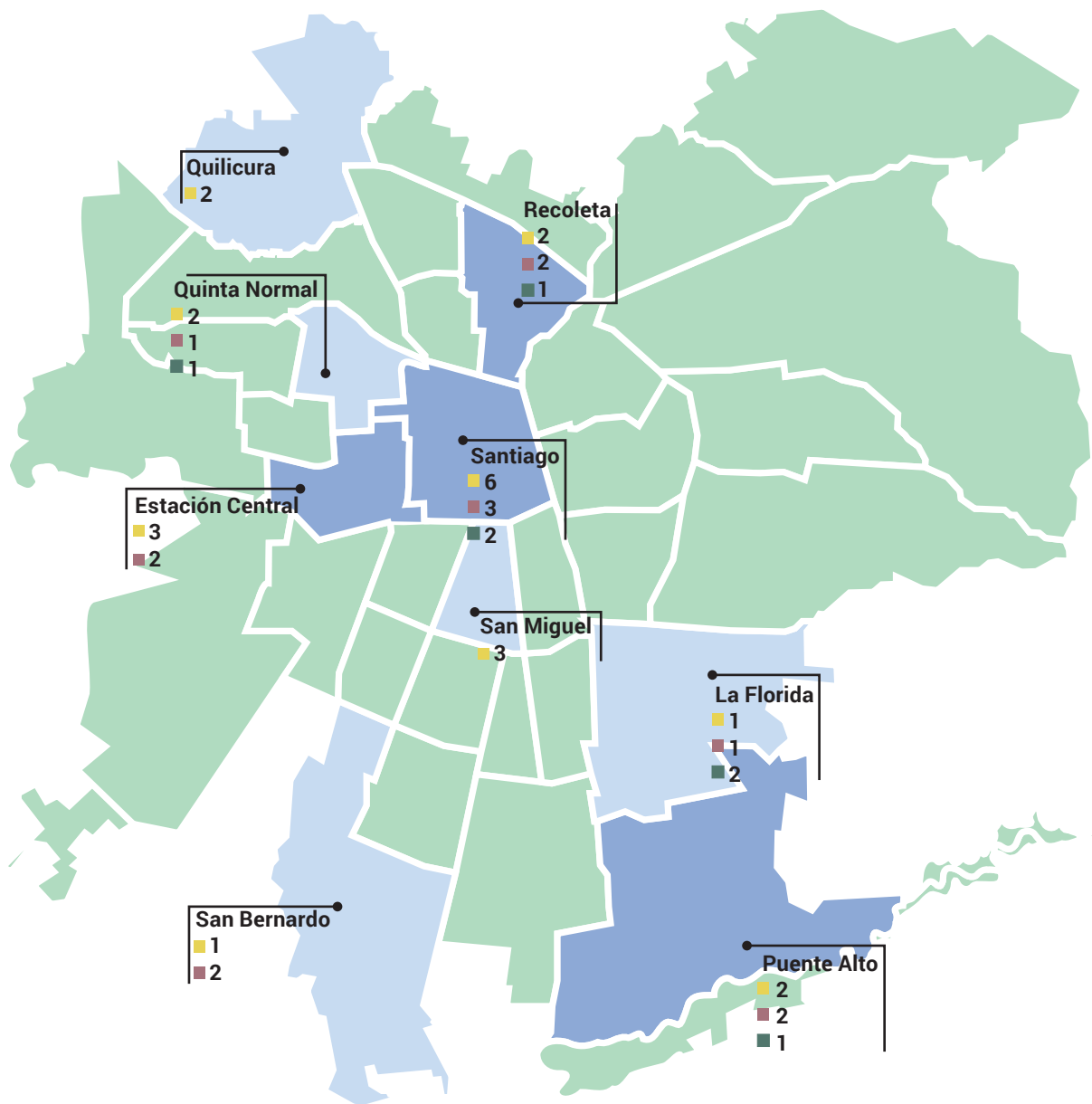

Mapa de Santiago
 Numero de principales
 ■ Albergues
 ■ Hospederías
 ■ Residencias

2. Alimentación

Los lugares donde se entrega alimento para personas en situación de calle varían durante la semana. Las instituciones que entregan estos servicios, fijan días, horas y un reglamento mínimo para quienes quieren acceder a estos servicios. La distribución de estos espacios en la ciudad, marcan los límites y formas de desplazamiento, constituyendo hitos que conforman la llamada “Ruta de la cuchara”.

En Santiago-centro existen varias rutas de la cuchara. Aquí se describen dos de las más importantes correspondientes a invierno y verano.



Fotografías ilustrativas de espacios donde se entrega alimento a personas en situación de calle (comedores y ruta en calle)

	Invierno	Verano
Desayuno	<ol style="list-style-type: none"> Ejército de Salvación, Herrera 151. Lunes, 8.30 am. Atiende desde 1940. Santuario de Lourdes, Lourdes 601. 9 am. Personas pueden pasar día en el patio. Atienden religiosas. Frontis Posta Central, Portugal 125. De 7 a 8 am. Atendido por estudiantes universitarios. Hogar de Cristo, Estación Central. De 7 a 9 am. Hospedados reciben desayuno antes de salir del recinto. Hospedería P. Lavín, Esperanza 1125. De 7 a 8 am. 	<ol style="list-style-type: none"> Hospedería P. Lavín, Esperanza 1125. De 6 a 8 am. Atiende desde 1940. Hogar de Cristo, Estación Central. De 6 a 8 am. Hospedados reciben desayuno antes de salir del recinto.
	<p>Personas de diferentes rutas se reúnen en Parque Bustamante a las 11 am. aprox., en espera del almuerzo</p>	
Almuerzo	<ol style="list-style-type: none"> Comedor hnas. de la Divina Providencia, Condell 50. Entre 12 y 12.30 Atienden religiosas católicas. Parroquia San Felipe de Jesús. Chiloé 1420. De 12 a 13. Personas esperan en los bancos del frontis. Iglesia San Francisco, Alameda con Londres. 13 hrs. El sacristán reparte pan Iglesia de fray Andresito, Recoleta. De 13 a 13.30. Se reparte comida caliente Plaza de Armas de Santiago. Lun, jueves y fds. La Iglesia Evangélica reparte sopa y pan proviniente de donaciones de la Vega Central. Iglesia de la Orden Capuchinos, Cumming. 12 hrs. De lunes a viernes. Cuentan con comedor y duchas. Parroquia San Miguel Arcángel, Pedro Alarcón 850 Entrega almuerzo a las 12. Hospedería Nuestra Casa, Huérfanos 2832. De lunes a viernes de 12 a 12.30 	<ol style="list-style-type: none"> Plaza de Armas de Santiago. Lun, jueves y fds. La Iglesia Evangélica reparte sopa y pan proviniente de donaciones de la Vega Central. Centro Krishna Sri Sathya Sai, Seminario 1522. A las 13 hrs. Solo días domingos Iglesia Capuchinos, Cumming. 12 hrs. De lunes a viernes. Cuentan con comedor y duchas. Fundación Las Rosas, Vivaceta 571 Solo enero, lunes, miércoles y viernes. Parroquia San Miguel Arcángel. Pedro Alarcón 850. Almuerzo a las 12. Fundación Gente de la Calle, Olivos 704. 12 hrs. De lunes a viernes Hospedería Nuestra Casa, Huérfanos 2832 De lunes a viernes de 12 a 12.30 Alrededores Vega Central Por voluntarios de Nuestra Casa
Once	<ol style="list-style-type: none"> Cruz Roja, Abate Molina 92. De 15 a 16 pm. Lunes, miércoles y viernes. Personas se reúnen en el patio Iglesia Evangélica, Almirante Latorre 660. De 16 a 19. Se entrega leche, té y pan. 	<ol style="list-style-type: none"> Parroquia Jesús Nazareno, Manuel Montt 797. 16.30 Se entrega un sandwich y té. Las personas que ingresan deben estar inscritas previamente Fundación Gente de la Calle, Olivos 704. 19 pm. A las 13 hrs. Solo días domingos Hospedería Nuestra Casa, Huérfanos 2832 Entrega once de lunes a viernes de 19 a 20 Centro Comunitario Trampolín Olla común para la once y la cena. De lunes a viernes
	<p>Personas de diferentes rutas se reúnen en Biblioteca Santiago, donde tienen acceso a baño, diarios y revistas. También se reúnen algunos afuera del Hogar de Cristo.</p>	
Comida	<ol style="list-style-type: none"> Parroquia San Felipe de Jesús, Chiloé 1420. De 19 a 20. Se entrega comida caliente y té Posta Central, Portugal 125. De 21 a 22 hrs. Se entrega pan y café por parte de estudiantes. Cruz Roja, Abate Molina 92 Se entrega comida caliente 	<ol style="list-style-type: none"> Consultorio N°1, Copiapó 1322. 20 hrs. Se entrega comida solo los días miércoles. Centro Comunitario Trampolín Olla común para la once y la cena. De lunes a viernes Parroquia Jesús Nazareno, Manuel Montt 797. 19 hrs. Hospedería Hogar de Cristo, Estación Central

Rutas de la cuchara

- Desayuno
- Descanso Matinal
- Almuerzo
- Once
- Descanso Tarde
- Cena

Ruta de la cuchara, invierno

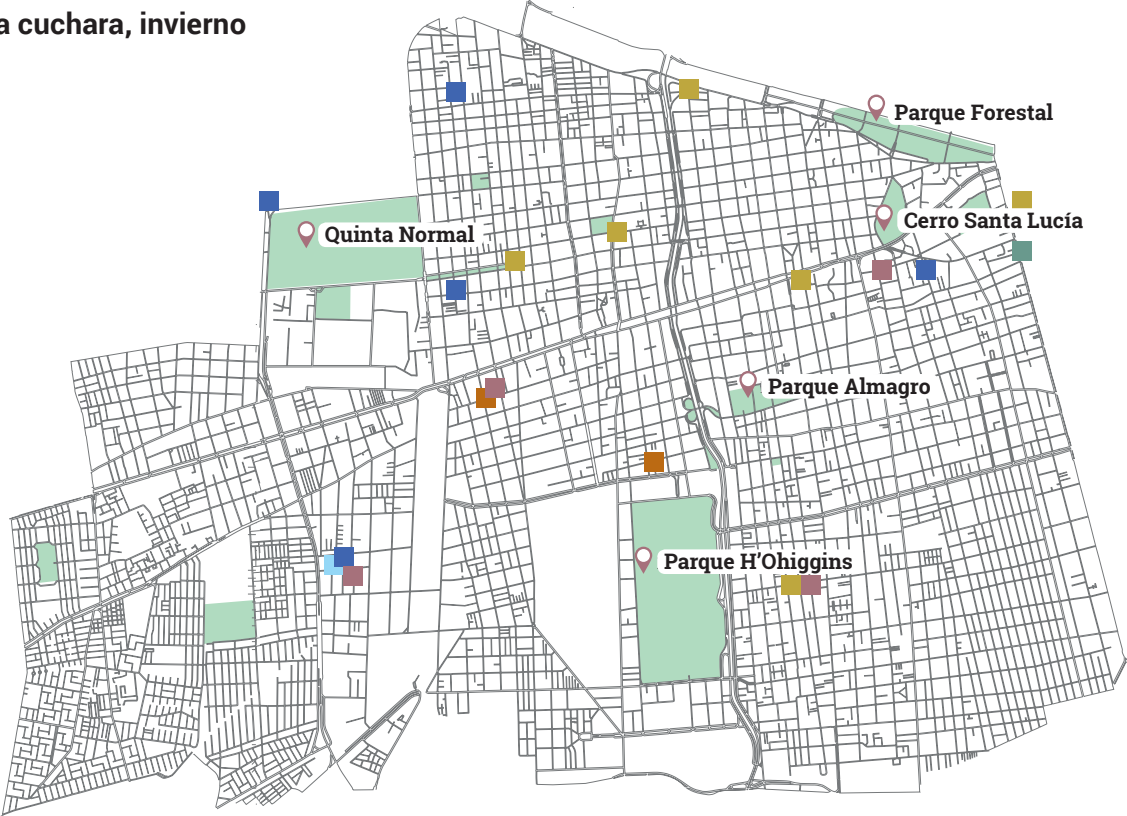

Ruta de la cuchara, verano



HOGAR DE CRISTO

La Institución

En una columna publicada en El Mercurio y El Imparcial, el 22 de octubre de 1944, el padre Hurtado se lamenta de que la Iglesia Católica no tenga un lugar donde albergar a personas que se encuentran en situación de calle.

“Al predicar unos ejercicios esta semana el pensamiento me ha golpeado más fuerte en forma imprevista: ¿No será el momento de que realicemos este ideal de nuestra fe: dar albergue al mendigo? Apenas propuesta la idea, varias personas la acogieron con gran entusiasmo: también ellas habían sentido la misma atormentadora inquietud: solo faltaba hacerla cristalizar”

A partir de esa preocupación se inauguró ese mismo año el Hogar de Cristo, el cual funciona hoy en día como una institución de beneficencia pública que trabaja a nivel nacional, en el marco de las redes de apoyo y que destaca por su extensa trayectoria. El organismo declara como misión el acoger con dignidad a los más pobres, ampliando las oportunidades de mejorar su calidad de vida, entregando atención especializada en cuanto a cuidados y servicios, a través de diez áreas de intervención. (Memoria Hogar de Cristo, 2015)

Áreas de intervención Hogar de Cristo



Gráfico comparativo de cantidad de personas atendidas mensualmente según áreas de intervención del Hogar de Cristo

El Hogar de Cristo es la institución más grande a nivel nacional, en cuanto a los servicios que entrega a personas en situación de calle, en pro de mejorar su calidad de vida. La institución cuenta con: Albergues, comedores, hospederías, centros de encuentro, además de programas de acogida que brindan acompañamiento psicosocial y atención básica.

Actualmente, el Hogar de Cristo atiende a aproximadamente 4.500 personas en situación de calle, a través de 95 programas.

La casa matriz de la institución se ubica en la calle Hogar de Cristo, en Estación Central, en un barrio cercano al terminal de buses y donde predominan las viviendas particulares. Es además la sede encargada de las personas en situación de calle en la zona Centro de Santiago.

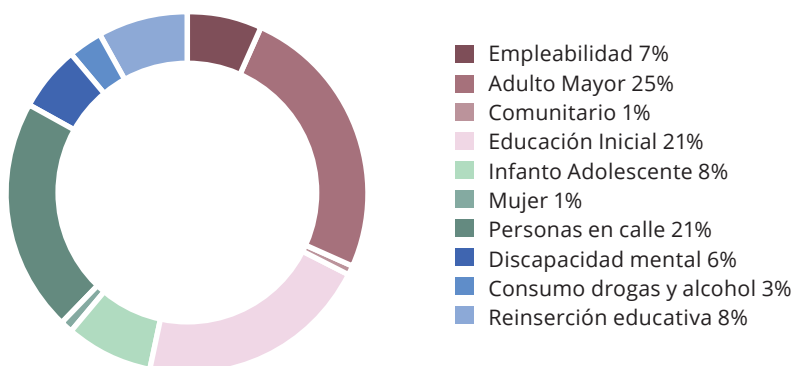

Fachada del Hogar de Cristo,
en Estación Central

Hospedería Estación Central

En la instalación de Estación Central, se ubica la hospedería de hombres adultos, la cual atiende a personas de las siguientes características:

- **Hombres Adultos Frágiles.**
- **Mayores de 40 años de edad.**
- **Situación de extrema pobreza.**
- **Que estén en situación de calle o en riesgo de estarlo.**
- **Que se vean afectados por condiciones propias de su etapa de envejecimiento o su condición de fragilidad física.**
- **Que no cuenten con apoyo familiar o este sea deficiente.**
- **Que presenten problemas económicos, sociales o de salud.**

A un costado de la hospedería de adultos mayores, se encuentra la casa de acogida de mujeres, la cual además tiene requisitos parecidos a los anteriores, con la diferencia de que en la casa de mujeres se acogen también a los hijos de estas.

Las hospederías del Hogar de Cristo cuentan con instalaciones para alojamiento, aseo y comida.

Durante el día, la mayoría de las personas salen del recinto, aunque tienen la opción de pasar el día ahí mismo. En el establecimiento existen instalaciones en las que se pueden realizar actividades de esparcimiento. Entre estos espacios, hay:

- **Biblioteca**
- **Sala de computadores con acceso a Internet**
- **Capilla**
- **Sala de televisión, donde exhiben películas, todos los días a las 14.00 hrs.**

Respecto a las habilidades generales de los hospedados, y según las asistentes sociales del Hogar de Cristo, las personas que frecuentan el espacio han trabajado en general en el ámbito de la construcción y los trabajos manuales.

Se estima que alrededor del 70% de las personas han trabajado en el rubro de la construcción, pero actualmente no están calificadas para esta labor. Esto trae como consecuencias:

Mayor incertidumbre laboral

No tener herramientas no asegura la obtención de trabajo, pero es un hecho que disminuye la posibilidad de desempleo.

Disminuye autoestima

Al no sentirse partícipes ni identificados con algo o con un grupo.

Fomenta círculo de pobreza

Al no poseer herramientas que ayuden a salir de ese entorno.

Si bien, efectivamente la mayoría de las personas se han manejado durante su vida en oficios que involucran habilidades manuales, hay que tener en consideración que a su avanzada edad, el trabajo físico es cada vez más limitado.

72% DE HOSPEDADOS

Se ha dedicado al rubro de la construcción y trabajos manuales según estimaciones del hogar

Talleres externos

Actualmente en la hospedería del Hogar de Cristo en Estación Central se desarrollan dos talleres externos que funcionan mediante voluntarios. Estos talleres se realizan dos o tres veces a la semana, dependiendo del tiempo de cada encargado y no reciben aporte monetario de parte del Hogar, más que el espacio físico en donde se realizan.

En la hospedería de hombres se realiza un taller de maderas, el cual fabrica tablas de cocina a partir de desechos y donaciones, mientras que en la hospedería de mujeres se realiza un taller de manualidades, con actividades varias en las que se enseñan distintas técnicas de tejido, bordado, costura, entre otros. En este último además participan las hijas de las hospedadas.

Taller casa hombres



Taller casa mujeres



Encargado	Maite Zubía	Paulina Gaete
Usuarios	Adultos mayores, acogidos del hogar	Mujeres de aprox. 50 años y niñas entre 8 y 12
Días	Lunes, miércoles y esporádicamente los días sábado	Lunes, miércoles
Materiales	Maderas de desechos	Telas, cuerdas y bisutería general
Trabajos	Tablas de cocina	Van variando y dependen de los materiales que disponga la encargada. A veces las hospedadas se dedican a arreglar sus pertenencias (maletas, ropa)
Ventas	Boca a boca y redes sociales	No venden



OPORTUNIDAD DE DISEÑO

La oportunidad de diseño entonces surge a partir de la convergencia de diferentes factores: Por un lado, las personas en situación de calle configuran hoy en día un problema social, al verse excluidos de esta, siendo este problema una deuda pendiente a nivel país, en donde estas personas son víctimas de una gran estigmatización, donde se denominan como vagabundos, mendigos, o delincuentes.

Por otro lado, existe un grupo de personas que habita en hospederías y que trabaja informalmente, pero aun así no tienen herramientas ni motivaciones suficientes para salir de la situación de calle. Su capacidad de trabajo se vincula especialmente al rubro de la construcción y los trabajos manuales, pero no se han generado instancias suficientes para potenciar esas habilidades en el ámbito laboral.

En este contexto, es importante visibilizar a estas personas, con su potencial social y laboral, generando un espacio de convivencia tanto entre estas personas como con el resto de la comunidad, haciéndoles partícipes de un grupo social y estimulando su autoconfianza.

En hospederías del Hogar de Cristo se realizan talleres manuales básicos y parte de estos trabajos se venden a público interesado en apoyar el trabajo de personas en situación de calle.

Además existe un boom en el mercado, donde los consumidores valoran el impacto de su compra y donde se ven interesados en adquirir productos que más allá de su funcionalidad, puedan hacer un aporte económico, social y/o ambiental.

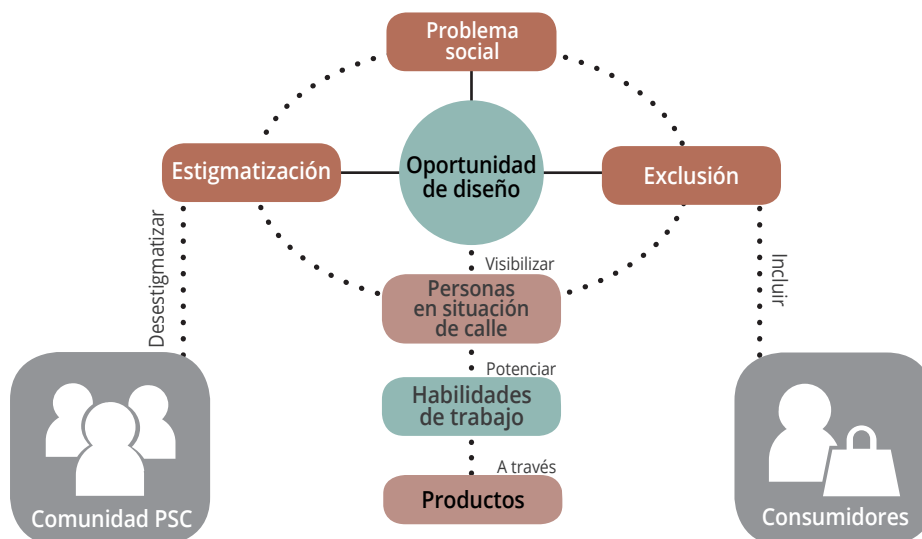

FORMULACIÓN

QUÉ

Desarrollo de línea de productos, fabricados mediante trabajo colaborativo de personas en situación de calle, a través de un taller-fundación, como forma de vinculación social y laboral.

POR QUÉ

Actualmente en Chile hay más de 15 mil personas en situación de calle.

Las oportunidades que entregan las redes de apoyo en términos de inserción laboral, generalmente significan una alta exigencia en cuanto a sus habilidades y capacidades psicosociales, lo que se traduce en una alta tasa de deserción.

Además, existe un potencial de trabajo manual, entre las personas que frecuentan las hospederías del Hogar de Cristo.

PARA QUÉ

Objetivo general

Dignificar y visibilizar a personas en situación de calle, incentivando su reinserción laboral y social.

Objetivo específicos

Capacitar a personas en situación de calle en oficios en madera.

Generar un aumento en los ingresos de la personas en situación de calle a través de su propio trabajo.

Difundir y visibilizar el trabajo y las personas que realizarán los talleres de oficio para personas en situación de calle.

CARÁCTER DEL PROYECTO

Es importante explicitar el carácter o filosofía del proyecto, ya que en este se fundamentan los pilares que guiarán las futuras decisiones de diseño.

El proyecto se plantea como un rescate de talentos y oficios de persona en situación de calle, mediante el cual se identificará las habilidades manuales del grupo de hospedados del Hogar de Cristo en Estación Central, impulsando estas capacidades para la posterior realización de un producto en conjunto.

La venta de los productos desarrollados funcionan como una herramienta para difundir y dignificar a los acogidos del hogar, a través del trabajo creado. Se espera generar un vínculo entre los artesanos y los consumidores, visibilizando el problema de situación de calle. Además se pretende que cada persona pueda recibir un sueldo en relación a su trabajo.

En el taller, se espera que los hospedados puedan trabajar en colaboración con voluntarios, permitiendo crear vínculos sociales entre estas personas y generando un grupo que haga sentir a todos sus actores como parte de una comunidad.

El proceso de fabricación de cada objeto será registrado y pauteado, para su eventual réplica en alguna otra hospedería o residencia donde el proyecto pueda expandirse.

La variable social es un factor clave en este proyecto. Es necesario clarificar que no está concebido para dar una solución al problema de la situación de calle, sacando a las personas de esa condición, sino que busca dar herramientas de conocimiento y capacitación, para que los artesanos se sientan útiles, orgánicos y capaces.

Como resultado se espera poder crear posibilidades más que soluciones, entregando instrumentos y libertad para desarrollarse.

Para el desarrollo del proyecto es clave entender los siguientes aspectos:

Para lograr una inclusión se requiere de esfuerzos

- 1 | dirigidos a la vinculación de las personas, entre ellos mismos, con las instituciones y con la comunidad, haciéndoles partícipes y estimulando y fortaleciendo su confianza.
- 2 | Las redes sociales trazan un proceso de construcción individual y colectiva, donde se configura una jerarquía de carácter horizontal, que permite trabajar las necesidades e intereses de todas las personas que conforman la red.
- 3 | En general, las personas en situación de calle que son más independientes, tienden a tener mayor autoestima, al sentirse capaces de lograr cosas por sí solos.
- 4 | Las oportunidades que entregan las redes de apoyo en términos de reinserción laboral, generalmente significan una alta exigencia en cuanto a sus habilidades y capacidades psicosociales, lo que se traduce en una alta tasa de deserción, haciéndoles difícil mantener un ingreso.

CONTEXTO

Teniendo en consideración la complejidad de motivar a trabajar a un grupo de personas que se encuentra en un prolongado estado de sedentarismo, es importante ligar la actividad a una iniciativa con experiencia formalizada, instalándose en la base de lo que “ya se ha hecho” y “lo que funciona”, para poder convertirse en un aporte real. En ese sentido, el proyecto se desarrollará en el marco del taller de maderas del hogar de Cristo.

En primera instancia, se trabajará con el modelo actual existente, el cual involucra a los albergados de la hospedería del Hogar de Cristo ubicada en Estación Central, más el trabajo que realizan allí los actuales voluntarios, junto a su coordinadora. Además, se utilizarán las instalaciones de la misma hospedería, la cual ya cuenta con un espacio físico, cedido por el hogar, para poder efectuar el taller durante tres días a la semana.

Si bien el proyecto se efectuará en este contexto específico, se realizará teniendo en consideración la posterior desvinculación del hogar y la replicación del modelo en otras hospederías y residencias de Santiago que acogen a personas en situación de calle. El modelo se proyecta para ser replicado a otros espacios donde se trabaje con personas en estado de vulnerabilidad social, como cárceles y centros del SENAMA.

Como metodología de desarrollo de productos, estos serán diseñados a partir de la detección de capacidades y habilidades del grupo de personas pertenecientes al hogar, teniendo en cuenta el trabajo que ya han realizado con madera en el taller y considerando nuevos materiales para trabajar a partir de las habilidades detectadas.



USUARIO

Es primordial rescatar que el taller es una instancia donde las personas asisten libremente, por lo que los asistentes deben estar comprometidos con el proyecto. Se espera que el proyecto funcione gracias al trabajo de al menos dos sujetos específicos que estén dispuestos a aprender un oficio, entender su producción y crear en conjunto.

La intención es poder idear una instancia de taller en la que se involucren tres actores:

El artesano

Los productos estarán diseñados en una etapa de co-creación con los artesanos, en donde la detección de sus habilidades será vital para comprobar la posibilidad su producción. En ese sentido, se considera que el artesano es una persona que frecuenta la hospedería del Hogar de Cristo, por lo recurre a esa red de apoyo al tener bajas capacidades de autosuficiencia.

Dentro de los tipos de personas en situación de calle investigados, se considera al usuario en el marco de las personas del tipología “*En Emergencia*” (pg. 34), el cual se caracteriza por:

- **Son en su mayoría adultos mayores**
- **Presentan deterioro físico por su edad, pero en general se encuentran en una sana condición.**
- **Recurren frecuentemente a redes de apoyo.**
- **Alojan permanentemente en hospederías**
- **Trabajan esporádicamente**
- **Presentan bajo deterioro psicosocial y están dispuestos a insertarse en un grupo**

Además, se debe tener en cuenta el perfil que acoge la hospedería del Hogar de Cristo, anteriormente mencionado, considerando específicamente que la gran mayoría de estas personas presentan habilidades manuales, aunque este último punto no es excluyente, ya que serán bienvenidas todas las personas que quieran hacer un aporte tanto laboral como social al grupo.

El taller

En un segundo plano, se trabajará en conjunto a los voluntarios del taller de maderas del hogar, desarrollando un proceso de funcionamiento del proyecto, replicable en otras hospederías, además de una identidad visual que los vincule con los productos.

El consumidor responsable

Se define un tercer usuario que corresponde a la persona que comprará el producto, el cual se define como un sujeto con conciencia social, que pretende comprar el producto por su valor emocional. Como definición, un consumidor socialmente responsable, es aquel que no solo se preocupa por satisfacer sus necesidades personales, sino que también se preocupa en considerar sus preocupaciones por el medio ambiente y las causas sociales.

En ese marco, la persona demuestra interés en entender de dónde viene el producto y quien lo manufacturo y le provee cierta satisfacción saber que le está dando ayuda a una persona en específico y no a una situación general.



ANTECEDENTES Y REFERENTES

Causa Minka

Productos con impacto social



Minka es una Empresa B chilena, que trabaja con mujeres de centros penitenciarios de San Joaquín y de la comuna de Estación Central, capacitándolas en la fabricación de una serie de accesorios femeninos hechos a base de textiles. Las mujeres reciben constantes asesorías en torno a nociones de diseño y herramientas de emprendimiento. Además reciben el 30% de la venta de sus productos.

causaminka.cl

Coa Surf

Reinserción laboral y social



Marca de surf y deporte extremo, dedicada a desarrollar productos creados en las cárceles de Chile, ayudando en la reinserción tanto social como laboral de reos. El proyecto ofrece trabajo y capacitación a los reos, para que una vez fuera de las cárceles, sean capaces de encontrar un trabajo acorde a sus habilidades, ya que son capacitados en oficios de alta demanda en Chile, como el manejo de fibra de vidrio, serigrafía, confección textil, carpintería, etc.

coasurf.com

The Empowerment Plan

Trabajo para personas en situación de calle



Homelessfonts

Rescate de talentos de homeless



GUILLERMO
ABCDEFGHIJKLMN OPQRSTUVWXYZ
YZ
abcdefghijklmnopqrstuvwxyz

The Empowerment Plan (EMPWR) o "Plan de Empoderamiento" es una organización sin fines de lucro basada en Detroit, que contrata a madres solteras de refugios locales y les proporciona capacitación y empleo a tiempo completo como costureras, fabricando un abrigo diseñado para mejorar las condiciones de vida de quienes aún están en situación de calle.

Homelessfonts, es una iniciativa en la cual se rescata las tipografías de letreros de personas en situación de calle de Barcelona, generando una fuente descargable en el sitio web oficial, permitiendo ayudar y visibilizar a estas personas. Actualmente la página cuenta con 12 tipos diferentes para descargar. Se rescata el identificar el talento de cada persona para generar el producto.

empowermentplan.org

homelessfonts.org



CASO DE ESTUDIO

Expreso

“No damos abasto, necesitamos cerrar la fábrica de situación de calle, necesitamos ser completados por ti en un trabajo de retorno y en un trabajo de prevención al exilio de la calle.

Detrás que cada persona que vive en calle está la historia de una ruptura de casi todos sus vínculos...

Esos vínculos deben ser reparados, consigo mismo, con Dios, con sus amigos, con el país, con el barrio.”

Pablo Walker S.J.

En la hospedería de adultos mayores de Estación Central se realiza hace 4 años un taller de trabajo en maderas, el cual fue creado por iniciativa de Maite Zubía. El taller, tiene como objetivo rescatar los oficios y talentos de los hospedados, además de:



Generar sentimientos de libertad



Generar sentimientos de independencia



Dignificar a través del trabajo

El taller funciona los días lunes, miércoles y sábados en el patio exterior del Hogar de Cristo, el cual se ubica a un costado del comedor principal.

La iniciativa de Maite y los artesanos fue, en primera instancia, de recoger maderas de la calle y basurales y para luego trabajarlas, convirtiéndolas en tablas de cocina. La elección de hacer una tabla no fue al azar, pues **la mayoría de los que trabajan en el taller están limitados físicamente**, por lo que solo pueden realizar actividades de bajo requerimiento físico. Las tablas son vendidas a través de redes sociales con el nombre de Expreso y cuestan entre 10 mil y 20 mil pesos.

Expreso funciona como taller colaborativo, donde los socios trabajan en la producción, distribución y venta de sus trabajos. El taller se sustenta, tanto de los materiales recogidos de la calle, como de pequeñas donaciones de empresas de la industria maderera.

Las ganancias de las ventas se reparten en forma de cooperativa, ya que *“es gente que si tu le das la plata, lo más probable es que se la tome o la gaste en drogas”*, así, los socios reciben un sueldo semanal, el cual está condicionado por la asistencia y el cumplimiento de los deberes y reglas del taller. El fondo también se utiliza para comprar sierras, escalas, y herramientas que vayan haciendo falta, además de que se evalúa en grupo, cuando es necesario entregarle más dinero a alguno de los artesanos, por necesidades específicas, como comprar remedios o tratamientos dentales.

Es necesario indicar nuevamente que los artesanos se ven restringidos por sus capacidades físicas, entendiéndose que **todos ganan el mismo dinero, aún cuando algunos solo pueden mover escasamente la mano para poder lijar.**



.....
Hugo, uno de los integrantes de Expreso, tiene parkinson.

Para poder formar parte del taller, cada hospedado debe firmar una carta de derechos, entre los que se encuentran: Recibir un sueldo semanal, plantear ideas y que estas sean escuchadas y respetadas, probar nuevas responsabilidades, etc. Además, los artesanos deben cumplir con ciertos deberes, como: Presentarse limpio y sobrio en el taller, los días y en las horas correspondientes, respetar trato en el taller, compartir trabajo y esforzarse por enseñar nuevas técnicas y experiencias.

A partir del mapa de empatía y de la observación personal, se establecen además, 3 perfiles categóricos entre los artesanos, de acuerdo a su comportamiento en el taller y su relación con el resto de los trabajadores. En un día común en el taller se puede identificar a:



Sociables

- Animados y joviales
- Grupo más fumador
- Se mueven constantemente por el patio
- Muy amigables con compañeros, personal del hogar y voluntarios
- Se detecta mayor deterioro psicológico
- Trabajan lijando manualmente, pero les toma más tiempo finalizar su trabajo que a los otros artesanos

Trabajadores pasivos

- Buenas relaciones sociales con el grupo
- Se mantienen concentrados en el trabajo, pero interactúan constantemente con el grupo cercano
- Fuman mientras trabajan
- Utilizan lija manual, algunos tienen deterioro físico que les impide realizar mucha fuerza
- No se mueven de su puesto de trabajo



Trabajadores activos

- Presenten el menor deterioro, tanto físico como psicológico
- Realizan los trabajos con sierra y lija orbital
- Rara vez se mueven de su puesto en las horas de trabajo
- Trabajadores silenciosos
- En el grupo hay algunos artesanos que ya no se encuentran en situación de calle, pero vuelven constantemente al hogar a compartir con sus amigos

Excluidos

- Trabajadores silenciosos
- Presentan alto deterioro físico
- Utilizan solo lija manual
- Se auto excluyen del grupo
- Poco amigables con compañeros, personal del hogar y voluntarios
- Al tener pocas capacidades de movimiento, requieren de la ayuda de un externo (para que le lleve los materiales)

Respecto a los oficios anteriores a los integrantes de Expreso, se identificó a 12 sujetos que frecuentan la hospedería del Hogar de Cristo en Estación Central y se les preguntó en cuanto al trabajo u oficio al que se han dedicado durante su vida. Entre ellos se reconocen:



Pedro Guerrero: Carnicero



Nibaldo Vera: Vendedor de madera



Nelson Henriquez: Maestro



Memo Bianco: Vendedor de dulces



Máximo Lobos: Cargador



Luis Valdebenito: Maestro charcutero



Hugo Lira: Taxista y escritor



Julio Ilufi: Taxista



Juan Díaz: Camionero



José García: Artista y cocinero

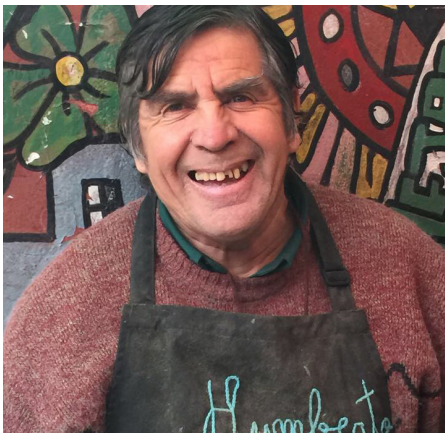

Humberto Espejo: Camionero



Jorge Zapata: Maestro de terminaciones

Actores principales

Durante el desarrollo de este proyecto, el taller se instauró como Fundación, desligando su trabajo del Hogar de Cristo, pero aún usando sus instalaciones. En un plano general, la fundación trabaja actualmente con un grupo de personas que participa esporádicamente, tanto de forma externa en el proceso de venta de los productos, como en el mismo hogar.

La mayoría de estas personas son profesionales por lo que generalmente es difícil conseguir voluntario para que trabajen durante las jornadas de taller. En ese sentido es importante mencionar que si bien existen muchos voluntarios, estos no le dedican muchas horas al trabajo de la fundación, al no recibir ninguna remuneración.

Los cargos principales en la organización y funcionamiento de la fundación y el taller están divididos en:

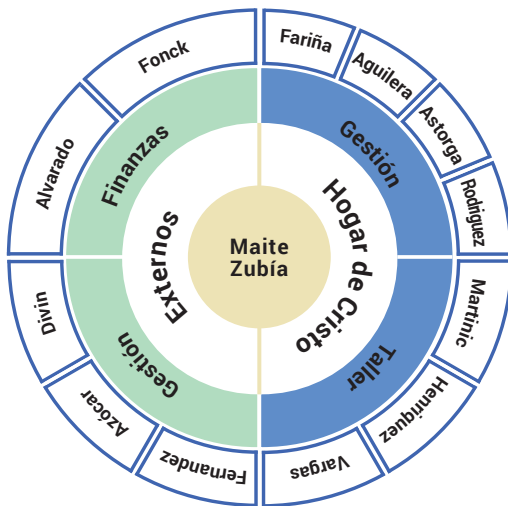

Participantes taller:

Alvaro Contreras	Luis Espinoza
Carlos Hidalgo	Luis Muñoz
Carlos Varas	Luis Valdevenito
Delfin Vidal	Manuel Ortiz
Feliciano Catrilaf	Mario Quintanilla
Francisco Anderson	Maximo Lobos
Geofir Gonzalez	Memo Bianco
Hernan Lopez	Nelson Henriquez
Hugo Lira	Nibaldo Vera
Humberto Espejo	Pedro Guerrero
Jorge Daza	Ramon Vera
Jorge Zapata	Raul Torreblanca
Jose Garcia	Roberto Vera
Juan Carlos Guzman	Rogelio Pastene
Juan Carlos Urbina	Sergio Alfaro
Juan Diaz	Sergio Vergara
Juan Gabino	Tomas Gutierrez
Julio Ilufi	

Directorio

Maite Zubia: Fundadora y Directora de la Fundación Expreso. Trabaja coordinando a las personas de cada área para el funcionamiento del taller.

Francisca Fonck: Encargada de manejo y ventas en redes sociales. Actualmente la Fundación es activo en las plataformas Instagram y Facebook. Cuentan además con una página web, la cual no tiene algún método para hacer pedidos o compras online, solo muestra fotografías del trabajo.

Tere Divin: Encargada de gestión y coordinación de ventas.

Claudio Azócar: Encargado de gestión entre el directorio y el taller (compra de materiales, arreglo máquinas, etc.)

Alvaro Alvarado: Encargado de finanzas, ventas, compras, rendición de gastos de voluntarios y colaboradores. Además está encargado de cotizaciones y ordenes de compra de ventas corporativas.

Margarita Fernández: Encargada de voluntariado general, reclutadora y coordinadora de participantes.

Encargados Hogar de Cristo

Claudia Fariña: Funcionaria de la casa central del Hogar de Cristo, encargada del patio interior donde se realiza el taller dos veces a la semana.

Jessica Aguilera: Funcionaria de la casa de acogida del Hogar de Cristo en San Bernardo. Encargada del traslado de los participantes del taller los días miércoles.

Romina Astorga: Funcionaria de la casa central del Hogar de Cristo, contacto directo con Maite respecto al estado de salud o comportamiento de los acogidos del Hogar.

Heli Rodríguez: Funcionaria de la casa central del Hogar de Cristo. Encargada de invitación, coordinación y permanencia de los acogidos en el taller. Además tiene el rol de informar respecto a los impedimentos físicos y/o problemas de consumo de los participantes del taller, que puedan alterar o poner en riesgo el ambiente o su propia integridad.

Encargados taller

Cristian Martinic: Voluntario jefe, participa todos los días del taller. Encargado de revisión de tablas antes de su salida a la venta.

Nelson Henriquez: Ex acogido de la casa central del Hogar de Cristo y jefe de operaciones del taller. Nelson se dedicó durante toda su vida a la carpintería, por lo que es el más capacitado dentro del taller.

Luis Vargas: Acogido del Hogar de Cristo, segundo encargado de herramientas y máquinas en el taller

Propuesta de valor

Antes de comenzar con el desarrollo del proyecto se realizó una tabla con propuesta de valor junto a personal del directorio de la fundación. Este proceso tiene como finalidad el poder identificar los valores únicos que se proponen, diferenciando al proyecto de los demás existentes y siendo estos valores los motivos por los cuales los consumidores eligen los productos.

En el proceso de desarrollo es clave tener esta propuesta de valor, para adecuar los productos a los márgenes que propone la fundación. La tabla de la propuesta de valor se divide en 3 partes:

Perfil del cliente

Se describen las características de un segmento determinado, agrupa de forma ordenada las tareas, frustraciones y alegrías de estas personas.

Tareas: Que intentan resolver

Frustraciones: Obstáculos a los que se enfrentan

Logros: Resultados que quieren conseguir

Mapa de valor

Se describe el cómo entregar valor para el segmento de clientes. Está compuesto por productos y servicios, aliviadores de frustraciones y creadores de alegrías.

Productos y servicios: Lista alrededor de la cual se construye una propuesta de valor.

Aliviadores de frustraciones: Cómo los productos y servicios aplacan las frustraciones del cliente.

Creadores de logros: es una descripción de cómo los productos y servicios crean alegrías al cliente.

Encaje:

Coincidencia entre el mapa de valor y el perfil del cliente.

A través de el modelo descrito se realizó la propuesta con los siguientes resultados, según las palabras del directorio:

Mapa de valor	Cliente
<p>Productos y servicios</p> <ul style="list-style-type: none"> -Tablas creadas y fabricadas con mucho amor por nuestros abuelos -Nuestras tablas son recogidas en la calle y les damos valor. (upcycle) 	<p>Tareas</p> <ul style="list-style-type: none"> -Ayudar a personas en situación de calle -Grano de arena para ayudar a los más pobres -Quieren ser mas sustentables -Parecer alguien preocupado de temas sociales
<p>Aliviadores de frustraciones</p> <ul style="list-style-type: none"> -Mostramos el impacto de cada aporte -Compartimos trozos de la vida de nuestros abuelos -La tabla es un relato de vida -Todas las ventas son devueltas a nuestros artesanos 	<p>Frustraciones</p> <ul style="list-style-type: none"> -Mi tiempo es limitado -No es fácil llegar a canales de ayuda -Siento que no apporto en nada -Quiero ayudar y no se como
<p>Creadores de logros</p> <ul style="list-style-type: none"> -Upcycle de la madera desechada -Canal de fácil acceso para ayudar a otras personas -Red de contacto de fácil llegada -Ayuda directa. Desde comprar a ser voluntarios -Forma rápida de ayuda 	<p>Logros</p> <ul style="list-style-type: none"> -Saber el impacto de su aporte -Quieren saber que están ayudando a una persona -Quieren sentir satisfacción que en algo aporta -Ser reconocido por ocuparse de temas sociales

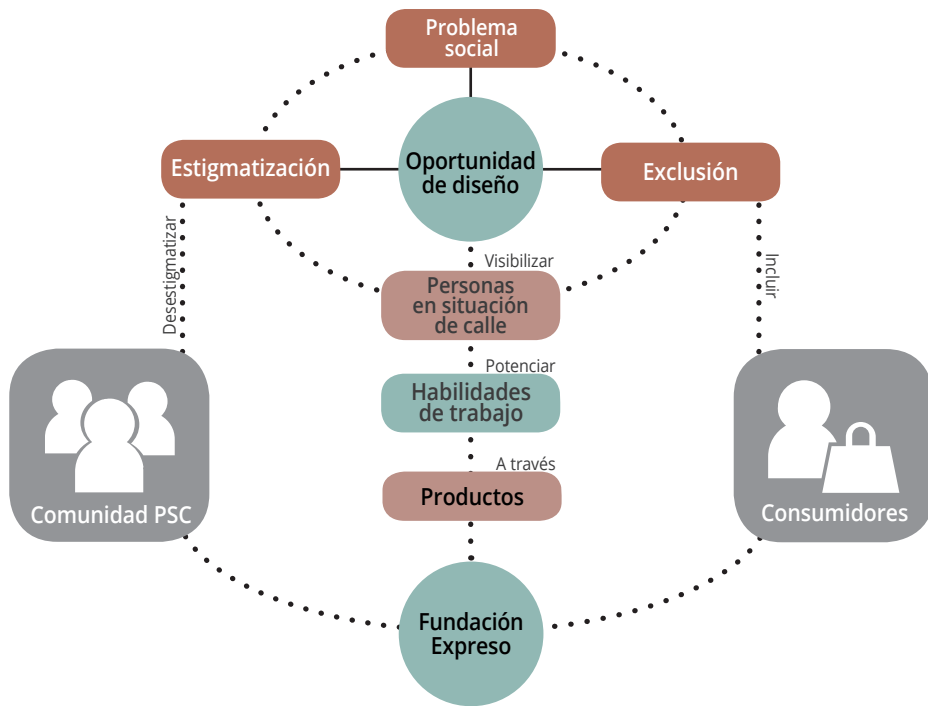

El proyecto se desarrolla en el marco de la fundación, entendiendo sus requisitos como un cliente y siguiendo el perfil de la organización, adecuándolos al desarrollo del proyecto como necesidades básicas para su ejecución.

ESTUDIO Y OBSERVACIÓN

Usuarios

Encuesta de satisfacción

Junto a un grupo de voluntarios de la Universidad Alberto Hurtado, se realizó una encuesta de satisfacción a los hospedados del Hogar de Cristo que conforman Expreso, para evaluar la efectividad de la Fundación, en base a los objetivos y propósitos que establece y para poder instaurar procesos de evaluación y mejoramiento al interior del taller que permitan tomar decisiones claras sobre futuros pasos.

En esta encuesta, se evaluaron 4 dimensiones a nivel general, las cuales quedan organizadas de la siguiente manera:

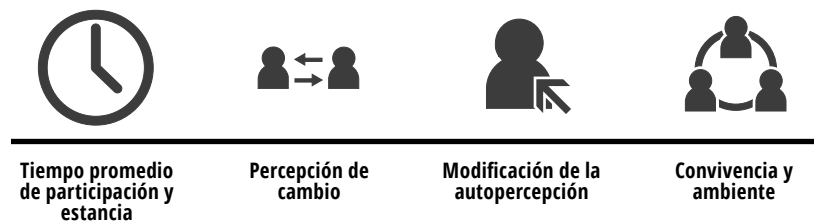

1. Tiempo promedio de participación y estancia

Con respecto al tiempo promedio de participación, este se ha dividido en dos:

Tiempo promedio en el Hogar de Cristo

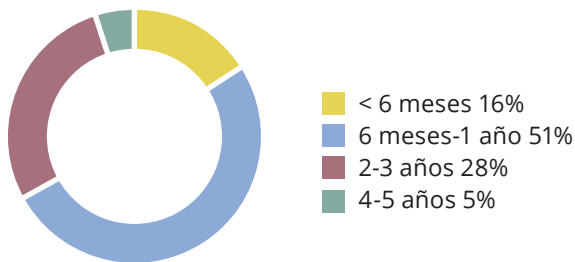

Tiempo promedio en el Taller Expreso

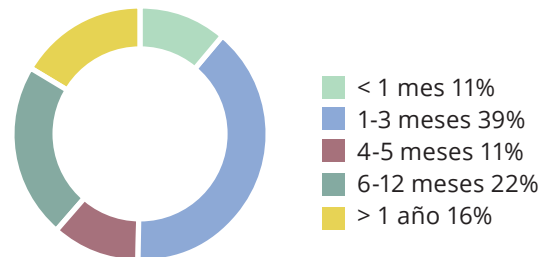

El muestreo fue realizado el día 16 de octubre a participantes del taller

2. Percepción de cambio

Se evaluó la percepción de cambio en la vida de los participantes del taller, desde que ingresaron a este.

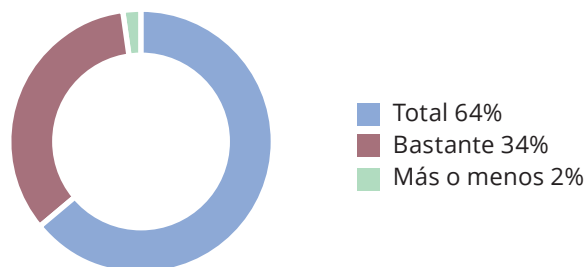

3. Modificación de la autopercepción

Se evaluó la autopercepción de los integrantes del taller, desde que ingresaron a este.

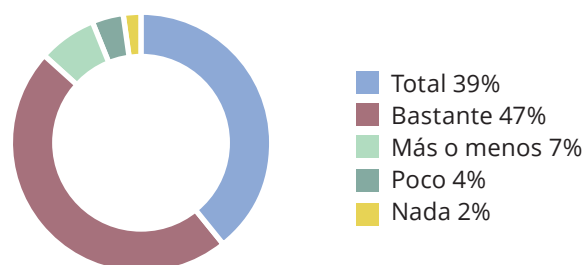

4. Convivencia y ambiente

Se evaluó la percepción de los integrantes, respecto a las dinámicas de convivencia dentro del taller, con los demás acogidos.

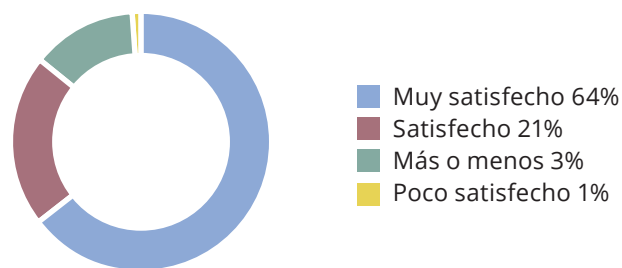

5. Mejoras propuestas al taller

De forma adicional, se consultó de forma abierta y libre a cada uno de los participantes del Taller Expreso si existe alguna mejora que realizaría, frente a lo cual las respuestas analizadas se dividieron en 3 dimensiones:

Infraestructura (instalación de techo e instalación eléctrica)

Organización (ideas, cosas sin cumplir y orden)

Materiales (calidad de madera y materiales para trabajarla)

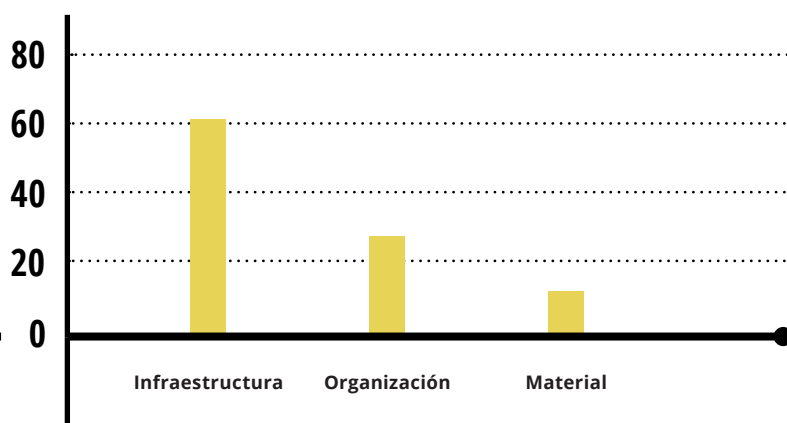

Es así, como el 61% de los participantes de la encuesta mencionan tener interés por realizar mejoras en la infraestructura del lugar, principalmente el techo de este debido al deseo por trabajar sin importar el clima que exista.

Por otro lado, el 27% de los encuestados menciona interés por realizar mejoras en la organización, con el fin de generar mayor orden en el Taller y tener la posibilidad de crear más ideas en conjunto sin que estas se olviden.

Por último, el 11% de los encuestados mencionó la necesidad de mejorar la calidad de los materiales, debido a que faltaban instrumentos para trabajar la madera así como madera de mejor calidad.

Observaciones

Expreso ha demostrado un aumento significativo en el ingreso de nuevos miembros al taller, observándose que la gran mayoría lleva un tiempo menor a 3 meses.

En relación a la percepción de cambio, podemos concluir que a mayoría de sus participantes han experimentado un cambio total en sus vidas, cambio logrado por la participación activa en el taller.

En la dimensión de autopercepción de cambio, el más alto porcentaje de usuarios ha señalado que su autopercepción se ha modificado bastante desde el ingreso al taller.

En relación a la convivencia y el ambiente, los usuarios manifiestan en su mayoría estar satisfechos.

A modo de síntesis en relación a la pregunta abierta que poseía la encuesta, los temas reiterados por los usuarios es buscar la posibilidad de mejoras en la infraestructura, específicamente poseer un techo el cual les permita desempeñarse sin importar las condiciones climáticas. Además de mejorar y aumentar las instalaciones eléctricas, mejorar la calidad de los materiales y considerar el aporte de nuevas ideas.

Podemos concluir que sus integrantes tienen el sentido de pertenencia del taller, en el cual cada uno es un engranaje esencial para su funcionamiento, ya que todos los comentarios van orientados a mejorar el rendimiento de su trabajo.



Materia prima

Recolección de material

Los productos que realiza la Fundación Expreso están hechos en su totalidad con maderas, las cuales provienen de desechos y donaciones. Maite Zubia, es la única encargada oficial de contactarse con proveedores para la recolección de esta materia prima.

Las donaciones y la búsqueda de desecho llegan esporádicamente, por lo que hay meses en los cuales existe escases de materias primas para trabajar y otros meses en los que se cuentan con mucho material, permitiendo a los hospedados del hogar poder trabajar en nuevos proyectos en madera, al cumplir con el mínimo de pedidos de tablas.

En los casos de falta de materiales, es clave que la Fundación cuente con publicidad constante para recibir nuevas donaciones. En general, cuando el proyecto tiene buena publicidad (por ejemplo, se han mostrado varios reportajes en televisión) recibe muchas donaciones de parte de gente que cuenta con material del que se quiere deshacer, o que quiere aportar con dinero.

Aun así, existen 3 actores principales que donan constantemente a la Fundación:

Maderas Tarapacá

Configura uno de los proveedores más importantes en la fundación. La empresa, se dedica a la venta de material para la elaboración de revestimientos, molduras, puertas, pisos, entre otros. Además se destaca por contar con un stock de maderas tanto nacionales como importadas que incluyen: Caoba, Cedro y Roble, además de Pino Oregón, Haya Blanca y Roble Americano.

Los voluntarios del taller, junto con algunos residentes del Hogar de Cristo, son los encargados de ir al barrio Franklin, donde se ubica la sede central de la empresa, a recolectar maderas de despunte que hayan sobrado de las ventas que se realizan, donde son recibidos por Javier Ruiz, dueño de Maderas Tarapacá y voluntario activo de la fundación.



Forestal Arauco

Empresa chilena con énfasis en la fabricación de pulpa de celulosa y otros derivados como aserrada y paneles. Las plantaciones de la empresa se ubican principalmente en la zona del Maule y Bío Bío, donde cuentan con aproximadamente 80.000 hectáreas.

En el proceso de producción de la empresa, se llevan los árboles talados a aserraderos, donde se cortan las esquinas para poder formar vigas de madera según el tamaño del árbol. En dos ocasiones la Fundación ha recibido parte de estos despuntes, los cuales han servido especialmente para la creación de tablas de cocina, debido a las características de su tamaño (ver imagen).

Es sin embargo difícil el acceso a este material, ya que los desechos deben ser llevados a Santiago desde Concepción y en general no se cuenta con los recursos para poder efectuar el traslado.

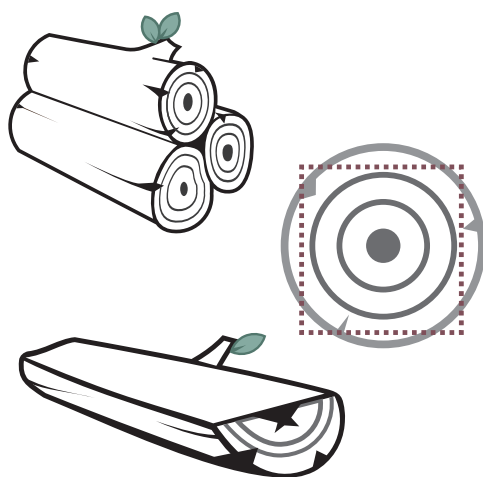
**Donaciones de privados**

En tercer lugar, se cuenta con maderas donadas por personas que se enteran de la Fundación por redes sociales, boca a boca o medios de comunicación. La mayoría del material proveniente corresponde a muebles en desuso o sobras de construcciones o proyectos personales. Si bien este tipo de donación es el más activo, el material que llega es escaso y la calidad de la madera es deficiente, por lo que es necesario ser selectivos en escoger la madera que pueda ser reutilizable.



Análisis maderas

Tamaños

Para hacer un análisis de la materia prima existente para la realización de productos, se realizaron dos catastros.

En una primera etapa se hizo un registro del material disponible en el Hogar de Cristo, proveniente en su totalidad de donaciones. Cabe destacar que mucho de este material no ha sido utilizado en un largo tiempo, pues no cumple con las especificaciones de tamaño necesarias para poder fabricar una tabla de cocina, teniendo en consideración que el taller no cuenta con maquinaria para realizar amplios cortes en madera (solo cuentan con una sierra simple).

En una segunda etapa, se visitó el aserradero central de Maderas Tarapacá. Javier Ruiz, director de la empresa y activo voluntario de la fundación, dona despuntes de maderas de diversos tipos para realizar las tablas. En mi visita pude hacer un catastro del material existente, además de recibir sobras de maderas para realizar los productos que propone este proyecto. Entre el material donado encontrado, hay:



Planchas

En general es el material que más hay, por su utilización en las tablas de cocina.

Se nota que las planchas de menos de 20 cm. de ancho no son utilizadas, por lo que se ven acumulando en el stock del taller. Donaciones de muebles, como estantes y camas, son cortados para la obtención de planchas.



Vigas

Existe una gran cantidad de vigas de madera como stock inicial en el taller, las cuales han sido donadas principalmente por privados, como sobras de construcciones. Las vigas, al igual que las varas, tienen la facultad de poder ser cortadas con facilidad, lo que le permitiría a poder trabajarlas fácilmente.



Varas

Si bien este material no llega de manera constante al taller, se rescata su facilidad de trabajo y versatilidad para la creación de objetos. Este material nunca ha sido utilizado por el taller, por lo que cuentan con un amplio stock inicial.

En general son varas de 3 cm de diámetro.

Tipos de madera

A partir del primer catastro se pudo definir los tipos de madera que se encuentran disponibles en mayor cantidad, dando prioridad a los materiales nacionales por sobre los importados para recalcar el carácter local de los productos.

Entre las maderas recolectadas podemos encontrar:

**Álamo**

Utilizada en carpintería, ya que es una madera blanda, fácil de cortar con serrucho, altamente utilizada en tabiquería y elementos de construcción que no involucren esfuerzos estructurales.

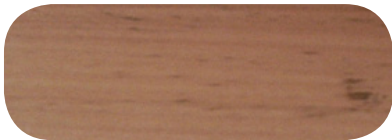
**Coigue**

Madera con vetas rojizas utilizada en edificaciones, carpintería en general, revestimientos, molduras, madera terciada, durmientes, entre otros.

**Eucaliptus**

Por su gran resistencia mecánica, es usada como puntales para minas, postes, andamios y puentes. Además en durmientes y construcciones pesadas. Por su elasticidad es muy adecuada para mangos de herramientas, cajones y envases.

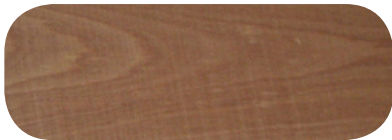
**Mañio**

Madera amarillenta, medianamente blanda pero resistente y fácil de trabajar para muebles, revestimientos y carpintería en general.

**Pino Oregón**

Madera es de color crema rosado, con veteado notorio. Es muy liviana, por lo que se usa en cajonería y envases de madera. Las variaciones de humedad no la afectan mucho, por lo cual también tiene un gran uso en obras gruesas de construcciones y albañilería.

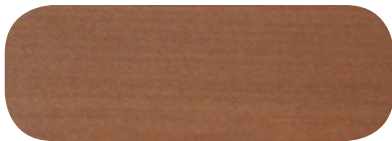
**Raulí**

De grano fino y tono rosado, es muy empleada, por su resistencia, en toda clase de construcciones

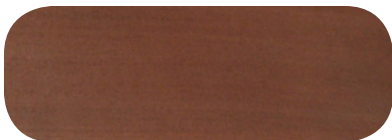
**Roble**

Madera robusta, se emplea para la fabricación en esfuerzos estructurales por su buena resistencia en ambientes tanto exteriores como interiores.

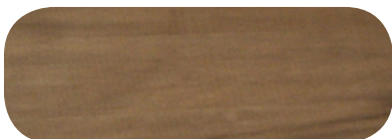
**Tapa**

Madera de color blanquecino, muy empleada en carpintería y en fabricación de terciados. Buena calidad y fácil de trabajar. Se mancha fácilmente, lo cual dificulta su comercialización.

Proceso de producción

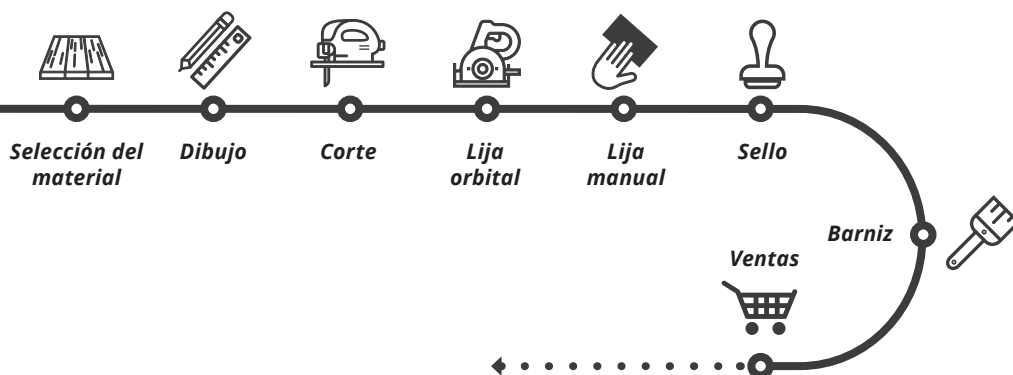

El proceso de producción dentro del taller cuenta con 6 pasos entre la elección de los materiales y las salidas a los canales de venta. Cada persona que asiste al taller tiene asignada una tarea específica según sus capacidades físicas y psicológicas. El proceso se ejecuta de la siguiente manera.

Selección del material

En general el taller recibe cualquier donación, independiente de su estado, es importante por lo tanto elegir las mejores maderas, en cuanto a su tamaño y tipologías. En general y según las experiencias de venta, las tablas que tienen mejor recibimiento por el público son las de tamaño medio (aprox. 40 x 30 cm) de consistencia pesada y de tonalidades oscuras, tales como el Raulí y el Roble. Los materiales que no se usan han ido quedando en el stock del taller, el cual contiene una gran cantidad de vigas y varas de pino.

Dibujo

Teniendo las maderas seleccionadas, se hace el diseño de la tabla. No existe un molde o diseño estándar, sino que más bien se aprovecha el máximo de la superficie de la tabla, haciendo pequeños cortes para emparejar más un mango u orificio. Normalmente los dibujos los realiza Nelson, jefe de operaciones del taller, según su criterio personal.

Corte

Una vez que están marcadas, se cortan con una sierra caladora. Este proceso lo realiza Nelson o Luis, quienes son los únicos capacitados para usar esta herramienta y suponiendo también un problema para el taller, pues el proceso de corte es más lento que el de lijado y normalmente tienen que trabajar días extras para poder dar trabajo para todo el taller.

Lija orbital

El taller cuenta 8 personas capacitadas para usar las lijadoras orbitales (hay 6 en el taller), los encargados limpian las maderas de marcas profundas, las alisan y las devuelven al sector de corte en caso de que tengan alguna falla.

Lija manual

El grupo de personas más grande del taller son los encargados de lijar las tablas manualmente. Los artesanos procuran hacer este proceso lentamente, revisando con las manos que no hayan astillas en las maderas.

Sello

Una vez que están listas las tablas estas pasan al sector de marca José es el encargado del sello metálico, el cual contiene el logo del fundación. La marca se pone una sola vez, en una esquina inferior derecha de la tabla.

Barniz

En una etapa final, las tablas son barnizadas con vaselina. Se utiliza este ungüento pues es de rápida absorción, además de que no contamina la tabla con olor o cambio de color, considerando también que está tendrá un uso doméstico.

El stock final de tablas queda guardado en el taller de la hospedería o en la casa de alguno de los voluntarios. Desde ese punto las tablas se dirigen a sus nuevos dueños, quienes se contactan con la fundación a través de sus redes sociales o contacto directo por teléfono.



Mercado actual

Los consumidores actuales de los productos de la fundación, se caracterizan en su totalidad por la importancia que le dan a la historia del producto que están comprando y el valor que esta tiene. Para estos es importante la trazabilidad de los productos, saber dónde fue elaborado, cómo, por quién y el impacto que puede generar con su compra.

Estos usuarios prefieren productos de empresas responsables, transparentes, y tengan buenas políticas y prácticas con sus trabajadores. Están dispuestos a pagar más por un producto que provenga de una empresa donde se trata de manera justa a los trabajadores y creen firmemente que sus decisiones de compra son una manifestación de democracia directa.

Los perfiles de cliente se pueden dividir en 3 grandes categorías:

Consumidor particular

Perfil de usuario que adquiere las tablas para uso propio o para regalo. Los consumidores particulares generalmente compran las tablas por contacto directo o en ferias en iglesias y colegios, en las cuales se montan stand de venta de forma esporádica.

Muchos de estos usuarios se sienten orgullosos de poder hacer un aporte al problema de situación de calle y comparten la iniciativa entre amigos y redes sociales, incentivando a otros a hacer la misma compra, en ese sentido valoran más el impacto que están ejecutando, por sobre el objeto. Los consumidores particulares adquieren las tablas a precio completo, este va entre los 10 y 20 mil pesos, dependiendo de su tamaño.

Consumidor microempresa

Perfil de usuario que adquiere más de una tabla como complemento para su microemprendimiento. Un ejemplo de esta iniciativa es Tablas Chaplin, quienes venden tablas armadas con quesos y aperitivos y las entregan a domicilio. A partir de esa iniciativa, estos emprendedores deciden agregar una tabla Expreso, como forma de ayudar a la fundación, además de darle un valor agregado a la venta de sus productos.

El origen de la tabla es mencionado de forma secundaria en la venta de su producto final. La fundación vende las tablas a microemprendedores a un precio rebajado por escala, se venden 12 tablas de tamaño medio (valor aproximado a 15 mil pesos cada una) a un total de 150 mil pesos.

Consumidor empresa

En tercer lugar existen los consumidores a gran escala. En general son empresas que compran las tablas a pedido, como regalo corporativo para sus trabajadores.

Los pedidos son sobre 100 tablas, y se hacen en tamaño especial, siendo todas del mismo tamaño y de la misma madera. En algunas ocasiones se han hecho sellos especiales para las tablas, el cual incluye el logo de la empresa que hace el pedido.

Canales

La fundación cuenta con diversas redes sociales para dar a conocer sus productos, siendo este último el más usado y donde reciben los mayores contactos para realizar ventas. Además tienen la posibilidad de montar un stand afuera de iglesias y colegios en fechas especiales. Vale la pena destacar que a pesar del potencial de la fundación, esta no cuenta con grandes canales para Los canales de ventas e información se perfilan de la siguiente manera:

Página web

El sitio web está publicado en el dominio www.expresochile.cl. La web tiene un sentido más bien informativo. Cuenta con una galería de imágenes, una pequeña descripción del proyecto junto a un video informativo y una sección de contacto para captar voluntarios. Si bien el sitio podría tener la posibilidad de dar información de contacto para realizar compras de los productos o incluso hacer las mismas transacciones de forma online, este falla al ser solo expositivo y no propone una real interacción con el usuario.

Facebook

La página está publicada desde el año 2016 y cuenta a la fecha (nov. 2017) con 1664 seguidores. En el sitio se hacen publicaciones respecto a noticias de ventas (localidades), publicaciones en medios de comunicación e información sobre los artesanos del taller (cumpleaños, fallecimientos, enfermedades). Esto último es importante ya que es una forma directa de acercar el taller a los consumidores.

Instagram

Plataforma de fotografías vía móvil en la que se comparten entre 2 y 3 fotos al día, contando el proceso de desarrollo y venta de los productos. El perfil de la aplicación cuenta con 3658 seguidores y ha sido una buena plataforma para dar a conocer el proyecto al ser compartido por diferentes personajes públicos, activos en redes sociales, quienes han invitado a conocer la fundación.

Stand móvil

Mesa de ventas esporádica que se monta en diferentes lugares del sector oriente de Santiago, de forma esporádica y artesanal. No cuenta con una organización estable (se monta la mesa con "lo que se tiene") y no existe un estándar de exhibición de los productos.



Publicaciones externas

Las publicaciones expuestas a continuación se muestran como demostración del interés suscitado por parte de los medios de comunicación sobre el proyecto, lo que refuerza y potencia los objetivos presentados anteriormente, generando visibilidad y apertura acerca del problema de situación de calle.

Por otro lado, la exposición en medios de comunicación es sumamente importante para el taller, pues es cuando más donaciones de materiales se reciben, por personas que conocen el proyecto a través de la prensa.

emol Economía
Santiago, Martes 23 de noviembre del 2017 | Actualizado 16:11

Noticias | Economía | Deportes | Espectáculos | Tendencias | Autos | Servicios | PORTAL PYME | CAPITAL HUMANO

Portada | Noticias | Emprendedores | Acciones | Fondos Mutuos | Informes | Indicadores | Buscar

"Expreso": un emprendimiento social que busca dignificar a hombres en situación de calle

Desde 2013 el taller ha funcionado gracias a una sola persona y decenas de hombres han podido tener ingresos por las tablas de madera que trabajan.

27 de Julio de 2016 | 07:30 | Por Patricia Marchetti Michels, Emol

16 | 198 | 151 | 190

RECOMENDADOS DEL EDITOR

PSU: Calcula si tu puntaje te alcanza para la carrera que deseas

INCENDIOS FORESTALES: Así se preparan para esta temporada

TOERNO DE TRANSICIÓN: Haz tus preparativos para el torneo

¿Qué se hace con las ganancias?

Suscríbete | Contáctanos | Quiénes somos | Semana de la Madera

MADERA21 de CORMA

POR QUÉ MADERA | ACTUALIDAD | ARQUITECTURA | DISEÑO | INGENIERÍA Y CONSTRUCCIÓN | INNOVACIÓN | INFORMACIÓN TÉCNICA

REPORTAJE / INNOVACIÓN | 8 DE NOVIEMBRE, 2017

TALLER EXPRESO: MADERAS RECICLADAS DE LA CALLE AHORA LLEGAN A PROVIDENCIA

La iniciativa, fundada en 2013 en la hospedería del Hogar de Cristo, se consolida y le da una nueva oportunidad a quienes se forjaron en la calle, recuperando su propia historia mientras descubren las vetas de la madera.

Un hombre ciego desliza la palma de su mano sobre la tabla de cocina que días después estará en la mesa de alguna familia. La madera con la que fue construida es reciclada, fue encontrada en la calle, sucia, con marcas y pinturas.

Para llegar a las manos de quien la pulé fue descubierta en una vereda, rescatada, limpiada. Habiamente tomó valor a través de quien la moldea, el mismo que vive en la calle, que no tiene casa, que entiende la rudeza de ser desechado y que ahora redescubre su propia veta. "Aquí nadie da pena", dice Maite Zubia.

Zubia fundó el taller Expreso en 2013, en la Hospedería del Hogar de Cristo. Luego de descubrir que la riqueza de ese grupo de hombres solitarios se encontraba en el trabajo en comunidad. Han crecido, por estos días cuentan con un espacio para vender sus tablas en Providencia, pero la raíz de construir en conjunto es la misma.

Un trozo de madera pasa por una cadena de distintas manos que van dándole valor al tallería, al darle forma para llegar a un producto final. "Por ejemplo para el preso el valor de la madera es fundamental porque es un material noble, que a pesar del reciclaje del resaca, siempre mantiene su dignidad y, aunque

NOTICIAS RECIENTES

Wood Awards 2017 ya eligió lo mejor del año

El ingenio y la creatividad se encontraron en un medio desfilé de modas basado en madera

Con madera de alta tecnología construyen la nueva piscina de un colegio en Inglaterra

VER MÁS >

OBRAS

VER MÁS >

izq: Artículo publicado en el sitio Emol, 27 de julio 2017

Der: Nota acerca del stand en Drugstore; publicado en Madera 21, 8 de nov. 2017

Página siguiente

1. Intervención de Maite Zubia, acerca del problema de calle en foro ciudadano al candidato presidencial Alejandro Navarro. 27 de septiembre, 2017

2. Episodio del programa Plan V, acerca del taller en el hogar. 17 de septiembre, 2017

3. Artículo en revista Caras, Diciembre 2017



Actividad Día de la solidaridad

El día 18 de agosto, en el marco del día de la solidaridad, se realizó un desayuno en la sede de Estación Central del Hogar de Cristo, donde asistió la presidenta Michelle Bachelet. En la actividad se tuvo la oportunidad de conversar acerca de proyectos gubernamentales de inserción para personas en situación de calle. Junto a los artesanos, se levantó un espacio para mostrar el trabajo realizado en el taller, en el que se enseñaba el proceso de fabricación de las tablas.

Para la ocasión, se diseñó un tipo de tarjeta biográfica en la que se muestra a cada artesano junto a un breve texto acerca de su historia. Ese ejercicio sirvió como inicio para el desarrollo posterior de etiquetas para los productos.



TESTEOS

Hospederías

A continuación se explicita el trabajo realizado en las hospederías del Hogar de Cristo, en forma de testeo y con el objetivo principal de identificar las habilidades de los participantes de los talleres, en propósito de desarrollar nuevos productos para ser comercializados como parte de la fundación.

Los pasos de planificación para realizar el testeo son definidos como:

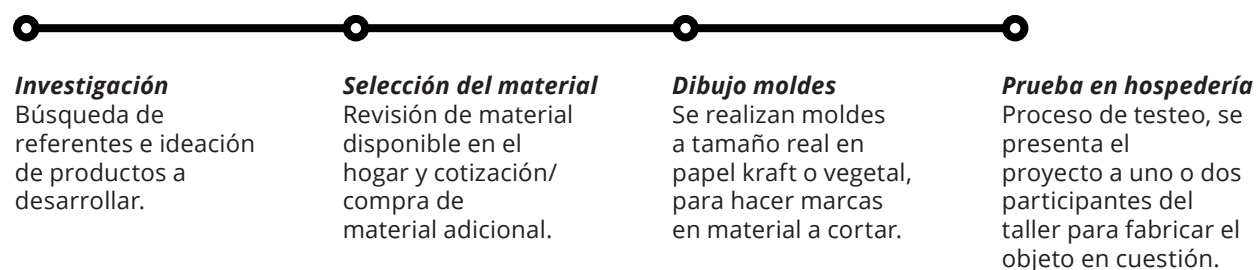

El proceso de testeo se desarrolla de manera circular. A partir del proceso de planificación se realizan pruebas en hospedería, como proceso de fabricación de nuevos objetos. Se hacen observaciones en cuanto al trabajo realizado por las personas del taller y se define que tanta ayuda necesitan estas para poder realizar los objetos por si solos.

En caso de detectar la posibilidad de desarrollo de una nueva técnica, está pasa al proceso de planificación e inicia el círculo nuevamente.

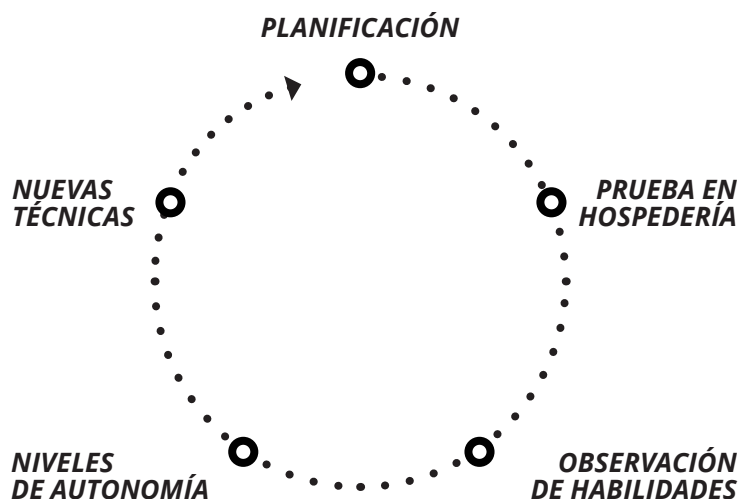

Hospedería hombres

Durante los meses de agosto hasta noviembre, se participó en varias ocasiones en el taller de maderas de la hospedería de hombres. El trabajo en el lugar está bastante programado por lo que es muy difícil lograr hacerse un espacio entre los participantes, logrando hacerlos partícipe del proyecto. Lo anterior ocurrió principalmente porque durante esos meses la fundación tuvo mucha visibilidad y las ventas aumentaron considerablemente, teniendo que aumentar así la producción de tablas.

El testeo principal y donde se probó el modelo planteado para la producción, fue el desarrollo de un herbario compuesto de 3 tablas de cortes simples. La elección de este producto fue realizada según las observaciones anteriores respecto a las capacidades productivas de los artesanos. El testeo fue realizado junto a Luis Vargas, uno de los encargados del taller. En una primera instancia seleccionamos en conjunto las maderas, según las consideraciones pertinentes del herbario, estas debían tener una medida mínima de X x X cm y debían ser del mismo tipo de madera para mantener la misma línea en el producto. Una de las observaciones de este primer paso, fue darnos cuenta de que debido a la diversidad del material, era muy difícil identificar 3 tablas que fueran de la misma madera, por lo que finalmente se decidió optar por lo que fuera lo más parecido posible.

Las fotografías expuestas a continuación son una muestra del trabajo realizado:



Fotografías de proceso desarrollado en taller

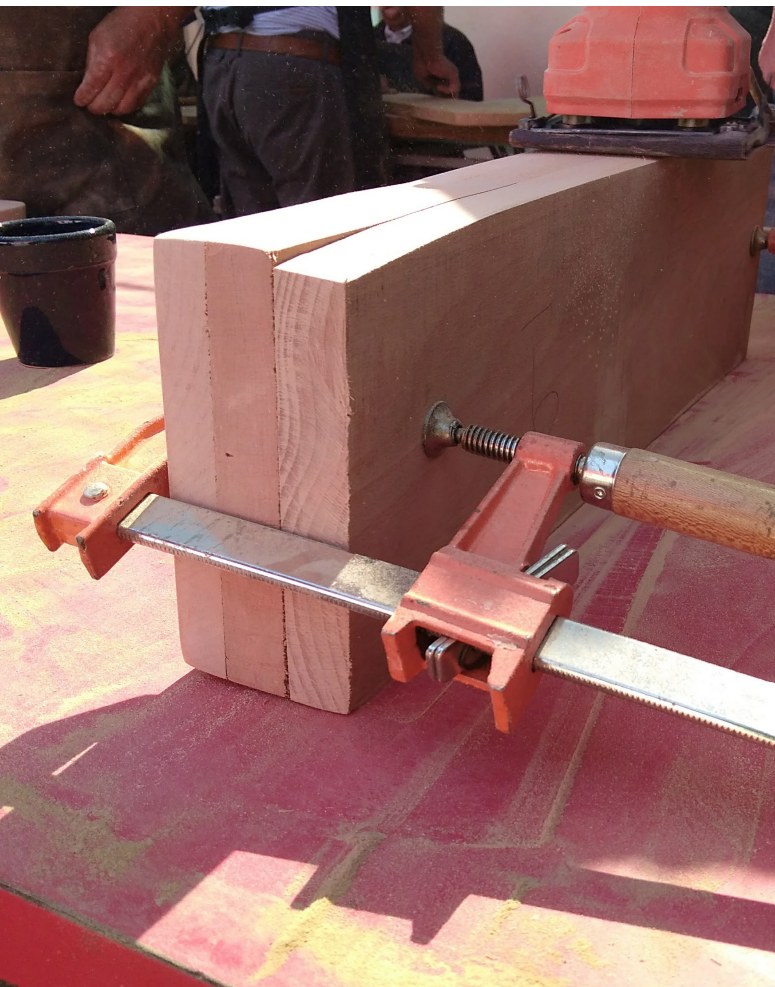

Observaciones y conclusiones

-Se verifica las escasas habilidades de los artesanos. No se pudieron realizar cortes angulares o diseños de mayor complejidad.

-El proceso de corte es el más lento, pues cuenta con pocas personas habilitadas para realizar este trabajo. Por otro lado, las personas encargadas de cortar son las más capacitadas psicológicamente para los procesos de co-creación. Son además los encargados de dibujar las tablas antes de hacer los cortes. Por lo tanto, es necesario idear moldes a tamaño real de los objetos para facilitar y optimizar los tiempos de trabajo.

-Se simplifica el trabajo de los maestros lijadores al utilizar varas y vigas. Se considera la utilización del material para realizar nuevas pruebas.



Hospedería mujeres

En una segunda instancia se realizó un testeo en la casa de acogidas de mujeres del Hogar de Cristo. La realización de este trabajo se hizo gracias a la ayuda de Paulina Gaete, creadora de la Fundación Los Nonos, quienes realizan muñecos de peluche a través de material textil reciclado. Paulina ha estado trabajando en la hospedería de mujeres realizando un taller de manualidades, en el que se enseñan diferentes técnicas de costura, bordado y bisutería. El testeo principal fue realizado con Alejandra, mujer acogida por el hogar y consistió en una tutoría textil, en la que le enseñé a utilizar una máquina de coser doméstica, de tipo recta.

La clase consistió en realizar un bolso tipo tote, con la idea de poder realizar una segunda clase, para enseñar la técnica de serigrafía y poder estampar los bolsos con el logo de la fundación para instalarlos en los puntos de venta finales.



Observaciones y conclusiones

Se hizo mucho más fácil poder realizar el taller en la hospedería de mujeres que en la de mujeres por varias razones:

-El tramo etario entre las participantes del taller es entre 8 y 65 años. Al ser mujeres más jóvenes que el grupo de hombres, tienen mayores facilidades para aprender.

-El grupo de mujeres se muestra muy interesada en el taller, constantemente proponen nuevas ideas para desarrollar e insisten en realizar los trabajos con mayor frecuencia, esto ya que no es un taller oficial. En ese sentido, llama la atención la falta de actividades de esparcimiento en las hospederías del hogar.

-Lo que comenzó como una actividad realizada en forma secundaria al taller de maderas, se convirtió en una oportunidad. Las habilidades de costura y tejido de las mujeres se puede utilizar para la realización de objetos que puedan ser complementados con el trabajo en madera.

-Las mujeres se ven interesadas en los procesos textiles, pues saben que es un oficio que les puede ser útil, tanto para arreglar sus pertenencias, como para encontrar un trabajo.

-Al igual que en el taller de maderas, el proceso de confección textil tiene muchos pasos a seguir, por lo que se puede incluir el trabajo de varias mujeres, según sus capacidades, para la fabricación de objetos. Entre ellos puede ser: diseño de moldes, marcado en textil, corte, confección a máquina y planchado.



Drugstore

En un segundo plano, a partir de la primera semana de Noviembre, en conjunto con personal de la fundación, se montó un stand en el nivel B de la galería Drugstore, ubicada en Providencia. El espacio fue asignado para hacer ventas en época de Navidad de los productos del taller y además se tuvo la oportunidad de poder relacionar a los artesanos del hogar con el público consumidor, haciéndolos participes como vendedores del stand.

El directorio encargado de Drugstore ofreció a la fundación el espacio de ventas, con la oportunidad de poder montar una tienda especializada en los productos, en caso de que vendieran 4 millones de pesos durante el primer mes.

En trabajo conjunto con el taller del hogar se realizó un stand de madera, a partir del material existente, además de gráfica de difusión: tarjetas informativas y atriles donde se presenta el trabajo y a los artesanos del taller.

Las ventas han sido realizadas en el horario en el que abre la galería, lunes a viernes de 11 a 20 hrs. y sábados de 11 a 18.30 hrs. El stand es atendido por 2 artesanos más la compañía de un voluntario de la fundación, en horarios rotativos.

Ubicación stand Nivel B Drugstore

1. L'Anastasia
2. Mo-Store
3. Emporio La Rosa
4. Cruz Verde
5. La Resistencia
6. Veracruz
7. Tavelli
8. Feria del libro
9. Pez
10. Farmacia Ahumada
11. Mesas Tavelli
12. Mesas Emporio

■ Stand Expreso

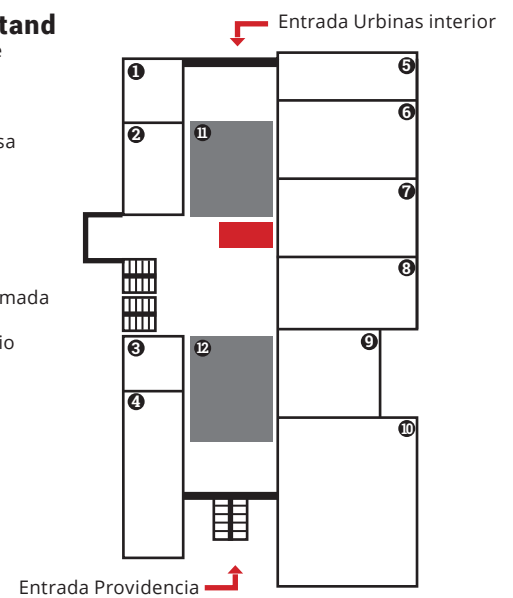

Montaje

Ideación de mesa tipo stand para vender los productos más afiches informativos

Observaciones

Interacciones entre artesanos como vendedores y público consumidor de sus productos.

Productos

Análisis del segmento consumidor de los productos, y sus preferencias de compra. Revisar contexto de punto de venta físico.

Punto de venta/ stand

A partir del material existente en el taller, se realizo una mesa de madera, con una caja en la parte inferior para mostrar las tablas.

El desafío principal fue poder construir un espacio de almacenamiento y exhibición que pudiera guardar los productos a la venta, pues solo contábamos con el espacio asignado del Drugstore (no hay bodega disponible).

Finalmente se optó por un diseño que ya había sido probado con anterioridad en un proceso experimental en el taller, debido a las facilidades de desarme en caso de tener que mover el stand en un futuro.



Interacciones

Para la venta de los productos, llevamos a 2 artesanos por turno para hacerlo participe del stand como vendedor. Como testeo, uno de los principales propósitos fue identificar las interacciones entre los artesanos y los consumidores.

Los resultados mostraron una motivación de parte de los artesanos por ser ellos mismos quienes mostraran el proyecto (razón por la cual se retiró el atril), pudiendo así además generar dialogo entre ambas partes.

Memo Bianco, uno de los artesano del taller, tuvo una especial relación con los clientes. Memo siempre se muestra especialmente motivado en las horas de taller y al llevarlo al punto de venta se mostraba muy emocionado al vender una tabla por lo que directamente iba a abrazar al cliente en cuestión. Se incentivó a los clientes a compartir las fotos de los abrazos en redes sociales, las que finalmente fueron compartidas con el hashtag #abrazosdelmemo



Atril expositivo desarrollado para informar de los consumidores. Fue usado como muestra y finalmente se retiró ya que al tener a los mismos artesanos en el local, ellos mismos podían contar la historia de sus productos. Finalmente se decide pasar esta información a una etiqueta junto al producto vendido.

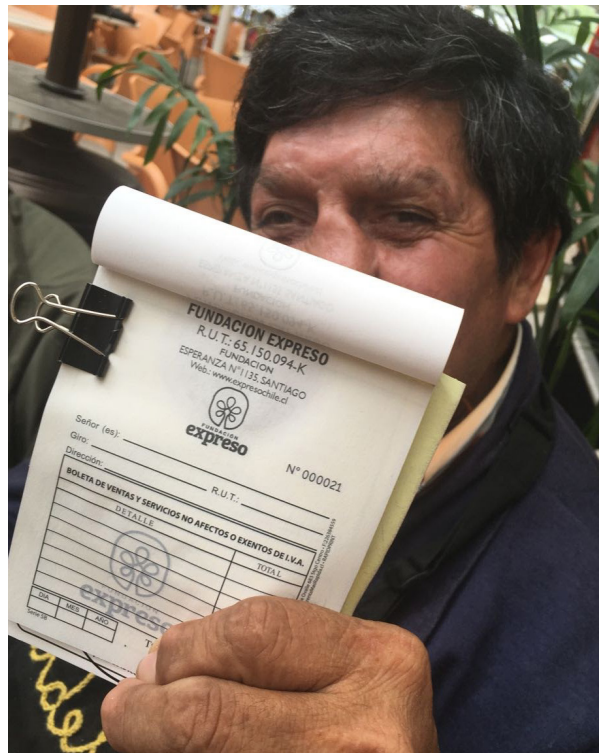

Boletas usadas en punto de venta Drugstore. Se incorporó el logo de la Fundación, al igual que en atril informativo y las etiquetas (ver desarrollo de imagen en pagina 106).



Punto de venta

Las tiendas del Drugstore que se relacionan a los productos que desarrolla la fundación, están enfocadas en las categorías de regalos y decoración.

Entre las tiendas de la competencia se encuentra principalmente el mercado de oficios, tienda que expone trabajo artesanales, haciendo un rescate de oficios manuales.



Productos

Se realizaron observaciones en el punto de venta del Drugstore, respecto a las motivaciones de los clientes para adquirir los productos realizados por el taller. En mi observación, estuve acompañada de Luis, artesano del taller, quien era el encargado de contar la historia a cada cliente que se acercara a observar el trabajo realizado. Se observó 20 clientes que acercaron al stand. Como experimento, solo a 10 de ellos se les contó sobre el proyecto.

De las 10 personas informadas, 6 se vieron interesadas en adquirir un producto, aunque finalmente solo 2 lo hicieron. A las personas que no se les informó, 5 pidieron más información sobre el trabajo realizado. Solo una de esas personas compró una de las tablas.

Además, se observa que la mayoría de los clientes, les interesa comprar una tabla para regalarla, pues les parece significativa la historia del producto.



.....
Luis Valdebenito como vendedor del stand en Drugstore.

REQUERIMIENTOS

El proyecto se desarrolle dentro del marco del diseño con impacto social. Es importante tener en consideración, tanto las aptitudes de proveedores y manufactureros, como los requerimientos del usuario final de los productos, buscando generar de este modo, una conexión entre las necesidades de este y las capacidades de los actores de la Fundación Expreso. Todo lo anterior busca concretarse en un producto sustentable, que sea deseado por el usuario final apreciando el valor agregado que tiene.

Para hacer sustentable el proyecto, este se debe enmarcar dentro de tres ejes fundamentales:

1. Aspecto económico

Potenciar un mercado de clientes que conoce y valora los productos con impacto social, apoyando el trabajo local, a baja escala y queriendo hacer un aporte significativo contra la pobreza.

2. Aspecto social

Integrar y beneficiar a personas en situación de calle durante el proceso: capacitarlos, pero también aprender de ellos. Deben sentirse parte de un proyecto donde ellos son actores relevantes y que busca un objetivo común que los beneficia.

3. Aspecto ambiental

Aprovechar los desechos de industrias madereras, reutilizando despusetes para el desarrollo de productos deseables por el usuario final.

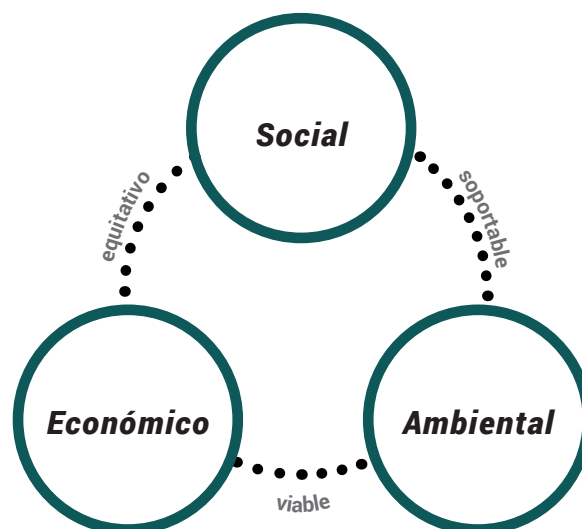

Análisis de productos a desarrollar

Mercado chileno de productos con impacto social

Durante los últimos años en se ha expandido en Chile el modelo de Empresa B. Estas empresas son aquellas motivadas por resolver un problema social o medioambiental a través del mercado, generando externalidades positivas. El concepto de Empresa B nació alrededor del año 2008, luego de una crisis económica global, en el que se produjo una mayor preocupación en la ciudadanía por el modelo económico predominante. Esta nueva visión de los ciudadanos, combinado con un amplio acceso a la tecnología, fueron clave para desarrollo de este tipo de emprendimientos.

En el caso de Chile, hay 88 empresas que han conseguido el estatus B, con lo que se ubica como el mayor exponente a nivel latinoamericano, donde hay 281 en total, y tercero a nivel mundial (superado sólo por Estados Unidos y Canadá), lo que pone en vitrina el interés por los chilenos por adquirir productos que generen un cambio positivo.

En ese contexto, se creó una plataforma web denominada MercadoBirus, la cual reúne a más de 60 microempresarios que venden productos alternativos, divididos en el tipo de impacto que buscan generar: Amigable con el planeta, Impacto social, Elige lo local, Educación y emoción y Saludable y orgánico. Los productos a desarrollar en la Fundación entrarían en las tres primeras categorías.



Empresa



Certificada

Amigable con el planeta

En esta categoría destacan los productos hechos a partir de material reciclado y biodegradables, promoviendo el cuidado de la naturaleza. Entre los productos hechos a partir de desechos se muestran principalmente objetos hechos a partir de botellas de vidrio y plástico reciclado, con un valor que varía entre los \$15.000 y \$25.000.

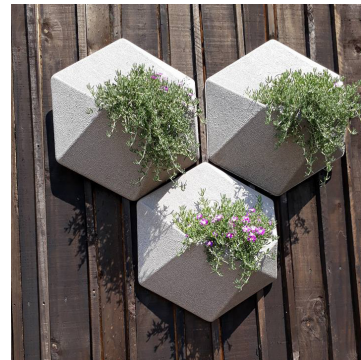

Impacto social

En esta colección se encuentran productos que generan un impacto social positivo, ya sea en el usuario del producto, o en su proceso productivo. La mayoría de estos tienen prácticas de comercio justo, inserción social, inclusión, promoción de la diversidad, donación a organizaciones sin fines de lucro y trabajo para el desarrollo de comunidades locales. Destacan en su mayoría los alimenticios provenientes de regiones, incentivando la descentralización y promoción de productos naturales.



Elige lo local

Categoría donde se muestran productos y servicios que de alguna manera se relacionan con una propuesta de valor local: productos manufacturados y/o diseñados en Chile, promocionando la cultura local. Destacan productos que de cierta forma muestran o hacen una referencia tanto a flora y fauna endémica, como a las tradiciones nacionales.



Mercado chileno de productos de diseño artesanal

En Santiago existe una amplia oferta de productos relacionados al trabajo en madera de forma artesanal. En este ámbito se le ha querido dar valor al trabajo del maestro, promoviendo la venta de estos productos en espacios de diseño, donde destacan principalmente la venta de productos para el hogar.

Se realizó un estudio en terreno de las tiendas y boutiques especializadas en este ámbito con las cuales se pretende tener un convenio para ofrecer los productos a desarrollar por la fundación, apuntando principalmente a las tiendas más visitadas por el público objetivo, realizando una observación de los productos que se ofrecen.

Mercado de oficios

Tienda ubicada en el primer piso del Drugstore, en Providencia, donde se ofrecen insumos, herramientas y productos fabricados a mano. Entre la oferta hay productos de lana, greda, madera, textiles, cuero, fibra y papel, todos los cuales son elaborados por maestros y artesanos de regiones. Además se ofrecen productos alimenticios como quesos y embutidos. Los insumos y herramientas que se venden están enfocados en diferentes técnicas como el tallado, tejido y caligrafía. Además se ofrecen talleres y workshops para los visitantes de la tienda, donde se les muestra y enseña a realizar diferentes productos artesanales. Se destaca el carácter colaborativo de la tienda con microemprendedores y pequeños comerciantes.





Fundación Artesanías de Chile

Entidad privada que cuenta con el apoyo de la Dirección Sociocultural de la República que trabaja para preservar la identidad cultural de la nación, creando oportunidades de desarrollo sociocultural y económico para los artesanos.

Entre sus objetivos destaca el *"Impulsar estrategias de fomento productivo y comercial que contribuyan a relevar el oficio artesanal como una opción laboral concreta y sostenible."* La fundación ha consolidado una red de artesanos a nivel nacional y comercializa los productos en Santiago en el Centro Cultural la Moneda, Centro Artesanal Los Dominicos, Aeropuerto, además de su tienda virtual.

Creado en Chile

Empresa que tiene como objetivo difundir, promover y comercializar el trabajo de diseñadores y artesanos chilenos a través de su plataforma web. Se priorizan los trabajos originales, con propuesta estética atractiva y con alto potencial comercial. Además de ofrecer los productos, se gestionan proyectos para vincular a los productores con empresas para la realización de ventas especiales, como regalos corporativos, agenda cultural, proyectos editoriales, etc. Se destaca la facultad de la plataforma para vincular a productores locales con grandes empresas, gestionando y facilitando la venta de productos al por mayor.



IDENTIDAD VISUAL

Desarrollo

Se comenzó el proyecto con una reformulación del taller, por lo que fue importante idear una nueva identidad visual que representará a la Fundación a los ojos del usuario, formando parte del capital intangible, entregándole diferenciación y valor a los productos. Es por esto que se ideó un isotipo que refleja el carácter que se quiere transmitir y cómo se quiere posicionar.

Antes de ser definida la imagen de la Fundación, se realizaron diferentes pruebas formales, tipográficas y cromáticas para la ideación del logo final. Las primeras pruebas tenían la intención de rescatar el color amarillo, característico de la imagen anterior.

Finalmente se decidió crear una imagen nueva a partir de los conceptos seleccionados.



EXPRESO
FUNDACIÓN

Concepto/ Naming

Se optó por continuar con el nombre del taller (Expreso), ya que tenía una base sólida de reconocimiento por el grupo de consumidores, además del significado que tiene el nombre para los participantes del taller. Según su directora, "Todos somos prisioneros de algo. Cuando el capellán nos bendijo, cada uno dijo de qué era preso. Todos dijimos que queríamos ser ex presos: ex presos del copete, de la droga, de la calle, de la pena".

El desarrollo de la identidad visual se realizó en conjunto con miembros activos del proyecto. En un proceso de ideación, se concluyó poner la imagen de un árbol, como símbolo de la veta de la madera y el paso del tiempo.

El segundo símbolo que se quiere mostrar en el isotipo, tiene relación a la comunidad, en ese sentido, e requiere dar a conocer el carácter de unión entre los miembros de la Fundación, caracterizándose por ser un espacio de encuentro comunitario entre personas.

Isotipo

Para el desarrollo del isotipo se tomó la figura del árbol, como representación del paso del tiempo y la repetición circular de la línea como símbolo del trabajo colaborativo entre los participantes del taller.

La construcción se realiza a partir de la repetición de una figura circular. La figura del isotipo, que incluye un marco negro que enmarca a los demás elementos, permite poder usar el isotipo de diferentes formas, sin que esta pierda el sentido de lo que pretende expresar.

Como visualización se permite usar por si solo el isotipo y el logotipo, como el conjunto de ambas partes.

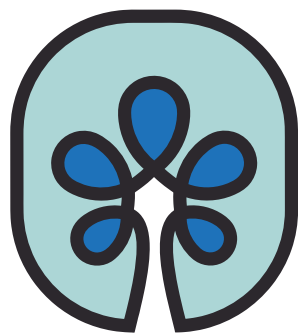
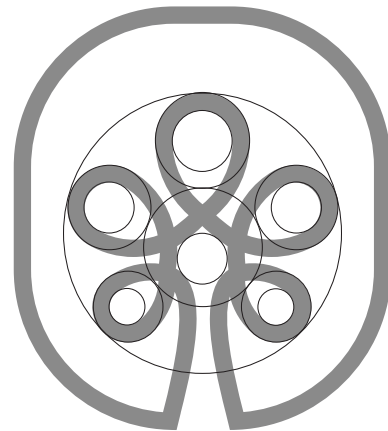

FUNDACIÓN
expreso

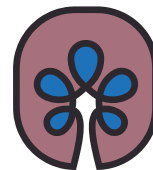

Tipografía

FUNDACIÓN
expreso

Paleta cromática

Para la paleta cromática se escogió el Pantone 9462 C como color principal, con un Pantone 2195 U de color secundario. Las especificaciones de color se usan tanto en el imagotipo, como en la gráfica secundaria. Se decidió bajar el tono negro, por lo que se optó por un Pantone Black 7C.

Los colores secundarios están definidos para sus usos en material gráfico y se definen los Pantone 697 XGC, 10333 C, 280 U y 7522 CP

Bree Serif SemiBold

ABCDEFGHIJKLMNOPQRSTUVWXYZ
abcdefghijklmnopqrstuvwxyz
0123456789\$#!%&()*+/?@[]

Roboto Condensed Regular

ABCDEFGHIJKLMNOPQRSTUVWXYZ
abcdefghijklmnopqrstuvwxyz
0123456789\$#!%&()*+/?@[]





Paleta principal

 **PANTONE 9462 C**
C: 32%
M: 4%
Y: 16%
K: 0

 **PANTONE 2195 U**
C: 84%
M: 52%
Y: 0
K: 0

 **PANTONE BLACK 7C.**
C: 20%
M: 19%
Y: 12%
K: 91%

Paleta secundaria

697 XGC 10333 C 280 U 7522 CP

FUNCIONAMIENTO DEL PROYECTO

Concepto/ *Diseño para visibilizar*

El proyecto está diseñado a partir de un agrupamiento de los 3 actores que forman parte del escenario donde se sitúa la Fundación, basándose en un modelo de diseño estratégico, donde estos diferentes actores son agrupados estratégicamente, con el objetivo de crear un producto deseable por el consumidor final, entregando valor a cada una de las partes.

Este proceso de diseño está enfocado principalmente en los usuarios de la fundación, entendiendo sus capacidades manufactureras y en segundo plano, en los consumidores de los productos, los cuales pretenden adquirir estos por su valor, no dejando de lado su funcionalidad o estética. El usuario final es una persona que se preocupa por problemáticas sociales y ambientales y que entiende el aporte que pueden entregar en su compra.

Lo anterior se basa en que los consumidores actuales valoran conocer la historia que hay detrás de lo que están comprando, entendiendo el proceso de producción de las cosas, dónde, cómo y por quién fue hecho, y el impacto que la compra de este producto puede generar, especialmente a las personas que lo fabricaron.

Conociendo entonces el usuario final, se pueden crear productos que encajen en el mercado actual y que tengan un valor agregado, además de conectar tanto los gustos y preferencias de los usuarios, como la capacidad de producción de los artesanos. En último lugar, es clave dar a conocer el backstory del producto. Poder dar a conocer la historia detrás de éste como parte estratégica del proyecto, para alcanzar los objetivos planteados.

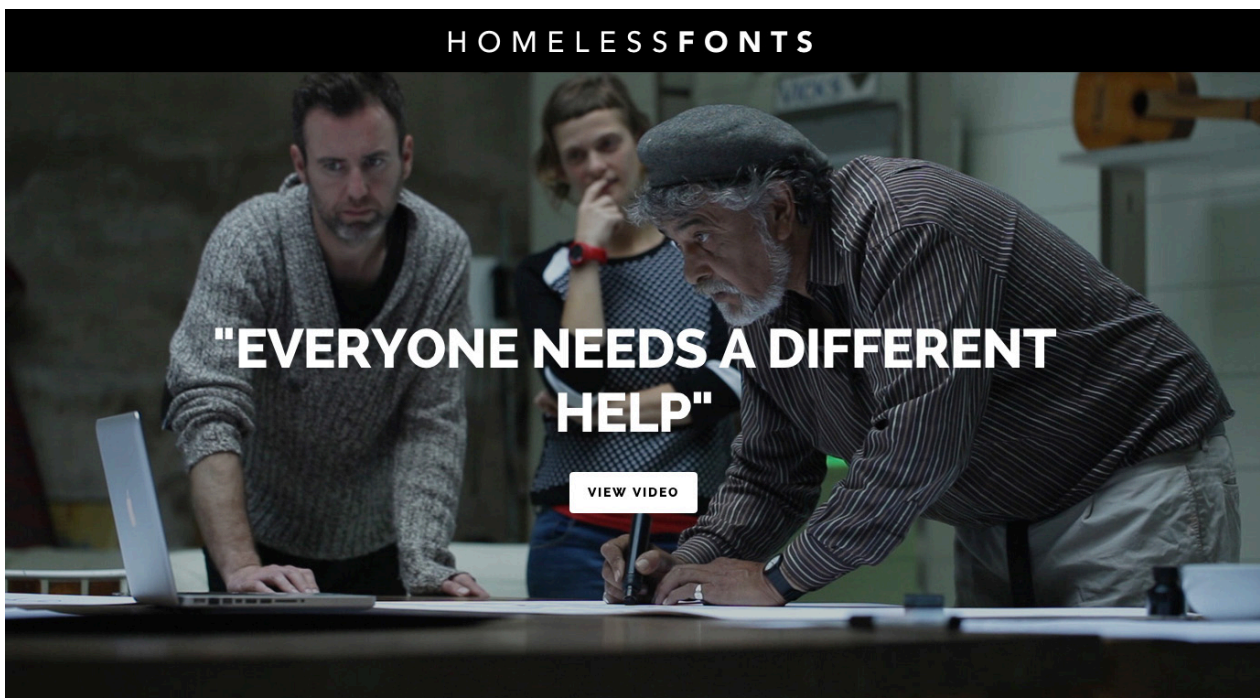

Sostenibilidad

El proyecto se desarrolla a partir de la venta de productos desarrollados en el taller, como forma de visibilización para las personas participantes.

Al utilizarse materia prima principalmente de donaciones, existe un bajo costo inicial. Los productos elaborados por las personas en situación de calle se distribuyen al mercado objetivo, generando así ingresos económicos por su venta. Estos se invierten en la solución del problema de calle y en la comunidad de artesanos. Con mayores recursos, es posible adquirir nuevas maquinarias y materiales complementarios para la producción de los productos, pudiendo generar un aumento de utilidades.

Así, un mayor volumen de venta y compra, resultará en mayores retornos; y el círculo comienza nuevamente.

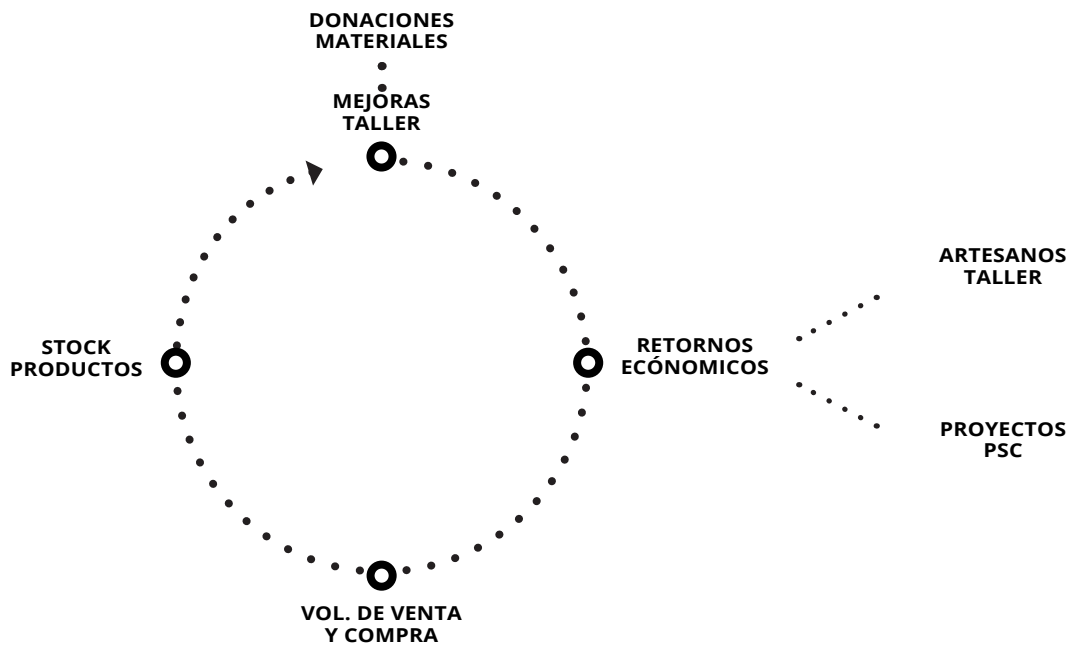

Funcionamiento

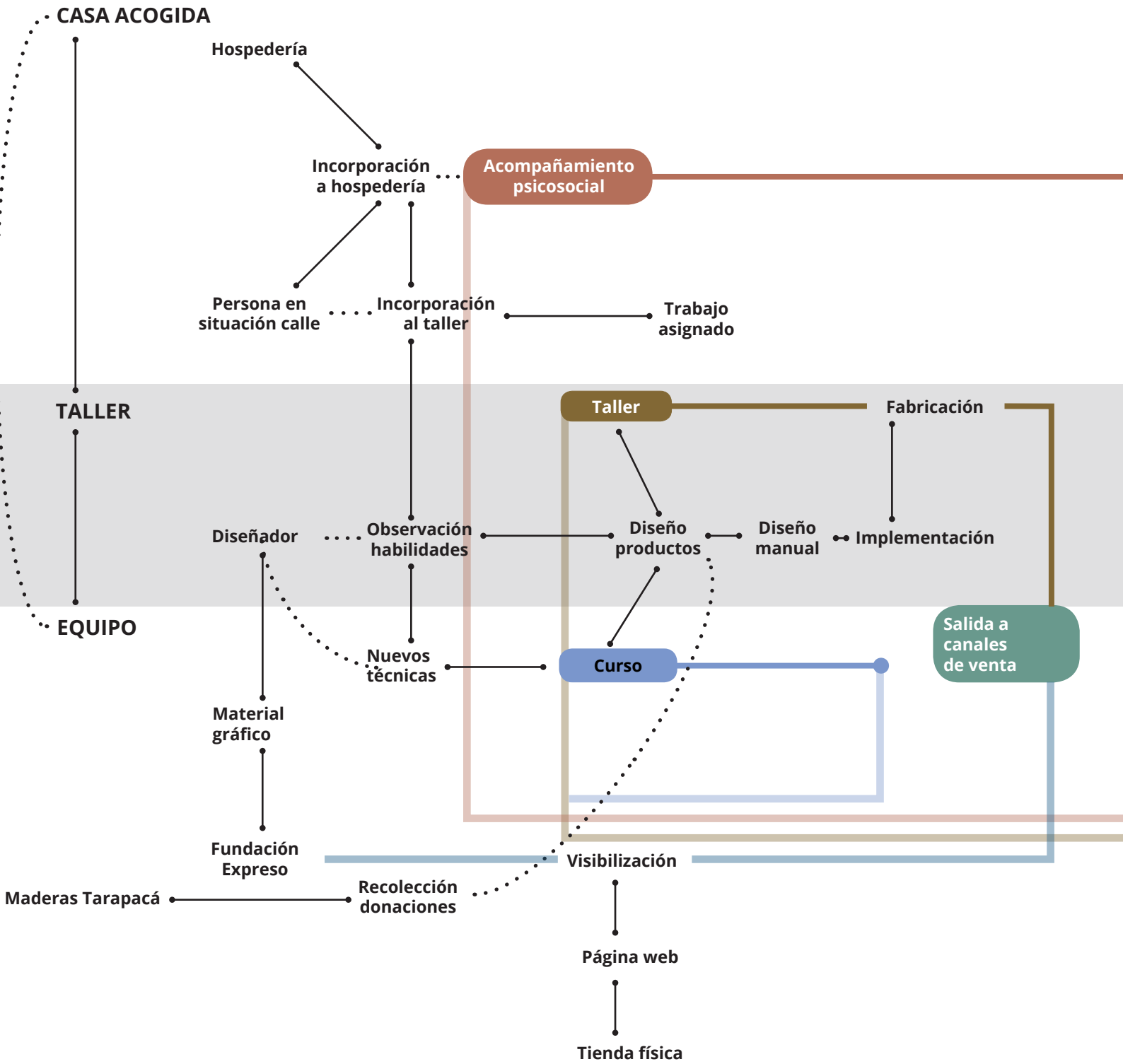

El funcionamiento del proyecto, se basa en un proceso de interacción entre los 3 actores principales, el equipo Expreso, los acogidos del hogar y participantes del taller y la hospedería en la que se realiza el trabajo.

El contacto directo para iniciar un taller se hace entre la red de apoyo solicitante (albergue, residencia) y la Fundación. Como requisito mínimo, se requiere que el lugar cuente con un espacio físico en el que se pueda realizar un curso taller con al menos diez participantes. Además el lugar debe ser el encargado de hacer un acompañamiento psicosocial durante el proceso de estadia de la persona, pues la fundación no cuenta con el personal capacitado para realizar está actividad.

En una primera etapa, la persona al ingresar al taller, puede serle asignado un trabajo específico, basado en los procesos de producción existentes, en caso

de la persona poder tener una habilidad a desarrollar, esta se puede enseñar mediante un curso de capacitación, para posteriormente incorporar los aprendizajes a la línea de producción.

El diseñador, como participante, es el encargado de realizar el trabajo de recogimiento de información en el taller, como parte del diseño de los productos. Está información se pasa a material gráfico de acompañamiento, el cual queda en el taller para su posterior uso otros integrantes.

Las salidas a los canales de venta se complementan con una pagina web, en la que se expone el proyecto. Se propone esta plataforma como llegada directa a los clientes, como canal de venta online y como plataforma informativa acerca del problema de situación de calle. Además es un buen canal para contar la historia de casa participante, pudiendo visibilizar el taller.



DESARROLLO

Los productos mostrados a continuación son una muestra del trabajo realizado junto a los talleres del Hogar de Cristo, considerando las limitaciones y propuestas anteriormente analizadas.

La producción de cada objeto viene desarrollado en un material gráfico complementario, el cual se le entrega a los participantes del taller, para la realización de los objetos según las consideraciones pertinentes de cada uno.

1. Repisa

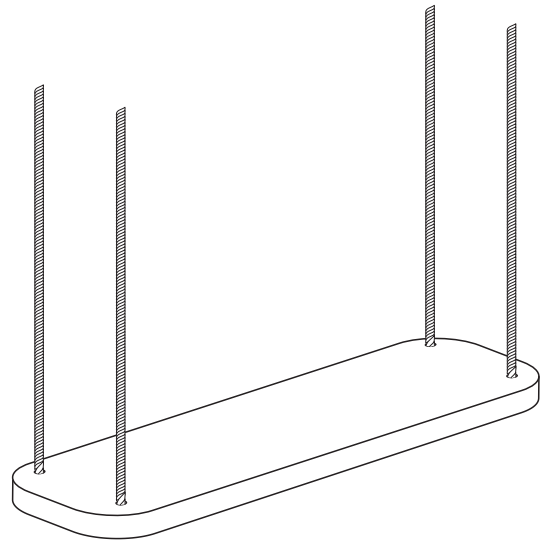

Costo neto: \$1228

(1) Tablón madera 60 x 18cm: N/A

(4 m.) Lienza algodón blanco 4 mm: \$228

(2) Gacho tornillo: \$1000

2. HERBARIO

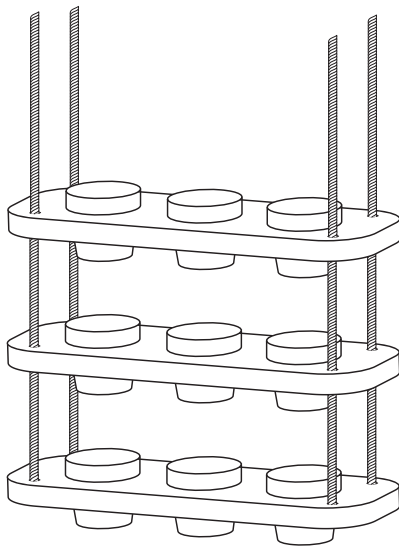
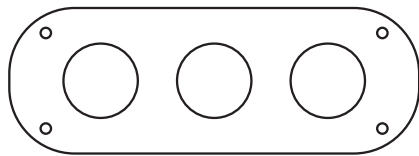

Costo neto: \$9762

(3) Tablón madera 49 x 14cm: N/A

(9) Maceteros 9 x 8 cm: \$3150

(9) Almacigos: \$4500

(4 m.) Lienza algodón crudo 10 mm: \$1112

(2) Gacho tornillo: \$1000



3. Revistero

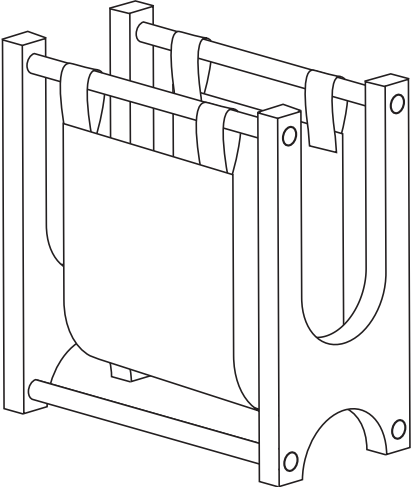
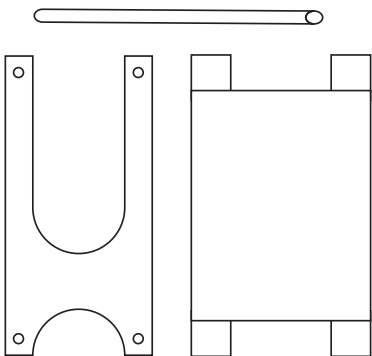

Costo neto: \$5186
(2) Tablón madera 47 x 16cm: N/A
(4) Varilla madera 25 mm, 46 cm: \$2886
(1 m.) Crea lisa: \$2300



3. Piso tejido

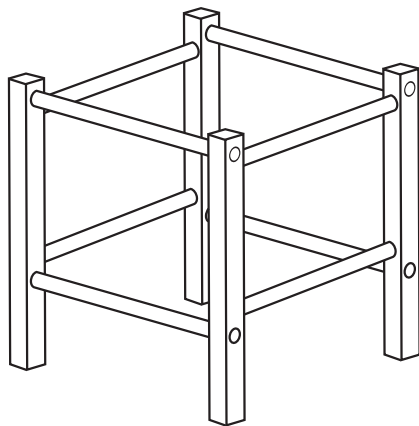
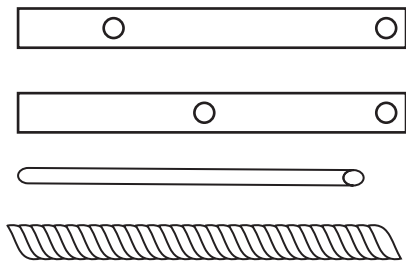

Costo neto: \$8427

(4) Viga madera 48 x 3,5 cm: N/A

(8) Varilla madera 25 mm, 42 cm: \$5772

(30 m.) Lienza algodón blanco 10 mm: \$2715



5. Columpio

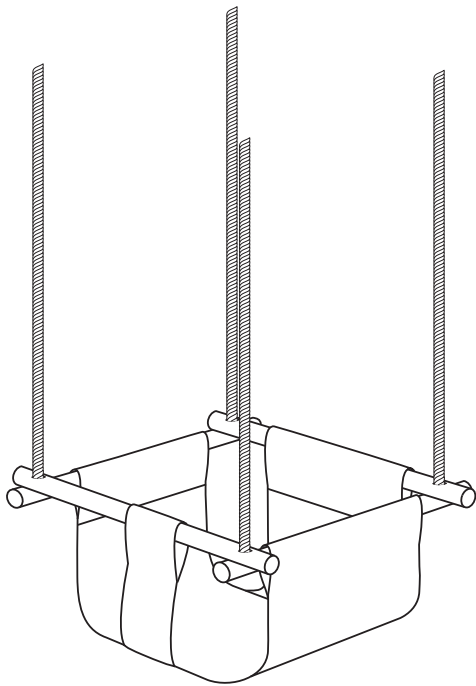

Costo neto: \$6292

(4) Varilla madera 25 mm, 40 cm: \$2886

(1 m.) Crea estampada: \$2500

(6m.) Cordón trenzado, 8mm: \$906



6. Mesa

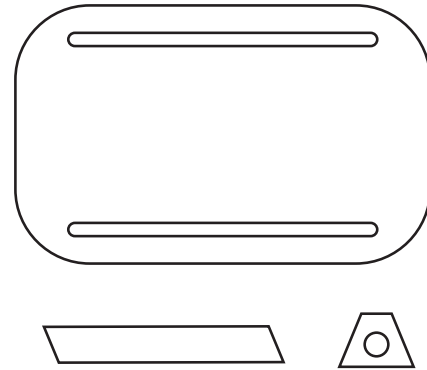
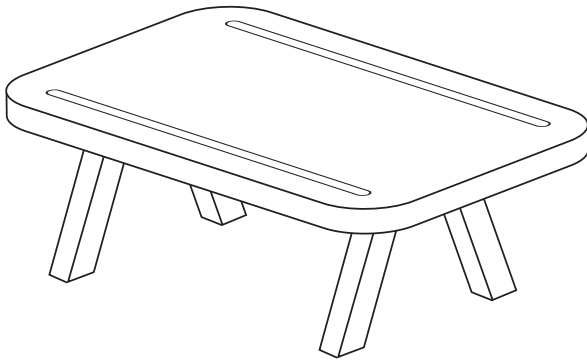

Costo neto: \$721

(1) Varilla madera 25 mm, 35 cm: \$721

(1) Tabla madera 30x26 cm: N/A

(4) Viga madera 30 x 3,5 cm: N/A



CAPACIDAD DE PRODUCCIÓN

El desarrollo de la línea de productos se realizó en cuanto a la optimización de los tiempos con el que disponen los artesanos, entendiendo que son solo 12 horas de trabajo semanales.

Para el análisis, es clave entender el volumen de tablas de cocina que realiza el taller diariamente, y de que forma se puede aprovechar al máximo ese tiempo, pudiendo generar un producto de mayor valor monetario y aumentando así los ingresos totales.









En ese sentido, cada objeto conlleva una dificultad para mayor para uno de los dos talleres, evitando acumular stock de trabajo en alguna de las dos hospederías. La siguiente tabla compara los procesos de cada objeto, además de una clasificación BAJA -MEDIA -ALTA, según la dificultad de su ejecución

Tiempos de producción (minutos) y dificultad

	CASA HOMBRES					CASA MUJERES				
	Corte	Orbital	Lija	Barniz	Dificultad	Corte tex.	Costura.	Tejido	Montaje	Dificultad
tabla	7'	10'	15'	4'	baja	N/A	N/A	N/A	N/A	N/A
repisa	6'	10'	15'	4'	baja	N/A	N/A	N/A	4'	baja
herbario	30'	30'	45'	12'	media	N/A	N/A	N/A	15'	baja
revistero	20'	20'	30'	10'	media	20'	40'	N/A	4'	media
piso	20'	20'	20'	10'	alta	N/A	N/A	45'	N/A	alta
columpio	3'	N/A	10'	4'	baja	30'	60'	N/A	10'	alta
mesa	30'	20'	20'	10'	alta	N/A	N/A	N/A	N/A	N/A

Tabla pagina siguiente:

PROCESOS

	Corte		Corte
	Orbital		Orbital
	Lija		Lija
	Barniz		Barniz

DIFICULTAD



SALIDA A CANALES DE VENTA



PROCESO DE PRODUCCIÓN

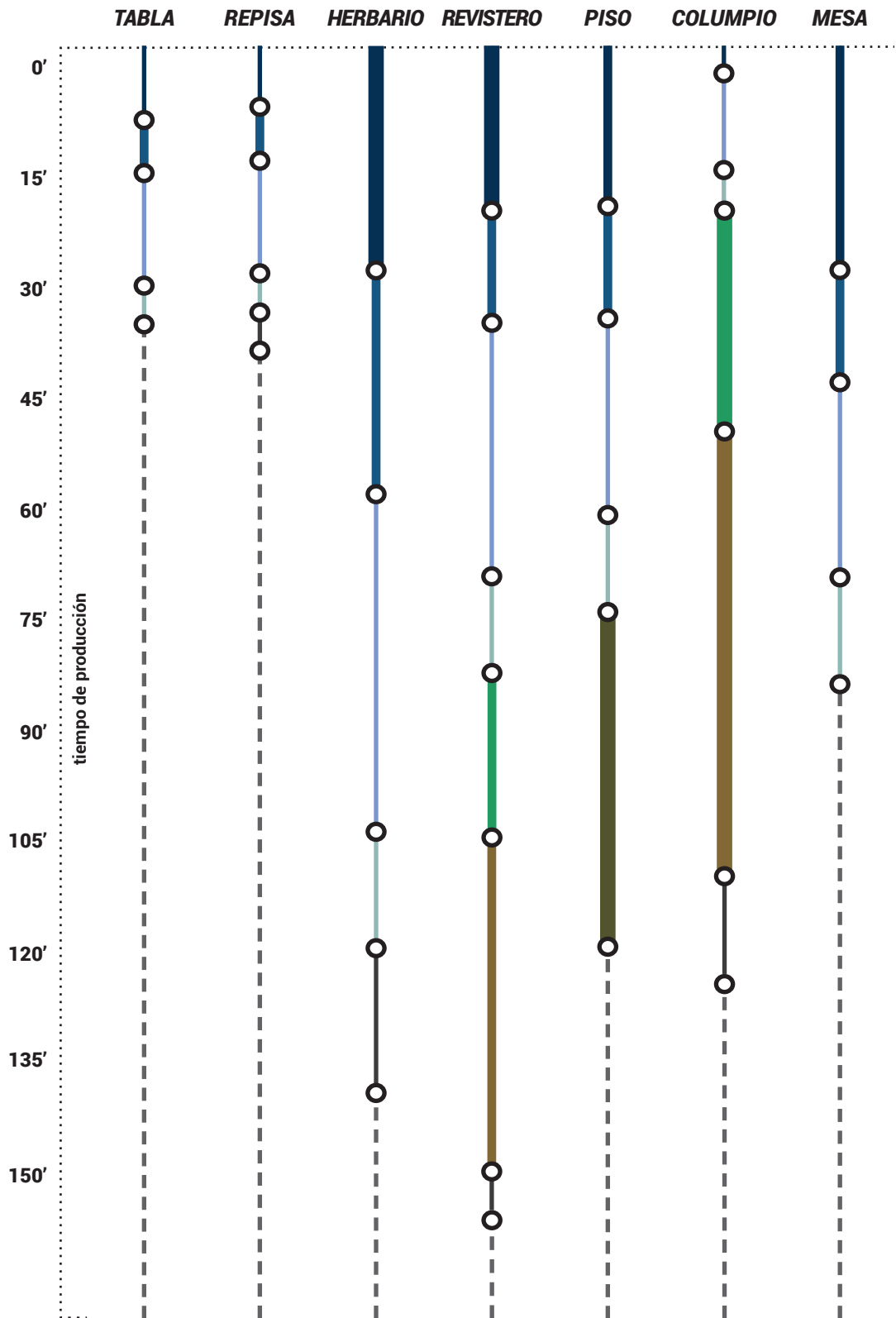

PAPELERÍA

Etiquetas logo

Se realizaron etiquetas a partir del logo fabricadas con corte láser.

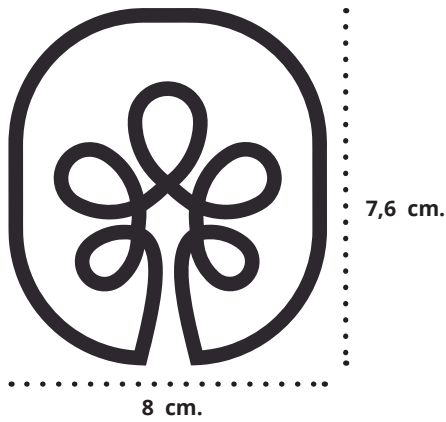

Etiquetas artesanos

Etiquetas bibliográficas, tipo instantánea en la que aparece cada artesano con un pequeño texto acerca de su historia.





Etiqueta información

Etiquetas con información acerca de la fabricación de los productos Expreso.

7,6 cm.



8 cm.





Bolsas Crea

A partir del trabajo realizado en la hospedería de mujeres, se desarrolló una línea de bolsas reciclables, hechas mediante las técnicas de serigrafía y costura en maquina.

40 cm.



40 cm.



NDACIÓ

preso

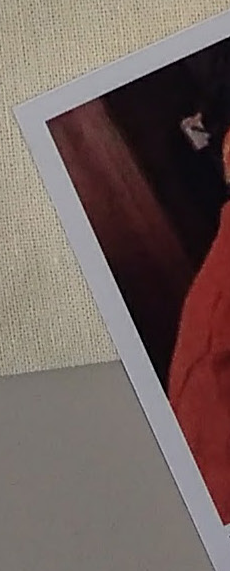



expreso

HECHO CON MADERA RECICLADA

AL COMPRAR ESTE PRODUCTO APORTAS CON:

TRABAJO DE ACOGIDOS DEL HOGAR DE CRISTO	RECICLAJE DE MADERAS DE DESECHOS	UNA BONITA TABLA DE MADERA PARA TU CASA
---	----------------------------------	---

HECHO EN CHILE ♡ HECHO CON AMOR

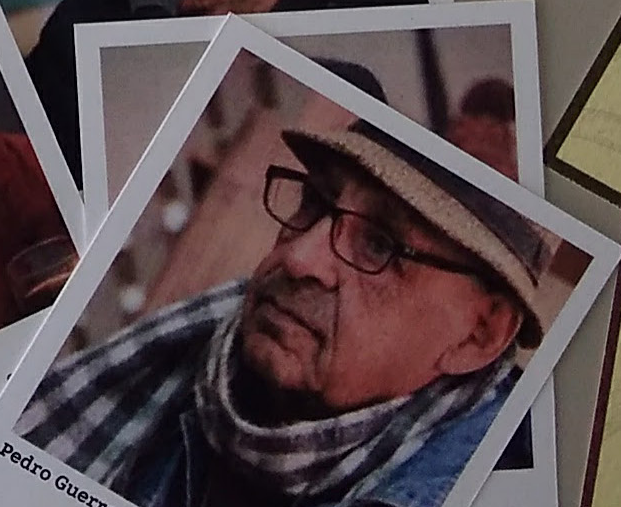
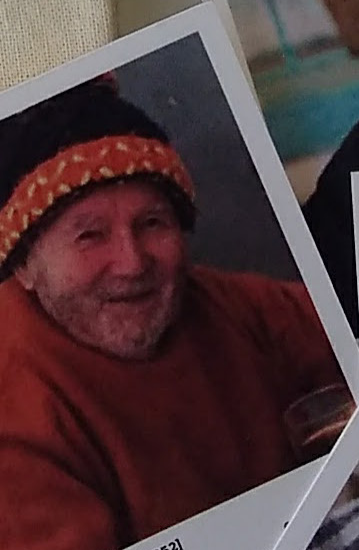
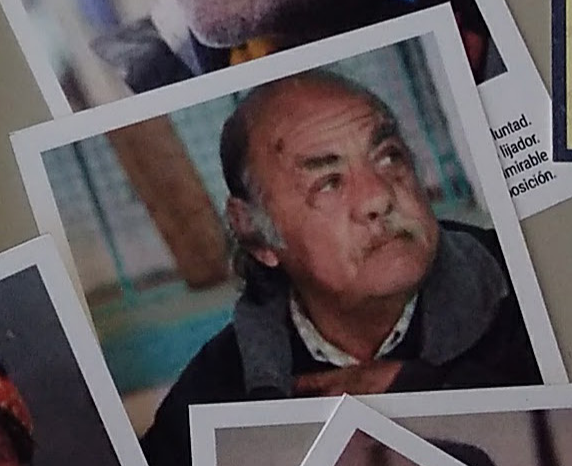
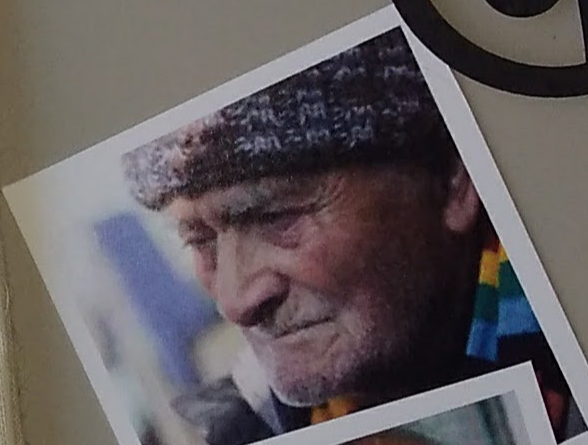

Máximo Lobos [1952]
Cantante, amigo, y maestro
Hombre dulce
Donde a...

Pedro Guerr...

Unidad.
lipador.
mirable
posición.



MUESTRARIO

Desarrollo de muestrarios tipo pantonera, con tapa y contratapa de madera en corte láser.

Por la cara 1 muestra una fotografía del objeto junto a un dibujo de la construcción. La cara trasera cuenta con un detalle de las medidas de cada pieza.



PAGINA WEB

Como plataforma de difusión del proyecto, se diseñó una plataforma web, programada en formato HTML.

La estructura de la web (*pág. derecha*), está compuesta por un Encabezado o Header, que funciona como menú de acceso a las demás paginas. A continuación se muestra un Slider con imágenes rotativas, acompañada de un pequeño texto que introduce al usuario al proyecto.

La página de inicio continua con una pequeña descripción y un segundo Slider con acceso directo a la tienda web de la fundación

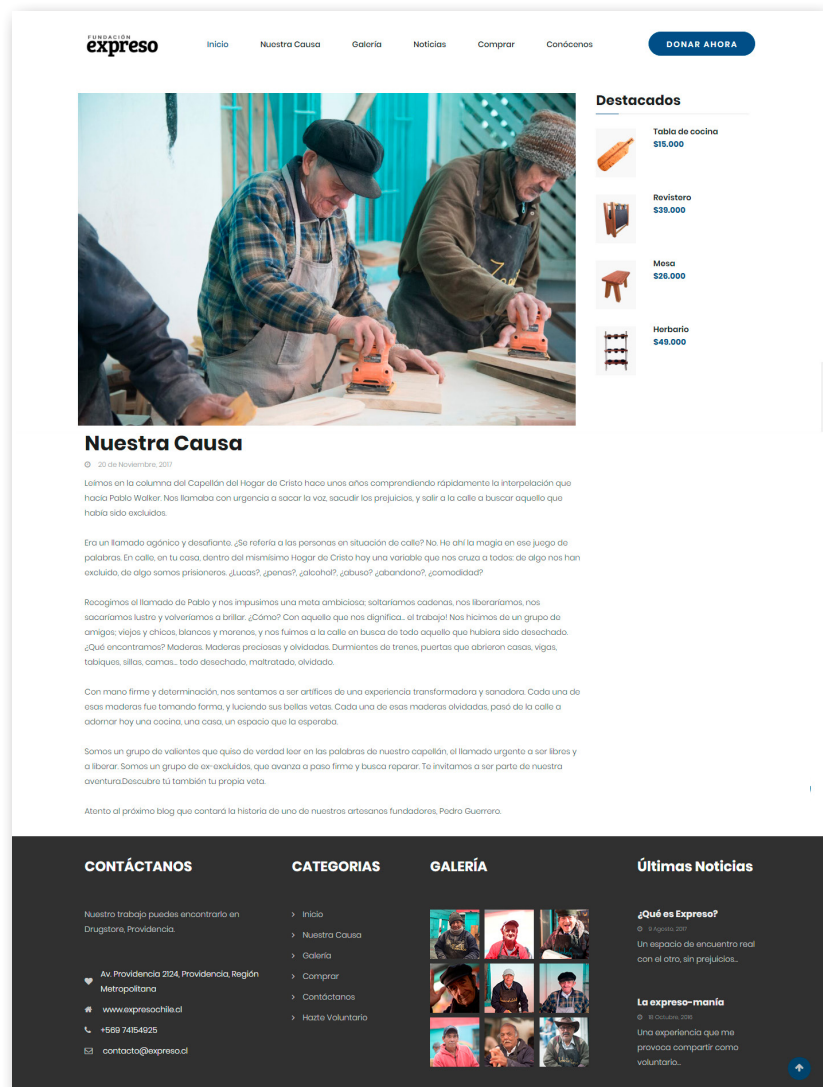

En la página *Nuestra Causa*, se da a conocer el problema de situación de calle en su contexto actual en Chile, como forma de contextualizar al usuario en su navegación por la página.

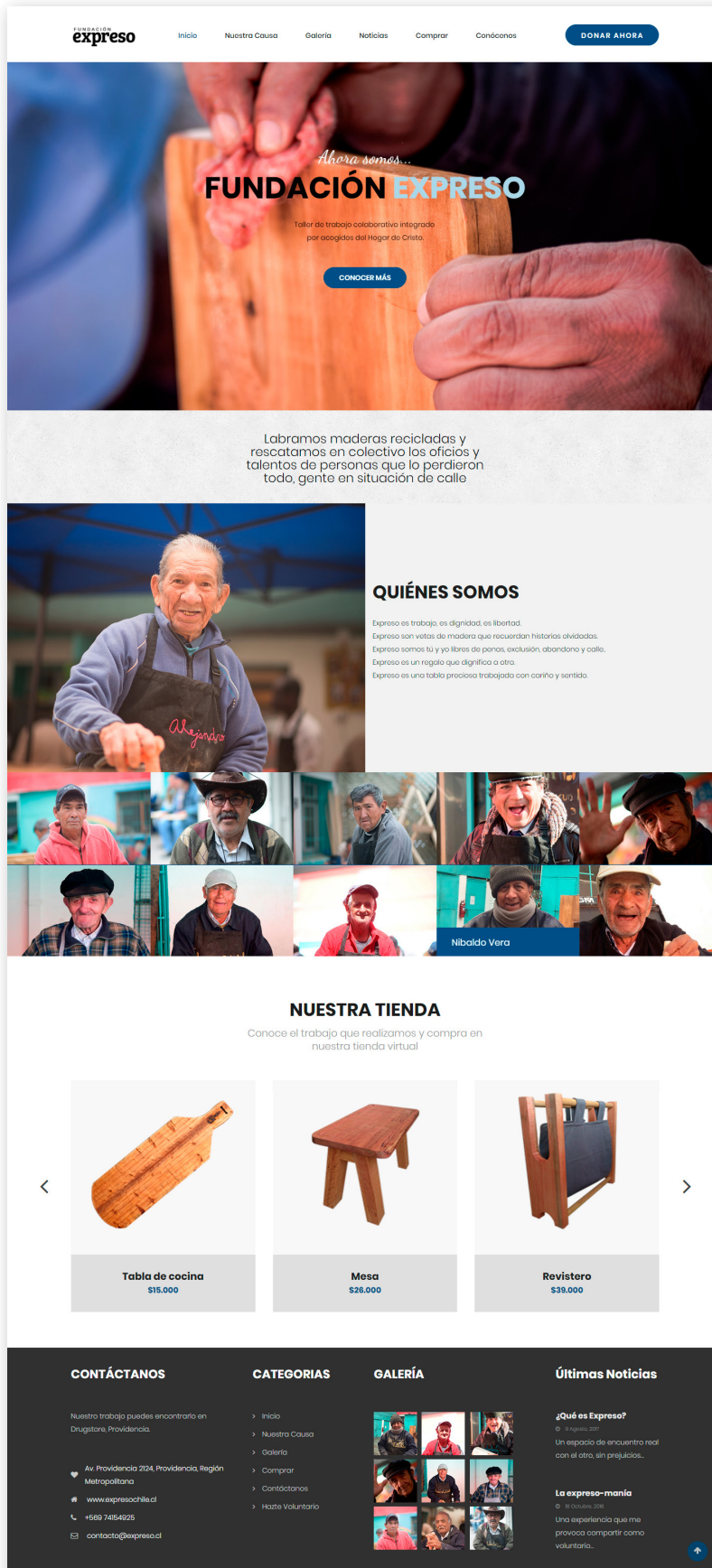

HEADER

SLIDER

DESCRIPCIÓN
PROYECTO

¿QUÉNES
SOMOS?

ENLACE
TIENDA WEB

FOOTER

La página contiene una plataforma de compra online en la que se permiten hacer pedidos de los productos a disponibles.

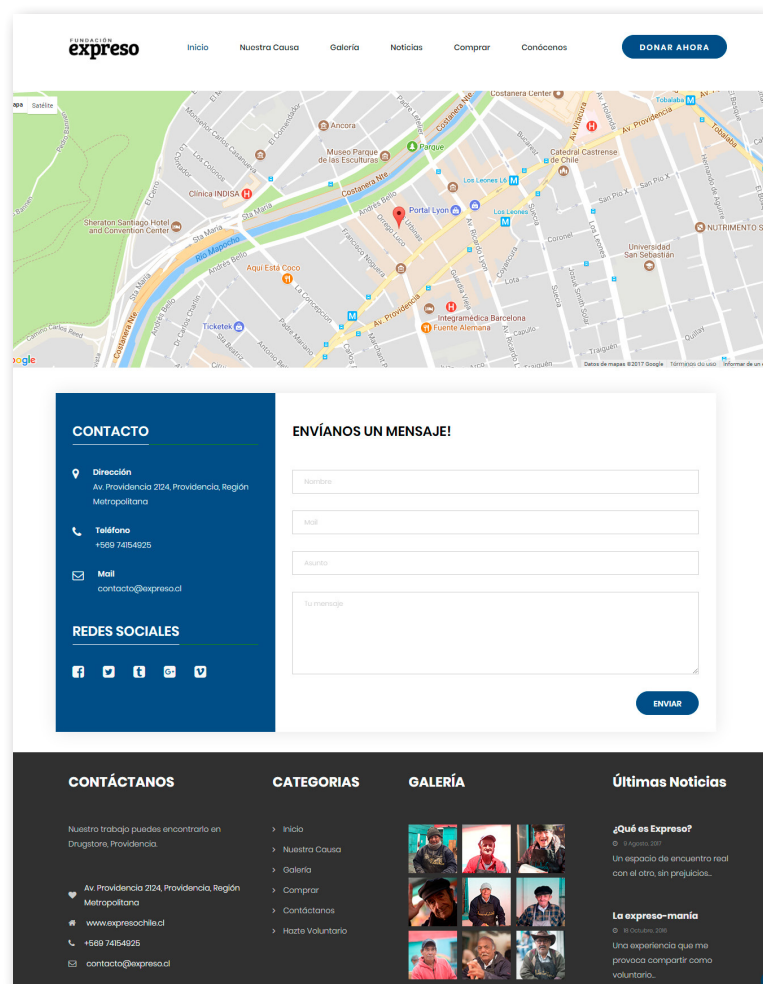
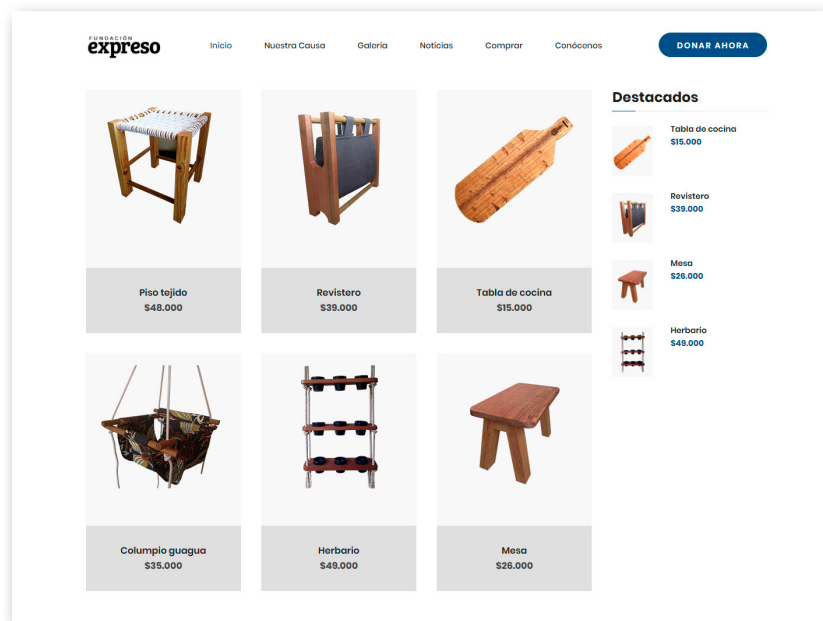

La página ¿Dónde encontrarnos? incluye un mapa de Santiago con el punto de venta disponible, además de un cuadro con información de contacto y acceso directo a las redes sociales del proyecto.

VIABILIDAD DEL PROYECTO

Se realizó un cálculo estimativo para poder llegar a un monto de inversión inicial, para lo cual se tomaron diversos costos, principalmente la fabricación de cada producto, además de costos variables, como los packagings e insumos.

Flujo actual

El calculo para el monto de inversión inicial se realizó considerando las ventas en Drugstore, proyectando la venta de productos a ese punto de venta.

El flujo de Expreso durante el mes de Octubre corresponden a ventas por contactos internos. Desde Noviembre se comenzaron a realizar las ventas desde un punto de venta físico (stand).

A partir del aumento en el flujo de caja, se pudieron hacer diferentes mejoras, se aumentó en el sueldo de los artesanos y se destinó un monto común para los usuarios del taller.

	OCTUBRE	NOVIEMBRE
SALDO INICIAL	\$ 571.580	\$ -124.323
INGRESOS		
Ventas particulares	\$ 875.000	\$ 6.345.000
Empresas (+10)	\$ 1.280.730	\$ 1.676.000
TOTAL VENTAS	\$ 2.155.730	\$ 8.021.000
EGRESOS		
Sueldos	\$ 2.080.000 (52)	\$ 4.480.000 (56)
Hogar		\$ 600.000
Materiales	\$ 61.432	\$ 73.780
Taller	\$ 88.031	\$ 92.004
Material gráfico	\$30.590	\$ 68.972
TOTAL EGRESOS	\$ 2.260.053	\$ 3.514.756
SALDO FINAL	\$ -104.323	\$ 1.606.244

Equipamiento

Para poder realizar la nueva línea de Expreso, se debe considerar la compra de nuevas maquinarias de corte y confección, las cuales se suman al monto inicial presupuestado. Se omiten las herramientas con las que ya cuenta el taller.

MAQUINARIA	Q	PRECIO
1. Maquina Overlock	2	\$ 249.990
2. Maquina Recta	2	\$ 179.900
3. Sierra Circular	2	\$ 49.990
4. Cepillo eléctrico	1	\$ 59.990

Precios referentes

1. Maquina de coser Overlock, marca Janome; Modelo 800 2D
2. Maquina de coser recta, marca Janome; Modelo 3022
3. Sierra circular, marca Bauker; Modelo CS1800
4. Cepillo eléctrico, marca Black & Decker; Modelo 7698

Costo productos

Costo de producción y venta de la línea de productos. Los precios fueron establecidos en relación a sus dificultades y tiempos de fabricación.

PRODUCTO	C. NETO	\$ VENTA
Repisa	\$ 1.228	\$ 35.000
Herbario	\$ 9.762	\$ 52.000
Revistero	\$ 5.186	\$ 49.000
Piso Tejido	\$ 8.427	\$ 63.000
Columpio	\$ 6.292	\$ 46.000
Mesa	\$ 721	\$ 41.000

Producción

Estimado de costos para materiales complementarios para la producción, en valores mensuales.

HOSPEDERÍA	MATERIAL
Casa Hombres	\$ 48.550
Casa Mujeres	\$ 41.000

Hospedería hombres

- Sierras
- Lijas
- Vaselina
- Brocas

Hospedería mujeres

- Agujas maquina
- Hilos de costura
- Relleno fieltro
- Grapas
- Crea Bolsas

Gráfica y difusión

Costos relacionados a impresión de gráficas y mantención de página web.

PRODUCTO	Q	\$ VENTA
Etiqueta corte láser	600	\$ 50.000
Etiqueta papel foto	600	\$ 56.500
Etiqueta couche 220	600	\$ 50.620
Dominio/ hosting	-	\$20.000
Registro marca	-	\$ 150.000

En equipamiento, producción y materiales para la producción de 100 de cada objeto, correspondiente a la producción mensual estimada, se requiere una inversión inicial de 3.791.020, monto que puede ser recuperado con la venta de 14 de cada producto.

Esta venta dejaría un margen de 24.808.980

PROYECCIONES

Ampliación a hospederías

Como primera proyección, se espera ampliar la Fundación a diferentes hospederías de Santiago, donde existen actualmente más de 15 casas de acogida. El proyecto podría relacionarse con el programa gubernamental de servicio social para personas en situación de calle, Noche Digna, como forma de incorporar la vinculación laboral de estas personas.

Además, a medida que aumente el alcance del taller y el número de personas a las cuales da trabajo, se plantea ampliar la línea de productos diseñados, acordes a las necesidades y análisis del mercado y de los usuarios.



Chile de Todas y Todos

A futuro se pretende postular la Fundación Expreso al Fondo Chile de Todas y Todos, del Ministerio de Desarrollo Social, el cual está dirigido a fundaciones, corporaciones, organizaciones comunitarias y universidades para postular proyectos con innovación social para la superación de la pobreza y la vulnerabilidad.

Este fondo permite a fundaciones y corporaciones de la línea acción social, participar por un fondo de hasta 20 millones de pesos para proyectos de alcance regional. Esa inversión inicial podría ser utilizada para ampliar el proyecto a otras hospederías y residencias para personas en situación de calle.



Casa de oficios

A partir de los contactos realizados durante el montaje del stand Expreso en Drugstore, se realizaron reuniones informales con representantes de Casa de Oficios, donde se vieron interesados en mantener un corner estable con los productos de la fundación, al seguir estos la línea estética de los productos de la tienda.

La fusión de ambas tiendas se realizaría al cerrar el punto de venta actual en Drugstore (Enero 2018)

Canales online

Se plantea instalar la línea Expreso en plataformas de venta y difusión de productos con alcance social, y en canales de venta de productos artesanales, que decidan instalar a Expreso como un beneficio al demostrar su ayuda al problema de la pobreza.

Entre las plataformas online disponibles se encuentran el *Mercado Birus* y la web *Creado en Chile*.

The screenshot shows the Mercado Birus website interface. At the top, there is a navigation bar with links for 'TIENDA', 'ELIGE TU IMPACTO', 'BLOG', 'ACERCA', and 'CONTÁGIATE'. A search bar is located on the right. The main heading is 'IMPACTO SOCIAL'. On the left, there is a vertical menu with categories: 'HOGAR', 'ALIMENTOS', 'BIENESTAR Y BELLEZA', 'INFANTIL', and 'BIENESTAR Y BELLEZA'. The main content area features a descriptive paragraph about the social impact of the products. Below this, four product cards are displayed in a grid:

- PISO TEJIDO EXPRESO**: A wooden stool with a woven seat. Rating: 5 stars. Price: Expreso desde \$28.000.
- PECHERA DE CUERO**: A brown leather apron. Rating: 5 stars. Price: Rupestre desde \$28.000.
- PLANTILLAS DE LANA**: A stack of white wool insoles. Rating: 5 stars. Price: Rupestre desde \$28.000.
- REVISTERO EXPRESO**: A wooden chair with a grey fabric backrest. Rating: 5 stars. Price: Expreso desde \$28.000.



Bibliografía



Documentos

Fundación Gente de la Calle (2013). "Informe Callemplea: Programa Especializado en Capacitación e Inserción Sociolaboral para Personas en Situación de Calle." Santiago, Chile.

US Department of Housing and Urban Development. (2017). Homelessness Assistance. Recuperado el 18 junio 2017, de: https://portal.hud.gov/hudportal/HUD?src=/program_offices/comm_planning/homeless

Irarrázaval, I. (2008). "Pobreza y personas en situación de calle: Una nota sobre la experiencia internacional y lecciones para Chile." *Revista Trabajo Social*, 75, 17 - 21.

Márquez, E. (2011). "Fundamentos de la participación de Red Calle en la política pública para Personas en Situación de Calle" (Título Sociólogo). Universidad de Chile.

Márquez, J. (2016). "Situación de Calle y Espacio Público." <http://www.alcaldesdemexico.com/>. Recuperado el 5 mayo 2017, de: <http://www.alcaldesdemexico.com/de-puno-y-letra/situacion-de-calle-y-espacio-publico/>

Mideplan (2011). "Informe de política social." Santiago.

Mideplan (2005). "Habitando la Calle. Catastro Nacional de Personas en Situación de Calle." Santiago

Ministerio de Desarrollo Social, Gobierno de Chile. (2015). "Encuesta de caracterización Socioeconómica Nacional". Santiago.

Ministerio de Desarrollo Social, Gobierno de Chile. (2015). "Informe de Desarrollo Social." Santiago.

Ministerio de Desarrollo Social, Gobierno de Chile. (2014). "Política Nacional de Calle". Santiago, Chile.

Naciones Unidas. (2011). "Manual de revisión de datos de los censos de población y vivienda." Nueva York.



Libros y revistas

Barros, P., De Los Ríos, D., & Torche, F. (1996). "Lecturas sobre la exclusión social." Oficina Internacional del trabajo, OIT. Santiago.

Bravo, R. (2004). "Personas en situación de calle y trabajo." Tesis para optar al grado de licenciado en psicología. Universidad Diego Portales, Santiago, Chile.

Cisternas, N. (2011). "Territorio y lugar: un camino en la definición de factores territoriales de vulnerabilidad" (Magister Sociología). Universidad de Chile.

Márquez, F., & Toledo, P. (2010). "Vagabundos y andantes: Etnografías en Santiago, Valparaíso y Temuco" (1st ed.). Santiago.

Núñez, C. (2017). "Mujeres en situación de calle más allá del andar cotidiano." *Revista Sociedad & Equidad*, (5), pp.188 - 122.

Sepúlveda, A. (2007). "Plataforma de Integración para personas en situación de calle" (Tesis Arquitectura). Universidad de Chile.

Torche, F. (2005). "Desigual pero fluido: el patrón chileno de movilidad en perspectiva comparada." *Serie En Foco*, N°57 Santiago: Expansiva.

Zuleta, S. (2008). "Políticas públicas y privadas para personas en situación de calle". *Revista Trabajo Social*, (N° 75)

Pablo C. M. (2011). "Extrema pobreza", Renca. Recuperado el 14 mayo 2017, de: https://www.flickr.com/photos/metropolis_pcm/5989203225/

Rojas, N. (2008) "Más allá de las carencias: Tipologías de personas en situación de calle". *Revista Trabajo Social*, (N° 75)

Villareal, J. (1996). "La exclusión social" (2nd ed., p. 21). Buenos Aires: Editorial Norma

Wormald, G., Cereceda, L., & Ugalde, P. (2002). "Estructura de Oportunidades y vulnerabilidad social: los pobres de la Región Metropolitana de Chile en los años 90." En R. Kaztman, & G.Wormald (coords.), "Trabajo y Ciudadanía: Los cambiantes Rostros de la integración y exclusión social en cuatro áreas metropolitanas de América Latina." Santiago: Fundación Ford.



Web

Banco Mundial (2015). Pronósticos del Banco Mundial: Por primera vez la pobreza mundial se situará por debajo del 10%, y persisten grandes obstáculos para ponerle fin a más tardar en 2030. Recuperado el 10 junio 2017, de: <http://www.bancomundial.org/es/news/press-release/2015/10/04/world-bank-forecasts-global-poverty-to-fall-below-10-for-first-time-major-hurdles-remain-in-goal-to-end-poverty-by-2030>

Fundación Sol (2013). "El Chile del 50%, del 1%, del 0,1% y del 0,01%." Recuperado el 10 mayo 2017 de <http://www.fundacionsol.cl/graficos/el-chile-del-50-del-1-del-01-y-del-001/>

Memoria Chilena (2017) Mestizos, inquilinos y vagabundos en Chile Colonial. Recuperado el 10 mayo 2017, de <http://www.memoriachilena.cl/602/w3-article-3613.html>

Phelps, G., & Crabtree, S. (2013). "More Than One in Five Worldwide Living in Extreme Poverty." Gallup. Recuperado el 10 junio 2017, de <http://www.gallup.com/poll/166565/one-five-worldwide-living-extreme-poverty.aspx>



Entrevistas

Paulina, Corporación Moviliza.

El moviliza tenía dos ramas, el trabajo con personas con situación de calle que es donde nace, donde se crea, luego se amplía hacia infancia en la línea de prevención de la situación de calle que el año pasado fue cerrada.

¿Cuáles son las actividades a las que se dedica la fundación en cuanto a cuál es su misión y cuáles son los programas que tiene y a que se dedica cada uno?

El año pasado se tuvo que cerrar infancia porque las platas estatales no eran suficientes para cubrir las necesidades de los profesionales que teníamos como fundación. Hoy principalmente trabajamos el programa calle del ministerio de desarrollo social que se hace desde el año 2011, enfocados en la superación de la situación de calle siempre lo hemos ejecutado incluso cuando no había sede ni casa.

El programa Calle del ministerio de desarrollo social consiste en el acompañamiento psicosocial para personas en situación de calle con algunas aptitudes laborales, en el trabajan psicólogos, trabajadoras sociales, terapeutas ocupacionales, los que va haciendo es un trabajo de asistencia y un poco de intervención algo más dura. Una intervención es mandar a alguien a salud mental por ejemplo: alguien que está saliendo del consumo pero igual a esa persona el psicólogo lo ve aquí y el psiquiatra lo ve allá en el hospital y eso destruye la intervención que puedas hacer por eso los casos exitosos son muy pocos.

Hace unos cuatro años se habilitó esta casa que es una residencia para la superación de la situación de calle, muy distinta a un albergue o hospedería, acá solo pueden vivir 30 personas, tienen que pagar 30 mil pesos, tienen que tener un trabajo y cumplir labores del hogar.

Hace años se pensó que la gente iba en una escalera de la superación, primero iban a un albergue donde se les bañaba y alimentaba, después un hospedería que es un lugar más estable para llegar donde hay unas trescientas camas en algunas y después algo como esto. Hoy se piensa y es claro que la escalera no funciona. Las personas que viven acá tienen otra situación, generalmente tienen trabajos informales como el comercio ambulante y hay otros pocos que han logrado tener trabajo en la construcción, en los proyectos FOSIS para emprender y en aseo, algo más estable.

¿Es factible que las personas que las personas en situación de calle con una situación laboral independiente logre emprender?

Depende de las personas hay gente como en todo que les es más fácil trabajar independiente, porque no les gusta tener

horarios o que simplemente no les justen que los mandes. Estas personas siempre tienen mejores resultados cuando los está el financiando el FOSIS que tiene la capacitación como base de trabajo. Tienen que presentar su idea de negocio asistir a clases durante dos o tres meses, se les enseña a manejar los recursos costos ganancias ahorro y aun así solo algunos casos terminan bien. Como no es un bono sino un capital pasa que alguno lo logró obtener la ayuda, un carro, 200.000 pesos en mercadería y logra vender todo y al final se vuelve a la calle por distintas razones. Y esas razones hacen notar que la escalera no es la forma para la superación social, a resumen después de la residencia como esta hay casas compartidas para un máximo de 6 personas y esas casa iban a ser las puertas de salida a la vida independiente siempre acompañados del refuerzo psicosocial positivo por parte de los profesionales, pero los que lo logran son muy pocos.

El ministerio también nos pidió que esta residencia se convirtiera en un centro de referencia ahora durante el día pueden venir personas con situación de calle desde 09 AM a las 20 PM, a bañarse, a comer mientras los otros salen a trabajar.

¿Qué actividades efectúan durante el día?

Implementamos pero de a poco actividades, hubo un taller de huerta pero no hay un profesional por presupuesto que pueda cuidar la huerta, hoy sí hay un taller de cine con películas que están relacionadas con salir adelante, también estamos gestionando un taller de fútbol ya hay gente que viene informalmente los jueves jugar a la pelota.

¿Viene gente de sectores cercanos?

Viene gente de todas las comunas a la residencia, quienes vienen de día son del hospital salvador y de la posta 3 principalmente, también gente de acá del sector General Velasquez, Quinta Normal. Lo importante es que la gente que viene de día vea que hay algo mejor, sí tenemos lista de espera pero también hay bastante deserción ya que para los que son residentes no hay ningún apoyo psicosocial, no así para quienes están de paso por el día.

¿La gente que está aquí no tiene ningún estímulo para la reinserción laboral?

No directamente, hay una encargada de la residencia, esa persona hace la administración junto con ella un psicólogo y una trabajadora social ellos trabajan con la gente de día y alcanzan a hacer un poco con los de la residencia. este centro de día se complementa con otro programa el grupo dos que trabaja con salud mental.

Con una cobertura de 20 personas y tenemos solamente 8

cupos para trabajo. Lo que nosotros hacemos en nuestro programa calle lamentablemente es un trabajo tentativo, muchas cosas que pasan en el ministerio por ejemplo que los materiales no han llegado, el programa de trabajo salió en enero y el material aún no ha llegado, lo que hace uno trabaja con los recursos que conoce o ya tiene porque en todos los gobiernos hay cambios a las políticas para la superación de la calle entonces uno trabaja con lo que ya sabe y después de eso traen el material lo que genera que los programas se terminan de ejecutar como vienen y los cambios para el gobierno siguiente. Por ejemplo el material socio-laboral no nos ha llegado entonces lo que hacemos es inventar pasos generales en lo apoyos laborales, revisión de certificados de estudios, revisión de currículum, la preparación de los talleres para cuando tengamos a la gente ya lista y los podamos ayudar a pulir desde habilidades blandas hasta cómo enfrentar una entrevista.

Estamos trabajando en el papeleo yo diría los 6 casos que tenemos los revisamos con otra instituciones que hacen apoyo socio-laboral, nos dan el apoyo para conseguir certificados o borrar antecedentes que es súper necesario para que puedan conseguir trabajo, con ellos buscamos donde hay liberación de estudios para poder conseguir los certificado de estudio, nivelación de estudios, que tengan sus carnet y también las capacitaciones que nosotros no podemos dar tenemos entonces estamos atentos a fundaciones la principal es INFOCAP que entregan certificaciones en los oficios que enseñan, pero no es que puedes llevar a todos al INFOCAP nuestra gente es de un perfil muy difícil, con mucha deserción y en INFOCAP te ayudan con la plata para los cursos, con la movilización y después abandonan.

Lamentablemente no hay una metodología que mantenga lo que se está realizando sino que se corta el trabajo, no hay referencias ni objetivos, tampoco hay evaluaciones de los programas, ni que se espera de los programas, hace seis años que el gobierno se comenzó a preocuparse más, la iniciativa partió de la red calle, fueron a dejar una carpa al ministro en protesta para que el estado tomara responsabilidad con las personas en situación de calle ya que todas las instituciones eran privadas y de hay salieron los programas, noche digna y los albergues, pero son decisiones reactivas, sin meditar el por que de la situación de calle, no hay planificación, no hay ningún nexo con salud, si alguien está al borde de caer por consumo necesita ser rehabilitado, bueno eso no existe.

Todo lo que se va logrando es por voluntades, por los contactos que hacen los profesionales, el aporte estatal no es un aporte, en nuestro programa tienes 7.000 pesos para la movilización en un programa que es en terreno. Hay un ejemplo un programa calle que ejecuta moviliza pero que

es de la municipalidad de las condes; ellos por ejemplo si alguien se enferma lo suben a un taxi y después entregan la boleta, acá eso no existe y no es por comodidad que se critica, imagínese un viejito que tiene que caminar con él hasta el paradero, para ir en una micro, para llegar a inscribirse, todo eso enfermo prefiere no ir. Se espera que sean autónomos pero la gente es autónoma en relación a un círculo de apoyo familiar, social, que en la situación de calle no existe.

Se tiene que hacer conciencia porque es muy difícil que exista una exigencia a las empresas que trabajan con personas que no trabajan hace 7 años es obvio que va fallar en su primera labor, pero en la segunda no va a fallar tanto, en la tercera menos y eso es lo que se tiene que lograr hacer conciencia y esa es la pega de nosotros.

Isabel La Calle, Fundación Nuestra Casa.

Dentro de las políticas públicas existe el programa calle donde esta el 5% más vulnerable de la población y está en distintos programas, el camino, el vínculo, el calle y el familiar (antiguo puente) uno trabaja con adultos mayores, otro con niños, con gente en situación de calle y familia. Ya dentro del programa para gente con situación de calle hay dos líneas una de apoyo psicosocial y otra psicolaboral, la primera con mayor cobertura en el país.

Nosotros tenemos tres líneas de trabajo una es la habitabilidad donde tenemos una residencia solidaria y un casa compartida, ambas permiten acceso a los servicios básicos y también permiten recibir apoyo psicosocial. Todas las personas que están en nuestros programas tienen rutinas laborales un 60% dependiente y un 40% independiente, también hacen un aporte al lugar en que viven. También del 60% con rutina laboral dependiente un 80% llegan con un trabajo independiente pero al tener asegurado un techo y comida buscan una fuente laboral más estable. Otra línea de trabajo es la de fútbol calle, con la intención de tomar el deporte como una herramienta para gastar el tiempo libre ocupado generalmente en consumo.

Por otro lado tenemos un área que se llama trabajo en calle que acompañamos a la gente que está en calle, hacemos dos salidas a la semana con voluntarios para incentivar la cultura del encuentro y motivar a las personas que están el calle a dar mejoras en su vida. Trabajamos en el barrio Yungay y la vega, tenemos una agenda conjunta con las demás fundaciones que comparten nuestro trabajo.

En términos laborales nosotros no hacemos capacitaciones, somos la casa donde viven las personas, acá es su hogar no

es para que estén todo el día, en los requisitos está el tener una rutina laboral por eso es necesaria la vinculación con otras fundaciones que sí tienen talleres laborales. si hemos tenido talleres que tienen que ver más con la dispersión es importante recalcar que esta es su casa, cuando uno llega del trabajo quiere descansar ver tele no que le impongan el taller lo que también los obliga a tener responsabilidades con su hogar, pagan 33.000 pesos mensuales en la casa compartida 55.000, para eso tienen que tener un trabajo y eso les cambia la forma de ver las cosas, por ejemplo alguien que lleva 7 años comiendo lo que recibe y de repente tiene que cocinar o cocinar para otros y eso les cambia toda la perspectiva de vida.

Francisco Román, Gente de la Calle

Fundación Gente de la Calle, nace el año 1994, es una fundación sin fines de lucro. Ejecutada desde un principio por estudiantes universitarios.

Organización:

Antiguamente era Corporación Gente de La Vega. Como corporación tenía una serie de limitaciones en términos administrativos, había que convocar al directorio mas seguido, se necesitaban muchas firmas, entonces más bien por una cosa estratégica. Existen 3 figuras directivas que eligen el directorio de 8 personas y un equipo de 15 trabajadores, y de entre 20 y 30 trabajadores, dependiendo del programa.

Financiamiento:

Fundación Gente de la Calle contaba con un financiamiento del Estado hasta mayo del 2013, cuando renunciaron a este apoyo estatal. La fundación era la encargada de ejecutar el programa Calle de Chile Solidario, entidad del Ministerio de Desarrollo Social y además contaban con algunos recursos para albergues de contingencia de invierno.

Relación con el Estado:

La fundación se considera de la oficina del Ministerio de Desarrollo Social, en cuanto a los programas que realizan enfocados en las personas en situación de calle.

“Somos muy críticos, porque además son (sobre el Ministerio de Desarrollo Social) muy poco serios para trabajar”.

“Lo que ellos llaman políticas públicas para personas en situación de calle, son solo acciones sin ningún horizonte claro, fluctuantes y que lo único que buscan es mantener la situación, no resolverla. Somos muy críticos de estas políticas públicas, son de mucha ambigüedad. Ahora, entiendo que todo lo que tenían como Noche Digna, y todo lo que tenían que llamaban -residencias para la superación-, todo esto es un concepto robado a los españoles, que es la famo-

sa escalera. Que se supone es una persona como tu o yo, clase media, que en algún momento pierde el trabajo, entra en un estado de depresión, se pelea con la familia o pareja, como que va cayendo en esta escalera y llega a la calle. La política anterior lo que buscaba era deshacer esa escalera a través de una serie de programas escalonados para que tu puedas volver a tu estado normal. Esa cosa en Chile no es así, nadie está bien y llega a la calle. Todos están abajo. Porque básicamente el problema de las personas en situación de calle, es la pobreza extrema. Personas que vienen de familias pobres, sin acceso a educación, sin capacitación en oficio. Entonces es no entender la realidad, ellos funcionan desde su escritorio, desde sus viajes famosos, tienen otra lógica. Nosotros no, nosotros tenemos una propuesta de política pública, que no tiene relación con el gobierno. Porque cada gobierno que llega, tiene ideas nuevas de cómo hay que hacer las cosas, nuevos programas, se demoran en implementar, copian cosas desde afuera, todo mal. Sin ninguna mirada perspectiva de por donde se puede resolver realmente este problema, que es solamente administrativo, focalizado dentro de una oficina pequeña dentro de un ministerio. Por ejemplo ahora están con nuevo programa, que nosotros hicimos hace 20 años, que era tener casas residencias mezcladas con comedores, un fracaso. Nosotros dejamos de hacer eso hace muchos años. Ahora recién tuve una reunión con la gente de Red Calle, y no entiendo como tienen a trabajadores trabajando 2 sábados al mes, un domingo. Teniendo que profesionales hacer la comida, psicólogos, psiquiatras, haciendo la comida para usuarios de las residencias. Es de una irresponsabilidad que raya en una irracionalidad absoluta.”

¿Cual es la política que proponen ustedes?

“Primero que nada, esto tiene que ser una política de Estado, no de Gobierno. Basta ya que los políticos quieran lucirse. Las políticas de erradicación tienen que ser a largo plazo, 10-15 años. Meten a todos en el mismo saco, no hacen diferenciación de problemáticas. No es lo mismo ser niño en calle, paciente psiquiátrico en calle, adulto mayor en calle, homosexual en calle, extranjero, inmigrantes. Se necesita una política que entienda la realidad de cada persona y que entienda esa diversidad de complejidades. No es lo mismo llevar 20 años en calle, que estuviste primero en el SENAME, del SENAME pasaste al hogar de Cristo, de ahí pasaste a la persona que lleva 3-4 meses en calle, no puedes mezclarlos.

Hay mucha irracionalidad, lo que no significa que hayamos cortado nuestros contactos con los ministros, solo que no queremos depender de ellos. Porque además, las instituciones que son ejecutoras de programas del gobierno, están amordazados, si tu dices algo te castigan.

Entonces lo que nosotros hicimos, primero, fue marnos

una crisis terrible. Pero a partir de eso y con mucha suerte y mucho trabajo, hemos levantado una alternativa de financiamiento por la vía de lo privado, tenemos una campaña de captación de socios, tenemos 20 mil socios. Todos aportan una cuota pequeña, \$1900, pero que sumando, nos permite tener un piso. Hemos generado distintas estrategias, siempre reinventándonos en tema de recursos.”

“Tenemos muchos programas distintos, y tenemos un trabajo en la autopista, en ruta 68, la 5 y General Velázquez. Estamos trabajando con estaciones del metro, recibiendo algunos recursos. El programa de autopista y metro es un acompañamiento o vinculación psicosocial, que nos permite hacer un diagnóstico de cada sujeto en cuanto a su situación particular, y desde ahí levantamos las alternativas, dentro de las posibilidades y los recursos, tratando siempre de recurrir a la red pública.”

“La mujer que se fue ahí recién, Claudia. Ella estuvo 3 años en una autopista, mujer, maltratada, hicimos un trabajo con ella. Tenía una pareja muy violenta, maltratadora, y ahí dijimos, lo que tenemos que hacer es separar esta relación, los separamos. Nos jugamos por la Claudia, en vez de Manuel, su pareja. Empezamos a acompañarla, a vincularla con su familia, ayudando a recuperar la tuición de sus hijos, que la había perdido. La vinculamos con su familia de origen, y ahora la estamos ayudando en el tema laboral. Bueno ella tuvo un problema que la estafaron en su última pega, la estamos asesorando ahora para que pueda cobrar su finiquito, pero está viviendo con su marido legal, volvió con él, tiene a sus hijos. Ese es un caso, y en ese caso funcionara para ella, no es algo estandarizado. Entonces tenemos eso en autopista. Después tenemos la casa de Franklin, que ahí trabajamos básicamente con adultos mayores, tenemos una experiencia que la tenemos media detenida ahora, porque estamos a la espera que nos salga un proyecto que presentamos el ministerio del trabajo, que tiene que ver con capacitación e inserción laboral, con un acompañamiento laboral. Estamos en espera de eso, para poder determinar bajo qué condiciones volvemos a abrir nuestra comunidad laboral, aquí funciona la comunidad laboral con residencia para hombres, apoyo psicosocial, problemas de adicciones. Eso debería haber sido resuelto el 13 de abril, pero esperamos tener pronto la respuesta, porque de eso depende, bajo qué condiciones vamos a abrir la experiencia.”

“Trabajamos con poblaciones de inmigrantes en calle, en un programa que se llama Bienvenidos, también acompañamiento, y ahí básicamente tiene que ver con temas de orientación socio jurídica, el tema de la visa, temas de arriendo, tema laboral, hemos hecho un par de cursos de español, y atendiendo. Llevamos muy poquito, desde agosto del año

pasado trabajando con migrantes, particularmente con haitianos. Trabajamos también con campamentos de migrantes, en rivera sur, colina, ahí hay de todo, colombianos, bolivianos, peruanos, haitianos, cubanos. Para allá canalizamos ciertos recursos de apoyo psicológico a través de una clínica psicológica de la Universidad Autónoma.”

“Tenemos un programa de voluntariados, nosotros no salimos a dar cafecito a las calles, porque eso refuerza la situación de calle y además atenta contra la dignidad de las personas. Entonces tenemos un voluntariado que hemos ido especializando en acompañamiento de persona en situación de calle hospitalizadas. Ahí estamos levantando una nueva alternativa de generar talleres de ciudadanía, apresto laboral, para personas en situación de calle.

“Tenemos el tema de lo socio jurídico, trabajamos con imputables pero que están presos, normalmente pacientes psiquiátricos de familias pobres, que si no están en la cárcel están en la calle, y ahí normalmente nosotros hacemos defensa de ellos ante el ministerio público.”

Reinserción laboral:

“Acá nosotros no creemos en el trabajo independiente, hemos hecho muchos esfuerzos, el programa fosis de microemprendimiento, que pasan 360 lucas para comprar los materiales, una capacitación muy básica, no es mucho lo que podemos enseñar en términos de ser mejores comerciantes, porque ya lo son. Pero el tema del comercio ambulante tiene una serie de problemas, como el tema legal, pero además está muy asociado a todos los temas de la calle, copete, otras personas en situación de calle. Por lo tanto nuestra propuesta está más enfocada hacia el trabajo dependiente, ahora esto es decisión final de las personas, pero sí creemos que puede haber un aporte real es de capacitar, orientar, vincular, acompañar y hacer seguimiento dentro de un trabajo dependiente. Porque el trabajo dependiente te genera una estructura, cosa que no tienen las personas en situación de calle, que tiene que ver con horarios, dependencia, responsabilidades.”

¿En ese sentido ustedes hacen algún curso, taller, capacitación?

“Eso es lo que estamos a la espera ahora, este proyecto se llama Callemplea, pero es el fondo de servicio social del Ministerio del Trabajo. Tuvimos dos experiencias, y capacitamos en cursos de operador de grúa horquilla, cocina internacional, bodeguero, cajero. Esos eran cursos de 220 horas, que valen mucha plata. Por cada persona capacitada tienes que invertir por lo menos unos 2 millones de pesos, pero eso es lo que da resultado. Ahora e la experiencia última del año pasado, no hicimos capacitación en oficio, sino

que más bien en apresto laboral a los residentes de acá, participaron 56 personas, y básicamente dejamos en ellos las posibilidades de donde trabajar, estimulando siempre el trabajo dependiente.

¿Existe alguna organización que sí se dedique en un 100% a la capacitación laboral?

“Emplea, del Hogar de Cristo. Pero no se en que están ahora. Los cursos que queremos hacer van en esa línea, estamos un poco complicados, ya que nos impusieron el generar cursos enfocados en el cuidado de enfermos, adulto mayores. La verdad es que para nosotros es forzar mucho la situación, porque en realidad no cumplen con ese perfil.”

“Cuando tengamos los resultado de Callemplea, queremos en primera instancia abrir la comunidad, la residencia, que no va a estar acá. Hay que generar un proceso de doble selección, por un lado la residencia, donde la mitad vivirá ahí y tendrá los cursos, y por otro lado solo los cursos. El proceso de selección tendrá que ver con psicólogos, terapeutas ocupacionales, trabajadores sociales y buscamos siempre en nuestra experiencia de la comunidad laboral seleccionar a la gente mediante una postulación. La gente se tiene que ganar el derecho a estar ahí. Rompimos hace bastante rato el tema del pobrecito, para nosotros son sujetos, son responsables, tienen que hacerse cargo de su vida, tratamos de romper con todo el sesgo de caridad, por lo que somos muy exigentes con la selección”.

“Para nosotros personas en situación de calle solo son personas mayores de 18 y menores de 60, que no son paciente psiquiátricos, esa es una definición nuestra como organización. Para nosotros, estos sujetos (pacientes psiquiátricos, mayores de 60 y menores de 18), son personas que tienen vulneración de sus derechos y abandono familiar e institucional. Hay además un tema legal ahí, Chile firmó un convenio internacional que dice que esa población debe ser especialmente protegida, podría decir que hasta en esos casos se podría aplicar herramientas de caridad, pero para los otros no, y es nefasto lo que algunos hacen de tratarlos como sujetos de caridad, porque lo único que hacen es perpetuar la situación de calle. Finalmente es fácil para algunos vivir así, saber que te van a dar el almuerzo acá, el cafecito allá, dormir en otro lado, el bono, nefasto. Entonces cuando nosotros hablamos de persona en situación de calle, creemos que tiene que ser una política de estado de largo plazo, que tiene que diferenciar las complejidades y que tiene que tener como objetivo la erradicación de la situación de calle.

Y según tu experiencia personal, que pasa con la estigmatización que dice que las personas que viven en la calle están ahí por decisión personal.

“Yo trabajo en esta fundación desde el 2010, pero he trabajado con pobres desde el año 1997”

“Esa estigmatización es mentira, habrá uno por ahí, pero nadie optó por la calle, vivir en la calle es complicado. Otra cosa es que se quieran mantener en la calle porque es fácil. No hay opción, la persona que llegó a la calle fue porque no tuvo opción. Los problemas familiares, el tema laboral, el consumo. Nosotros atendimos 1020 personas dentro de los programas del estado (Chile Solidario), desde el diciembre del 2006 hasta mayo del 2013 que renunciamos. De esas personas, hasta junio del año pasado habían 220 personas muertas. Entonces si alguien me dice que la gente está en la calle por decisión propia, porque quiere o porque le gusta, es porque no conoce la realidad. Ahora la gente argumenta -que tienen el albergue Víctor Jara y la gente no llega, no quiere ir- esa es una falacia. El sistema allá es pésimo, no te dejan entrar con tus cosas, no te dejan entrar con tus perros, te revisan, los tratan pésimo, adentro las relaciones están mezcladas, tienen juntos a pacientes psiquiátricos, a jóvenes drogados, compadres que son delincuentes. Yo no sé si cualquier persona aguantaría estar en el Víctor Jara. Entonces es más fácil echarle la culpa a las personas, decir que ellos no quieren.”

Censo:

“Ahora tuvimos a 60 voluntarios que vinieron a censar, nosotros nos hicimos cargo de censar las autopistas y las personas en la calle. No quiere decir que antes no hayan sido censados, sino que no se había creado un sistema para asegurar que esto si sucediera, normalmente los albergues si se censaban, y si te topabas con una persona en la cuadra que te tocaba, la podrías censar, pero como estaba a criterio del censista, esas situaciones en muchas ocasiones no se daban. En los censos anteriores no había una estrategia, una orgánica que permitiera censar a estas personas. Ahora sí se armó una estructura para poder llegar a ellos. El proyecto Fosis, capacita a mucha gente, y no funcionó, finalmente el programa se transformó en un subsidio-bono- que se le entregó a cada persona. Y de verdad no hay voluntad para que las personas hagan las cosas por sí solos. Es solo un sistema de transferencia indirecta a las medianas empresas. Con 300 lucas y una capacitación te puedes comprar una maquina de coser, un par de telas y unos botones. Pero nunca van a hacer nada. Lo que si va a pasar es que cuando tu compraste la maquina, moviste una empresa que es la que hace, y esa empresa es la única que gana. Solo esto mueve recursos. Menos del 5% de los emprendedores dan resultado.”

