



DISEÑO | UC  
Pontificia Universidad Católica de Chile  
Escuela de Diseño



## Set de implementos para la actividad y juego libre de niños y niñas de 0 a 2 años

*Tesis presentada a la Escuela de Diseño  
de la Pontificia Universidad Católica de Chile  
para optar al título profesional de Diseñador*

**Paulina Muen**

Profesor Guía: Alejandro Durán  
Julio de 2016. Santiago, Chile



*A Eloísa,  
mi hija y compañera de derivas por plazas  
y parques.*

# ÍNDICE

Motivación Personal // 6

Introducción // 9

## **PRIMERA PARTE - MARCO TEÓRICO // 11**

1. Segmento de usuario / 12

2. Modelo teórico / 20

3. Niños y ciudad / 26

4. Tipología de plazas y parques en el  
contexto metropolitano de Santiago / 28

5. Los juegos Fahneu / 30

## **SEGUNDA PARTE - INVESTIGACIÓN EN TERRENO // 33**

1.1 Parque Bicentenario de la Infancia, Recoleta / 34

1.2 Parque Bicentenario de Vitacura / 36

2. Usuarios de Providencia (Comuna Piloto) / 39

## **TERCERA PARTE // 47**

1. Referentes / 48

2. Antecedentes / 55

3. Conclusión; Primera, segunda y tercera parte / 59

## **CUARTA PARTE- PROPUESTA DE DISEÑO // 63**

1. Nombre / 66
2. Formulación / 67
3. Implementos Goma Eva / 68
4. Implementos Módulos tensibles / 72
5. Justificación paleta de colores / 77

## **QUINTA PARTE - TESTEO, REDISEÑO E**

### **IMPLEMENTACIÓN PARQUE INÉS DE SUÁREZ // 79**

1. Testeo Bajo Techo / 80
2. Testeo Parque Inés de Suárez / 86
3. Referente Directo Empresa Danesa / 93
4. Propuesta de Rediseño / 97
5. Providencia Ciudad-Jardín / 99
6. Parque Piloto: Parque Inés de Suárez / 103
7. Ciclo de Vida del Proyecto / 111
8. Presupuesto Intervención / 112
9. Tipos de Financiamiento / 112
10. Impacto del Proyecto en Áreas Verdes / 113
11. Escalabilidad / 114

## **BIBLIOGRAFÍA // 121**

## **ANEXO // 123**

Gráficos Encuesta Nacional Primera Infancia 2011. / 124

Transcripciones entrevistas / 128

## MOTIVACIÓN PERSONAL

### **Mi experiencia como madre**

Soy mamá de Eloísa, una niña de 2 años y 7 meses de edad, desde su nacimiento experimento de manera directa el valor que las salidas a las plazas y parques tienen en la cotidianidad. Tanto el lactante como el adulto dejan atrás la rutina y la espacialidad de la casa para encontrarse con un escenario amplio, con naturaleza, de disfrute y multiplicidad de posibilidades y encuentros humanos. Constituye un importante momento de observar a los hijos y su capacidad de desenvolverse, así como de fortalecer la relación en un contexto de diversión y exploración.

En nuestro imaginario las plazas son lugares llenos de niños, pero detrás de cada niño hay un adulto que acompaña. Así estas salidas son una oportunidad para compartir con otros adultos, datos de crianza, experiencias con los niños o tan solo conversar. Sin embargo los adultos debemos estar en “estado de alerta constante” frente a los peligros que acarrea la infraestructura existente: para que los pequeños no se peguen porque hay niños de distintas edades jugando juntos, que no se metan colillas de cigarro a la boca cuando gatean, que no se vayan a la calle cuando ya caminan, que no se caigan de los juegos porque no tienen protecciones o no son los adecuados para ellos, entre otras múltiples opciones. Así aquellas conversaciones entre adultos suelen interrumpirse, dado que el pequeño requiere una constante atención.

La plaza o el parque se transforma en un escenario de prohibición y estado de alerta, no es rara la escena de ver a un adulto diciendo: “cuidado”, “no te subas ahí”, “afírmate”, “sácate eso de la boca”. Como también de manera corporal: sujetándolo, tomándolo en brazos para subirlo a un juego, bajándolo de alguna superficie alta porque se puede caer. El niño pequeño se enfrenta a restricciones por todas partes.

### **Una realidad en Chile**

Nuestras zonas urbanas son restrictivas para los más pequeños porque ni ellos ni sus cuidadores están siendo consideradas dentro de la planificación. En Chile no contamos con lugares de muda, zonas de lactancia, zonas de juego bajo techo para épocas invernales o zonas de juegos adecuados en plazas y parques. Subirse a la micro o metro con coche es un desafío. Nuestras ciudades no han pensado en la primera infancia. Lactantes, niños y adultos aprendemos de nuestra experiencia y hoy por carencia en el diseño de los espacios públicos estamos coartando el juego libre de los lactantes y acostumbrando a los cuidadores a estar siempre pendientes de ellos y muchas veces haciendo fuerzas y movimientos que los niños debieran hacer por sí mismos.



**Arriba.** Desde que Eloísa cumplió 1 mes de vida nos hemos dedicado a recorrer distintas plazas y parques de nuestra comuna (Providencia). Cuando cumplió un año podimos salir a recorrer distancias más largas gracias a la silla para bicicletas.

**Abajo.** Corresponde a los 11 meses de Eloísa, época de gateo y en la cual debía subirme a los juegos con ella para cuidarla. Estaba obligada a meterme por túneles en altura y tirarme por resfelines.

**Arriba.** Eloísa, en época de gateo y en poca estabilidad en dos piernas, se subía a este juego que rebotan por el movimiento. Le gustaba la sensación hasta que se cayó y se rompió la boca.

**Centro.** De todos los juegos los columpios son los únicos recomendados para los niños y niñas de 8 meses en adelante.

**Abajo.** Mamás compartiendo en los columpios entre ellas y con sus hijos.





## INTRODUCCIÓN

El equipamiento actual en zonas de juegos urbanos está generando una cadena negativa de interacciones humanas que es crítica en el desarrollo motor de los lactantes, además desvaloriza la experiencia que se puede llegar a obtener de un espacio de gran riqueza y potencial, como lo son las áreas verdes urbanas y los beneficios que éstas pueden generar en los ciudadanos desde los primeros años de vida.

Las zonas de juego son comúnmente de materiales duros como fierro y plástico, en donde se pueden encontrar elementos como escaleras, resbalines, toboganes, barras para colgar, elementos con resortes y columpios. Ubicadas en sectores con suelo de maicillo, muchas veces el sol de primavera, verano y otoño imposibilita el uso de los juegos por la temperatura que adquieren.

Actualmente uno puede ver bebés siendo columpiados, deslizados por resbalines, sujetados por sus padres en los balancines, como también reptando (arrastrándose) o gateando por escaleras, todo esto cuando sus cuerpos no están preparados para sentarse ni para sostener toda su estructura corporal. En definitiva se está pre-condicionando el movimiento o también se está sobre-adaptando la primera infancia a la infraestructura que entrega la ciudad en las plazas y parques.

Las madres, padres y cuidadores llevan a los lactantes a las zonas de juegos urbanos por distintos motivos: para que el niño esté en contacto con la naturaleza, con

otros niños y para que se entretengan un rato fuera de la casa. Sin embargo ven el peligro y lo transmiten a los pequeños mediante nerviosismo e inseguridad, que tiene como consecuencia la limitación de las acciones, la restricción del movimiento y también la hiperdependencia del niño con el adulto. Entonces el adulto se transforma en una figura intervencionista que tiene que participar del juego, es quien maneja, mueve y decide a qué se sube el niño/a y a que no. Se podría pensar entonces que al igual que los niños/as más pequeños, las madres, los padres y los cuidadores también se deben sobre-adaptar a la infraestructura que entrega la ciudad en las plazas y parques, ya que a pesar de que los juegos disponibles no sean los adecuados, no existe una alternativa mejor.

# PRIMERA PARTE

## **Marco Teórico**

1. Segmento de usuario
2. Modelo Teórico
3. Niños y Ciudad
4. Tipología de plazas y parques en el contexto metropolitano de Santiago
5. Los juegos Fahneu en Chile

# 1. SEGMENTO DE USUARIO

## 1.1 Lactantes, Cuidadores y Entorno

Para aproximarnos a los factores que inciden en el desarrollo infantil, seguiremos el Modelo de desarrollo ecológico<sup>1</sup> elaborado por Bronfenbrenner, el cual considera la influencia de los contextos cercanos y lejanos que rodean al menor. Desde esta perspectiva, el recién nacido comienza su desarrollo a partir del vínculo con su (i) núcleo familiar; (ii) las características de su entorno y las posibilidades que le ofrece; y (iii) su sociedad. El contexto en que crecen y se desenvuelven los niños incide directamente en el desarrollo de sus capacidades físicas, socioemocionales y cognitivas. En la primera infancia, Bronfenbrenner identifica los siguientes tres ámbitos:

**Figura N.1:** Modelo de Desarrollo Ecológico

*Fuente: Elaboración propia*

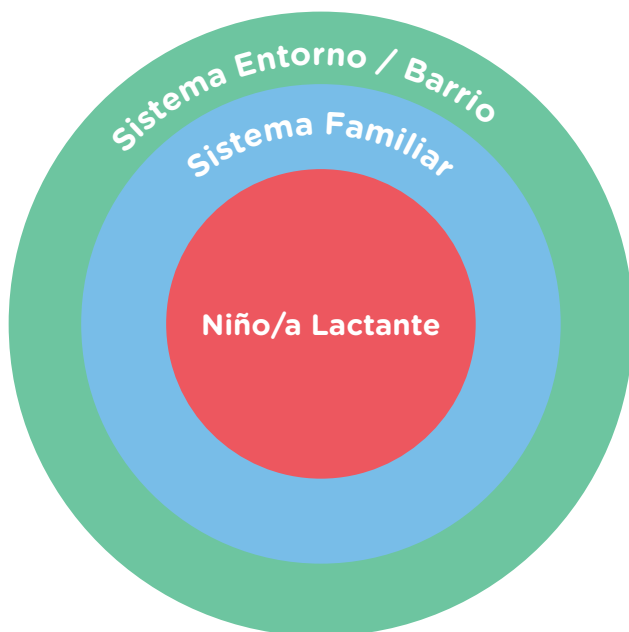

### **Sistema Entorno / Barrio**

La relación con el barrio donde vive.

### **Sistema Familiar**

La figura de un adulto estable.

### **Niño/a Lactante**

las características individuales y las etapas del desarrollo.

---

1. Este modelo ha sido validado por el Consejo de Infancia, el Ministerio de Salud, la UNICEF, el Banco Mundial, la literatura de Jorge Barudy, la Organizational Hub and Knowledge Network for Early Child Development y la Organización Mundial de Salud.

## 1.2 El lactante

Se considera como lactante a los bebés de entre cero a dos años que se alimentan con leche materna o de fórmula. Dentro de este grupo se distingue entre: recién nacidos, que va entre el período del nacimiento y los 27 días; los lactantes menores, que va desde los 28 días a los 12 meses; y los lactantes mayores, que va desde los 12 a los 24 meses. Desde los pocos días los niños comienzan a manifestar rasgos de su temperamento que los distinguen. Asimismo, su estado de salud y las primeras enfermedades van siendo parte de su proceso de formación.

Diversas perspectivas del conocimiento concluyen que estos dos primeros años son los más importante en cuanto al desarrollo de los seres humanos. A nivel cerebral las interconexiones neuronales son elevadas, se desarrollan habilidades para relacionarse con el entorno, se adquiere un gran material vital relacionado con el ámbito motor, el ritmo de crecimiento es acelerado y hay una maduración de los sistemas más importantes del organismo: sistema nervioso, muscular, respiratorio, digestivo, inmune, óseo, entre otros.

Las investigaciones en neurociencias han planteado la necesidad de entregar a los niños el espacio para que sean individuos activos de su desarrollo:

Desde el punto de vista de los procesos orgánicos funcionales, en la actualidad la idea de un determinismo exclusivamente genético ha quedado desplazado por la descripción de los fenómenos de plasticidad neuronal. Este enfoque señala que la experiencia

vivida por el sujeto, promueve el establecimiento inicial de sinapsis y redes neuronales y modifica las conexiones existentes entre neuronas, desencadenando cambios tanto de orden estructural como funcional (García, 2011, p. 14).

A través de la prueba y error el niño aprende, conoce su cuerpo y va adquiriendo las capacidades que le permitirán interactuar con sus padres, otros niños y los adultos que los rodean. Como observa Emmi Pikler (1969), a partir de los tres meses los niños comienza a girarse por sí mismo, para ello realizan múltiples movimientos físicos y diversas conexiones neuronales que le permiten lograrlo. De esta manera, va haciendo sus primeras conquistas y adquiriendo confianza para buscar nuevos desafíos, como sus primeros desplazamientos, manipular objetos con sus manos, gatear, dar los primeros pasos hasta lograr caminar libremente y adquirir el lenguaje, entre otros.

El recién nacido depende absolutamente de sus padres, tras estos dos años ya puede desplazarse, comunicarse con otros y expresarse. Después del tercer año la intensidad de dicho período comienza a ser menor.

A continuación, de manera infográfica se señalan los principales hitos del desarrollo de un lactante.

**CABEZA**  
 (Crecimiento rápido)  
 aumenta 1,5cm/mes en los  
 primeros 6 meses,  
 9 cm aprox.

**CUELLO**  
 El cuello es corto, con  
 pliegues por la acumulación  
 de tejido adiposo (grasa).



**TEJIDO ADIPOSITO**  
 Bastante abundante  
 principalmente en las  
 extremidades.

**ABDOMEN**  
 Existe un aumento fisiológico  
 del colon, ocupando un  
 gran volumen y desplazando  
 el diafragma hacia  
 arriba, lo que reduce la  
 capacidad torácica.  
 La posición del estómago  
 es más horizontal.

**CABEZA**  
 Desde el sexto  
 mes en adelante  
 crece 0.5 cm/mes.



**PIEL**  
 El tejido subcutáneo y la  
 hipodermis son muy delgados  
 por lo que provoca un  
 déficit en los mecanismos  
 de regulación de la temperatura  
 e hidratación.

**VISIÓN**  
 Se establece definitivamente  
 la binocularidad.

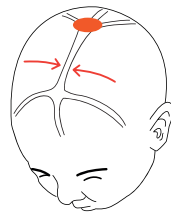

Cierre de las  
 suturas craneales  
 y la fontanela posterior



0,9% del peso corporal  
 Presión arterial entre:  
 106-94 / 59-50



130 pulsaciones  
 por minuto (promedio)



40 a 50 respiraciones  
 por minuto al comienzo  
 del período.



Reconoce a sus padres  
 y conocidos



Capacidad del estómago  
 90-150 cc

**A-a**  
 Primeras vocalizaciones

**Agú**  
 Agrega consonantes

**Da-do / Pe-pa**  
 Utiliza disílabos



### VISIÓN

Se establece definitivamente la profundidad o estereopia.

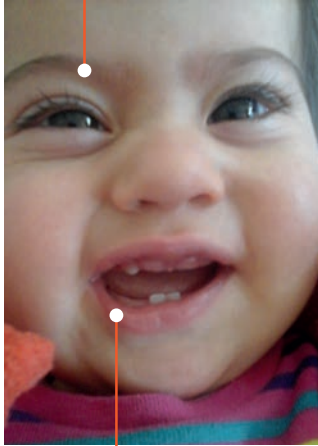

### DIENTES

Aparición de la dentadura temporal o de "leche" que comienza a erupcionar con los incisivos, luego el primer molar; los caninos y el segundo molar. En total son 20 piezas dentales.



### TÓRAX

Es cilíndrico. Alrededor del año su circunferencia se iguala a la de la cabeza. Las costillas están horizontales,



### MUSCULATURA

El tejido muscular desplaza el tejido adiposo en forma paulatina estimulado por el desarrollo progresivo de la psicomotricidad y el andar (gatear o caminar).

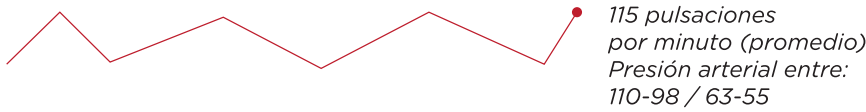

*Llora y se molesta ante la presencia de extraños o situaciones desagradables*



*Ha alcanzado el 70% del crecimiento cerebral*



*la respiración es abdominal, más lenta y relativamente estable*



*Capacidad del estómago 200-300 cc*

**Mamá / Papá**  
2 a 3 palabras

**Eso no!**  
Imita acciones y acompaña de actitudes sus frases

9

12

15

**meses de edad**

**Figura N.2:** Infografía, “Desarrollo Lactante 0 a 2 años”

Fuente textos: [www.uc7.cl](http://www.uc7.cl)

Imagen: *Elaboración Propia*

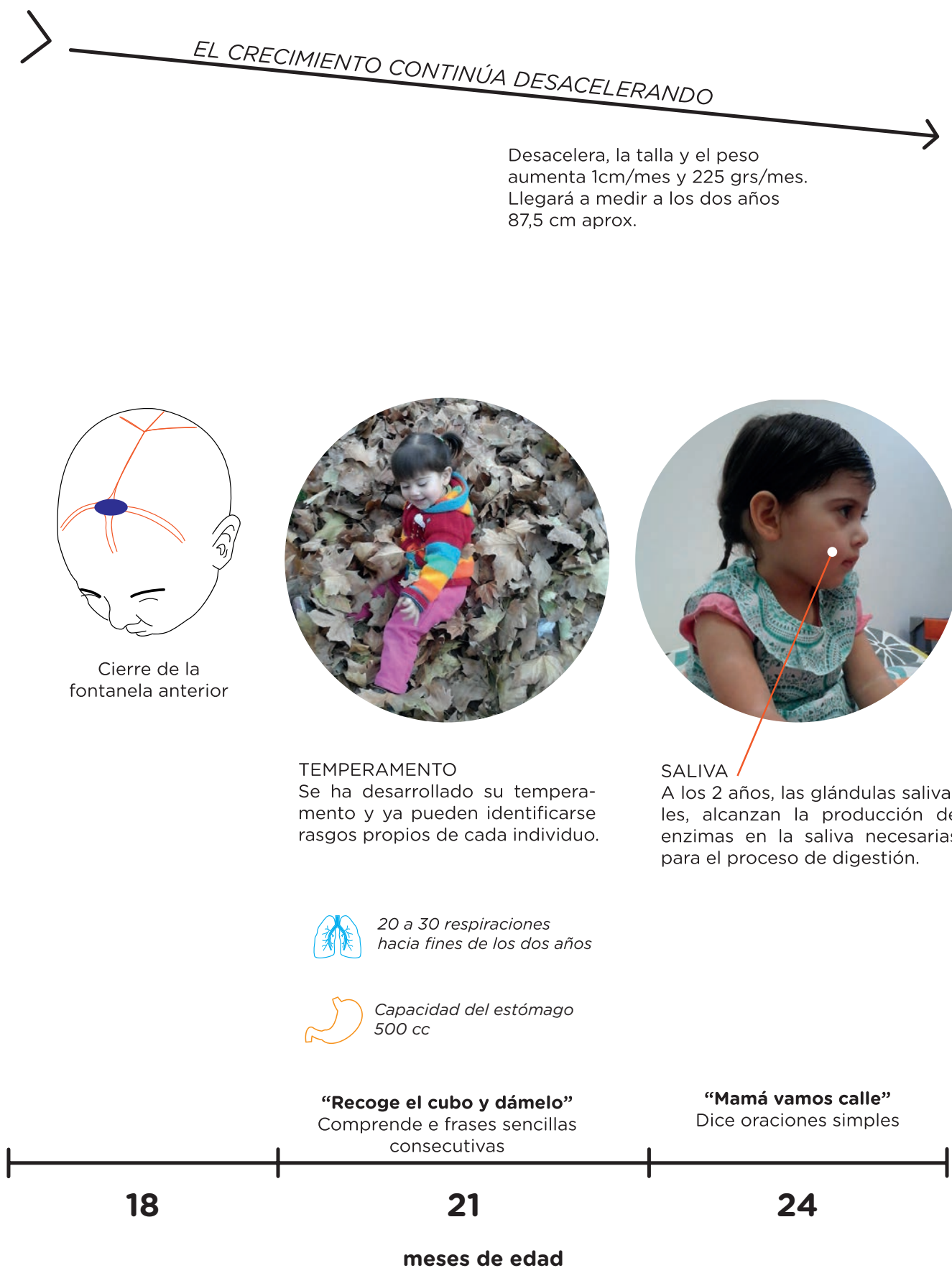



Como se aprecia en la infografía, en estos dos primeros años se produce un enorme crecimiento, de hecho es la etapa de la vida donde el ser humano experimenta la mayor actividad de crecimiento del cuerpo físico. En el primer año crece la mitad de lo que medía, es decir, si al nacer medía 50 cm al año medirá aproximadamente 75 cm. Este crecimiento no se volverá a repetir a lo largo de la vida. En tanto que durante el segundo año dicho crecimiento se reducirá a la mitad, creciendo alrededor 12,5 cm, es decir, alcanzará unos 87,5 cm.

### **1.3 Sistema familiar**

El sistema familiar le entrega al lactante los ritmos, la estructura, los tiempos y el vínculo afectivo. El niño se tranquiliza al escuchar la voz de la madre y espejea su sonrisa. De igual modo a medida que crece comienza a familiarizarse con las voces del padre, los otros adultos y niños que componen el núcleo familiar. Así su espacio de percepción e interacción se va ampliando. El vínculo entre el sistema familiar y el niño/a es crucial para que desarrolle sus capacidades: “El lactante es un ser completamente afectivo, reacciona con todo su cuerpo frente al dolor, la alegría o la frustración. Se mantiene la importancia del vínculo madre-hijo, que le permite mostrar preferencias y confianza en sus padres” (Masalán, P., González, R.). Si dicho vínculo se basa en el afecto, la preocupación y la contención puede contribuir positivamente al desarrollo del niño y a la adquisición de capacidades a su propio ritmo. Mientras que si el sistema familiar no provee al niño un contexto afectivo esto mermará la adquisición de capacidades.

El cuidador principal puede ser la madre, el padre, un familiar, una persona dedicada solo a su cuidado y crianza, como también una asesora del hogar. Esta persona se considera como el vínculo principal y estable del niño. Es importante para el desarrollo infantil no solo el vínculo con su cuidador, sino que también que esta persona se encuentre en un estado de bienestar, desde lo físico a lo psicológico. Por eso es tan importante brindar apoyo para que los adultos que cuidan bebés también puedan desarrollarse y compartir con otros. Chile Crece Contigo ha hecho un gran trabajo en el apoyo de madres, padres y cuidadores de lactantes a través de talleres de carácter grupal realizados en Centros de Salud Familiar CESFAM de cada comuna, llamados Nadie Es Perfecto (Canadá, MINSAL, 2009) adaptado a la realidad chilena y creado en su origen por la Agencia de Salud Pública de Canadá. Este programa busca que los cuidadores se reúnan con otras personas para conversar de la crianza y así también los niños puedan jugar entre sí.

Además, como señala el Programa Chile Crece Contigo en la guía Orientaciones Técnicas para las modalidades de Apoyo al Desarrollo Infantil, el desarrollo del niño se ve beneficiado junto a un buen ambiente humano por un espacio físico estimulante y amable como la casa, la sala cuna o jardín infantil.

En relación al sistema familiar, los resultados de la primera Encuesta Nacional de Primera Infancia (ENPI, 2010) revelaron que la figura principal de cuidador varía según los sectores socio económicos,

en los con más dinero se evidencia que las madres no son necesariamente las principales cuidadoras de los lactantes y que eligen para el cuidado de sus hijos pequeños a una persona externa al núcleo familiar la cual recibe una remuneración por su trabajo. Esto también es reflejo de una mayor responsabilidad de las mujeres en trabajos de alta exigencia y con horarios extendidos. En los sectores intermedios las madres son las que cuidan a sus hijos y en los sectores más bajos aparece la figura de un familiar como principal persona a cargo y lo hace en la misma casa del pequeño. (ver ANEXO, gráfico 1, pág 124)

#### **1.4 Sistema Entorno/Barrio**

El sistema del entorno/barrio comprende el ambiente físico, geográfico, cultural, valórico, y social (redes), que intervienen en el desarrollo infantil. Incluye sistemas de salud (acceso, costo, calidad) y servicios de distintos sectores: educación preescolar, primaria, saneamiento, servicios básicos, transporte, aislamiento, entre otros (Junji et al., 2010). Todos estos elementos inciden en el desarrollo de los lactantes, según las condiciones climáticas los niños tendrán más o menos oportunidades de estar en contacto con la naturaleza, esto mismo varía si crecen en un contexto urbano o rural, o si hay áreas verdes habilitadas en el entorno próximo. De igual modo, los diferentes servicios sociales públicos o privados, forman e inciden en el desarrollo y cuidado de los niños.

En relación al entorno, la ENPI señala que los padres o cuidadores llevan a los niños entre una y dos veces por semana a las plazas y parques. Un grupo más pequeño

sale con los niños entre tres a cuatro veces y casi un cuarto de cuidadores nunca sale con ellos a estos lugares. Nuevamente los índices socioeconómicos marcan grandes diferencias, entre los sectores con mayores ingreso ya que estas salidas son más frecuentes en relación con los sectores más bajos. Cabe destacar que la frecuencia de salidas de una a dos veces por semana supera a quienes nunca realizan la actividad, demostrando que jugar en una plaza o parque público es la actividad que más realizan los responsables de los niños y niñas en conjunto con ellos o ellas (Junji et al., 2010).

(ver ANEXO, gráfico 2 y 3, pág 125)

Para la investigación del presente proyecto de título, se realizó una Encuesta de Participación Ciudadana en la comuna de Providencia. Los lugares seleccionados fueron la plaza Ambrosio del Río y el Parque Inés de Suárez, dos lugares conocidos por atraer a un gran número de lactantes con sus madres, padres y cuidadores. De un total de 25 personas participantes en la muestra de entre 15 a 49 años, se visualizó que los cuidadores en su mayoría salen con niños por lo menos 3 veces durante la semana y los fines de semana incluso ambos días. Esto permite analizar que los habitantes/ usuarios de esta comuna tienen una relación cercana con las áreas verdes ya que las frecuentan de manera seguida y además privilegian visitar los parques o plazas cercanas a su casa, fomentando así la vida de barrio (ver E. Ciudadana, pág 37 de esta memoria).

Gracias a la Encuesta de Participación Ciudadana se pudo tener contacto

directo con madres y padres que a través de la conversación contaron sus malas experiencias en relación a los juegos y los accidentes relacionados con caídas, ya que los juegos actuales (de la marca Fahneu) presentan plataformas muy elevadas, materiales duros y un piso de maicillo que produce roce y heridas, como también choques con otros niños. Esta información concuerda con la ENPI, donde se mencionan los siguientes indicadores de accidentes: Caídas desde alturas: 47,9%; Riesgo de mordeduras de animales o picaduras de insectos: 57,6%, Otros niños(as) como una fuente de riesgo: 58,1 %; y Circulación de autos: 67%. Estos datos marcan un porcentaje bastante alto en comparaciones a los otros lugares analizados: Interior del hogar, patio, calle, jardín infantil y colegio. *(ver anexo, gráfico 4, pág 126)*

Pese a estos indicadores de accidentes, el sistema del entorno/barrio es una variable de suma importancia para la crianza, el juego, la interacción con otros y el aprendizaje. Los resultados de la ENPI señalan que casi un 50% los cuidadores de los lactantes tienen una buena percepción de sus barrios. De igual modo, destacan la valorización por el sistema de alumbrado público y consideran sus barrios seguros. El 57% de los habitantes tiene una buena percepción de las áreas verdes, sin embargo, en cuanto al equipamiento de estas áreas y a las zonas de juego la percepción es más negativa. Un dato interesante para este proyecto es la baja valoración que tienen las personas de este segmento por las zonas de juegos para niños menores de 6 años, en donde los sectores altos las evalúan de manera más positiva, mientras que los

sectores bajos tienen una percepción más negativa.

*(ver anexo, gráfico 5, pág 126)*

El barrio puede ser un espacio propicio para que los niños y niñas establezcan sus primeras amistades con otros niños que no pertenecen al núcleo familiar, permitiendo el surgimiento de nuevas interacciones a través de las cuales desarrollan sus capacidades socioemocionales, su motricidad y su imaginación. Es decir, un entorno que promueve este tipo de interacciones contribuye al desarrollo de los niños. Esto también se aprecia en los resultados de la ENPI, en este ítem se analiza una clara diferencia por sector socioeconómico. Los sectores más acomodados valoran el barrio como un lugar social, para compartir con los vecinos y donde los niños pueden conocer amigos (57%), en cambio el segmento más bajo no lo aprecia de esa manera (26%). Como muestra el Informe del Estado del Medio Ambiente (2011) en los sectores acomodados existen más y mejores áreas verdes, lo cual se condice con lo expresado por la ENPI.

*(ver anexo, gráfico 6, pág 127).*

## 2. MODELO TEÓRICO

### 2.1 Metodología Pikler-Lóczy

Basada en la observación sistematizada de los lactantes a nivel motor, plantea que todos o la mayoría de los bebés de 0 a 2 años desarrolla la misma serie de movimientos sin la necesidad de un adulto que lo “ejercite” o fuerze antes de tiempo, como suele suceder a nivel cultural.

Instaura el concepto de fases de desarrollo, esto quiere decir que una fase puede durar 3 meses o más y puede suceder en paralelo con otra, en consecuencia, nuestro desarrollo motor no es algo lineal y puntual, sino que son capas que operan de manera simultánea.

Las observaciones realizadas bajo esta metodología han sido fundamentales a la hora de comprender la importancia del movimiento libre; libre porque no hay un externo incidiendo en el movimiento del bebé sino que éste se desarrolla a su propio ritmo según sus propios intereses. Esto nos abre la posibilidad de comprender en mayor profundidad el desarrollo del Ser Humano en sus primeros años, los estudios con ilustraciones de cada uno de los posibles movimientos que puede realizar un bebé nos permite valorar los pasos intermedios antes de obtener un cierre de fase, por ejemplo: sentarse, gatear y caminar, entre otros. Estos movimientos intermedios son un material indispensable para relacionarse desde un cuerpo físico, emocional y neuronal que prueba, se equivoca, saca conclusiones y finalmente aprende: adquiere autoconocimiento de su cuerpo y de las leyes de nuestro entorno, a través de la experiencia.

**Figura N.3:** Fase 2, “Gira Boca a Bajo”:

Se mantiene en posición ventral y manipula objetos.

*Fuente: Libro Moverse en Libertad de Emmi Pikler (1969)*

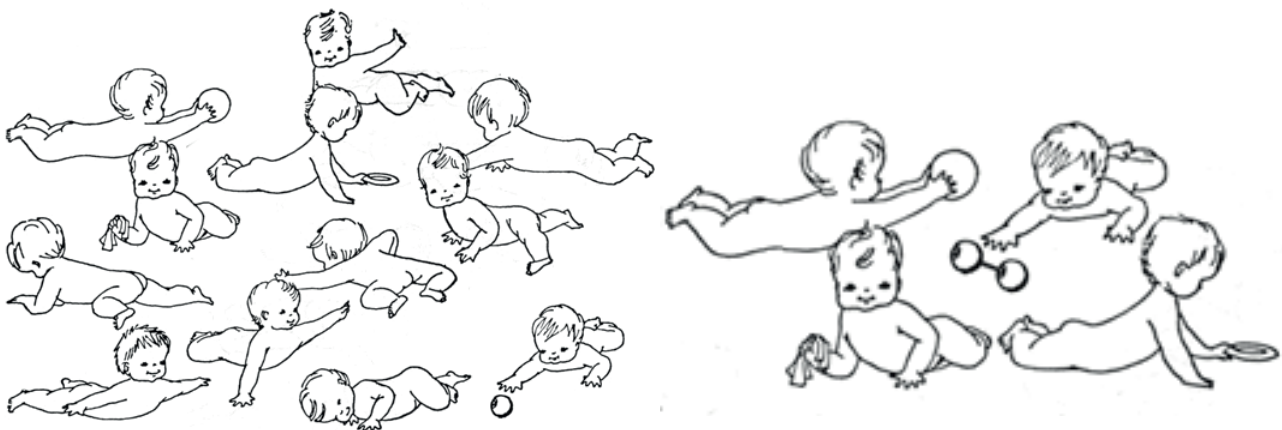

## 2.2 El lactante como sujeto de acción

Luego de asistir al Seminario Internacional “Desarrollo motor y del lenguaje en la niñez temprana” y al taller “¿Estimular o acompañar?” dictado por la Dra. Agnès Szanto (Francia) y la Dra. Myrtha Chokler (Argentina) en la Facultad de Medicina de Occidente de la Universidad de Chile, organizado por la “Red Pikler Chile Por la Niñez” pude adentrarme de manera directa a las enseñanzas de esta metodología por parte de estas dos importantes representantes; Szanto educada en su primera infancia a través de esta metodología y Chokler que ha promovido

y posicionado estas enseñanzas a nivel latinoamericano.

Como se expuso ese día antes de entender esta metodología debemos comprender ¿qué imagen de niño/a tenemos?, ¿la de un niño/a “pasivo” que debe ser estimulado de manera precoz a través de la figura de un adulto “activo”?, ¿un niño que se debe estimular antes de estar maduro para que cuando le toque realizar dicha actividad esté listo desde antes?

Esta metodología posiciona a la figura del niño como:

**Figura N.4:** El Niño Como Sujeto de Acción

*Fuente: Ponencia Dra. Myrtha Chokler.  
Seminario realizado por la Red Pikler Chile.  
30 de junio de 2017.*

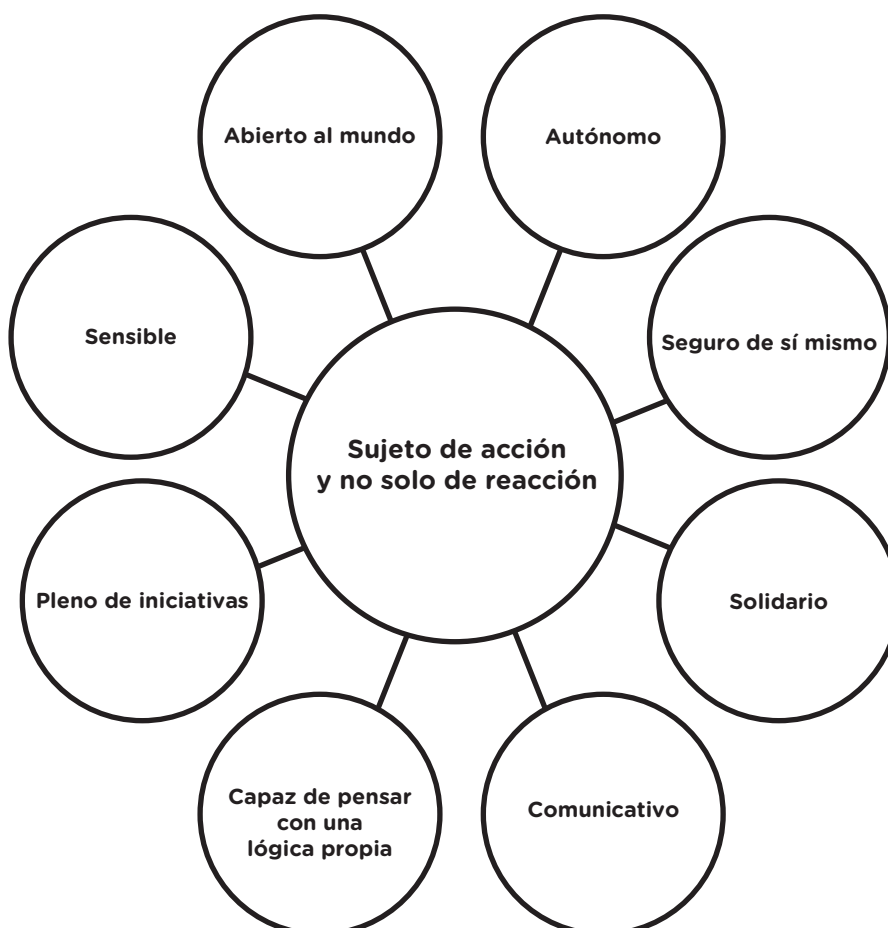

Pikler posiciona al niño/a como Sujeto de Acción y no solo de Reacción, que vive en un ambiente que es sí es estimulante por lo que la no estimulación realmente no existe, que realiza acciones pertinentes a su edad y a su etapa de maduración y no es sujeto de deseo de otro, por lo que sus acciones no las realiza para satisfacer a ese adulto.

La mirada de la estimulación temprana proviene del mundo de la salud en donde se aborda al niño desde la patología, es decir que al niño/a le falla, le falta, debiera saber, debiera poder o debiera tener, para una etapa pre-establecida por una escala y un puntaje en la ficha de salud de su centro médico de atención, en donde luego del puntaje obtenido se deriva al especialista acorde para que a través de una serie de ejercicios de estimulación se “logre” en conjunto a los padres “nivelar” al pequeño.

El enfoque de Pikler trabaja desde una mirada no- patológica, es decir desde lo que el niño es, en donde la madre, el padre o el cuidador es un “acompañante” y no una figura estimuladora, dejando al adulto libre de un rol de “terapeuta” o incluso de “maestro/a” del propio hijo/a.

Tanto en el Seminario organizado por la Red Pikler Chile y el libro Valoración del Desarrollo Infantil, La influencia del Entorno en el Desarrollo del Niño escrito por Adriana Mabel García licenciada en Psicomotricidad y especialista en Atención Temprana del Desarrollo Infantil se expone la metodología Pikler-Lóczy a través de los siguientes cuatro puntos: (García, 2011, p. 42).

### **1. Marco de vida estable:**

Se procura que los adultos que se encargan de los menores siempre sean los mismos y los menos posibles, entregando una estabilidad en los vínculos de apego y facilita el conocimiento mutuo entre el menor y el adulto.

### **2. Cuidados de buena calidad y personalizados al máximo:**

Los cuidados corporales se desarrollan en momentos como el cambio de pañales, el cambio de ropa, el baño, el sueño y la alimentación. En estos momentos se les entrega cariño y a través del habla le decimos lo feliz que se veía al jugar. Se respetan los tiempos del niño con paciencia y tiempo, y no se realizan otras actividades adultas de manera paralela (celulares, computadores, televisión, lectura, entre otras). Este es el momento más íntimo entre el adulto y el niño/a, entrega seguridad afectiva emocional a través de la proximidad corporal.



*En la imagen se observa a una cuidadora acompañando a un lactante que se está vistiendo por sí mismo.*

*Fuente: <https://goo.gl/deMpyL>*

### 3. Entorno adaptado:

Se adapta el entorno del niño según sus necesidades y capacidades dependiendo de la etapa de desarrollo en la que se encuentre y se le facilitan implementos acordes a cada etapa asegurando el bienestar del menor. Considera las salidas al aire libre, incluso promueve dormir la siesta al exterior, organizando una rutina diaria que contabiliza horas al interior del establecimiento y horas a la intemperie que favorecen a la salud del lactante.

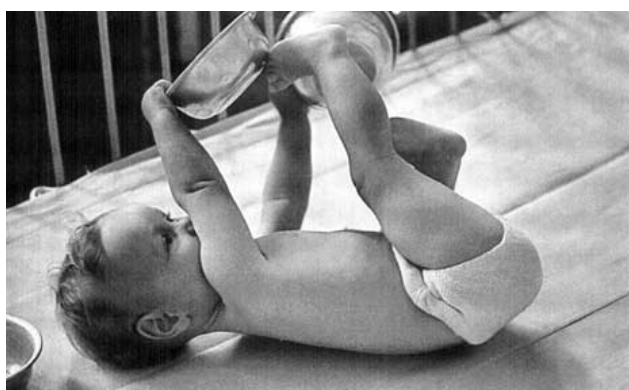

Fuente: <https://goo.gl/oTgjnC>

### 4. Libertad postural y de movimiento:

Se refiere tanto a la ropa con la que se viste al niño que debe permitir que todas sus articulaciones puedan moverse de manera holgada, como a las actitudes del adulto para que el niño pueda moverse libremente:

- Seguridad postural - posición de espalda: Esto permite la soltura de movimiento de los cuatro miembros (brazos y piernas), la cabeza se mueve de manera libre y el abdomen no pesa (como sí sucede en la posición ventral).
- No se fuerza al niño/a adquirir posturas para los que aún no está listo según su momento de desarrollo personal. Se tiene especial cuidado en cómo

mover al niño sin exigirle un esfuerzo extra para sostener dicha posición.

- No se le pone en una posición donde se pueda caer, el niño busca solo a través de su desarrollo motriz distintas posiciones de equilibrio.
- Permitir que el niño/a realice movimientos a partir de su propia iniciativa e interés.
- Considera que los niños deben dormir de espaldas sobre un colchón relativamente duro entre los 0 a los 3 años.
- Desde los 3 meses de vida el niño debe ser situado en el piso de madera (idealmente) y según su etapa de desarrollo se le deben dejar cerca juguetes interesantes que llamen su atención y de esta manera iniciar el movimiento.

En definitiva la primera infancia ha sido abordada principalmente desde el área de la salud y la educación y en nuestro



Fuente: <https://goo.gl/KxJeXj>

país se ha incorporado cada vez más en el desarrollo de los materiales realizados por el programa Chile Crece Contigo y en algunos jardines infantiles, sin embargo no se ha adaptado como modelo teórico fundamental para proponer un re-diseño de las áreas verdes y de los implementos que podemos encontrar en estos lugares destinados a la primera infancia.



*Emmi Pikler*  
Fuente: <https://goo.gl/pW9Hk9>

### **2.3 Vida y trabajo:**

#### **Emmi Pikler y la Casa Cuna Lóczy**

Emmi Pikler, pediatra de profesión y nacida en Hungría a comienzos del siglo XX, observó con atención a los bebés, le llamaba la atención la torpeza de los movimientos que ellos realizaban: se caían cuando los sentaban, lo mismo sucedía al caminar y luego al correr, los objetos se resbalaban de sus manos. Muy por lo contrario a lo que sucedía con las crías de otras especies animales cuyos movimientos resultaban bastantes armónicos; esta observación fue para ella un punto de inflexión en su carrera profesional.

En 1931 al nacer su hija Anna Tardos, junto

a su marido deciden ejercer un cierto protocolo de cuidado especial, respetando rutinas de actividad en donde la niña según sus propias necesidades e intereses accionaba su cuerpo sin exigencias del medio y por otra parte como padres, le entregaban cuidados personales delicados en los momentos de la muda, el baño, la comida y el sueño.

Tomamos la resolución de no «enseñarle» los movimientos, de no apresurar su progreso, de no hacerle «ejercitarse», en una palabra, de abstenemos de influir directamente en su desarrollo motor. Por el contrario, nos preocupamos de vestirle de una manera adecuada. Además, para favorecer la libertad de movimientos, le aseguramos constantemente un espacio suficiente y apropiado, siempre un poco superior a aquél que podía utilizar. Teníamos la convicción (de otra manera jamás nos habríamos decidido a realizar esta «experiencia», de que en estas condiciones el niño aprendería también, y no mucho más tarde que los demás, a sentarse, a ponerse de pie y a andar. La evolución de la motricidad de nuestra hija confirmó nuestras esperanzas.

(Pikler, 1969, p. 11)

De esta manera pudo observar como su hija lograba los hitos esperados en el desarrollo infantil en los meses que se solían esperar en la literatura especializada de la época y otros sucedían en otros momentos, y no solo eso, también observó cómo la calidad de su movimiento resultaba armónico como el de las otras especies animales.



Paralelamente trabajaba como “Pediatra Familiar” un cargo que consistía en visitar a familias en sus casas para asistirlos en el desarrollo de sus hijos/as lactantes. En estas visitas comienza a poner en práctica sus observaciones difundiendo sus conocimientos a cientos de familias.

### **Trabajo con niños vulnerados**

Luego en el año 1946, período postguerra, asumió el rol de directora de la Casa Cuna ubicada en la calle Lóczy, donde llegaban niños de entre cero a tres años, huérfanos por diferentes motivos entre ellos: la guerra, la tuberculosis de sus madres o por ser hijos de nodrizas. Comúnmente los niños en este tipo de establecimientos, al sufrir una carencia afectiva importante, que tenía directa relación a la ausencia de sus padres, desarrollaban una patología llamada Hospitalismo que presentaba síntomas como falta de iniciativa y de decisión, incapacidad para accionar y finalmente resignación, patología que hasta el día de hoy se puede observar en hogares de menores de nuestro país, muchas veces diagnosticado como depresión infantil, y que a través de distintos programas como las “familias de acogidas” se está logrando detener.

Bajo este contexto vulnerable y en busca de frenar el desarrollo de esta patología, la pediatra Pikler aplicó las experiencias realizadas con su hija a los niños de dicho establecimiento. Con el tiempo el equipo de trabajo fue modificando y perfeccionando la metodología propuesta en un inicio, gracias a una sistemática observación de centenares de niños, lo que no sólo eliminó

el hospitalismo antes mencionado sino que los niños se desarrollaron de manera autónoma, activos y llenos de interés, lo que también se mantuvo durante la vida adulta de estos.

En 1970 el Instituto Pikler-Lóczy se convirtió en el Instituto Nacional de Metodología de los Hogares Infantiles de Hungría entregando ayuda profesional y metodológica a otras Casas - Cunas del país. En la actualidad se llama Instituto Emmi Pikler y funciona gracias a donaciones internacionales.

Durante los años 2007 - 2008 el Instituto Emmi Pikler abre una Escuela Infantil de 0 a 3 años en donde también pueden participar los padres y se vuelve a trabajar desde una pediatría para la familia. En 2011 cierran la Casa-Cuna que recibía a niños vulnerados en sus derechos, ya que actualmente en ese país se trabaja con el sistema de “familias de acogida”.

Todos los años dictan seminarios de formación para personas interesadas en el trabajo con lactantes.



*De izquierda a derecha: Mirtha Chokler, principal difusora de este método en América Latina, Paulina Muena, alumna en vías de titulación y Agnès Szanto, psicóloga francesa criada bajo el método Pikler y una de las principales figuras tras esta metodología hoy en día.*

### 3. NIÑOS Y CIUDAD



*Diseño de Aldo Van Eyck*

*Fuente: <https://goo.gl/3oE2jW>*

El crecimiento urbano ha privilegiado la circulación, la separación de las actividades y la especialización. La ciudad es atravesada por avenidas para automóviles, el punto cero es la calle por donde circulan los autos y los peatones deben descender, llegar a las esquinas para cruzar las calles, acomodar su libre circulación a las reglas del tránsito. La ciudad ha dejado de ser un lugar de encuentro para diferentes grupos etarios y se ha ido convirtiendo en una matriz de desplazamiento entre la casa, la escuela, el trabajo, el centro comercial, el supermercado, el hospital, la universidad, o la plaza pública. Hace veinte años la calle era un lugar de juego, los niños circulaban en bicicleta o patines, jugaban fútbol, se desplazaban solos a diferentes lugares. Actualmente es raro encontrarnos con

niños circulando solos en la ciudad: “En esta ciudad, el niño no puede vivir algunas experiencias fundamentales para su desarrollo, como: la aventura, la búsqueda, el descubrimiento, el riesgo, la superación del obstáculo y, por lo tanto, la satisfacción, la emoción” (Tonucci, 2009, p. 151). A través de estas experiencias el niño desarrolla su autonomía, aprende a moverse y descubre los límites del espacio y de sí mismo.

En este sentido, cobran especial importancia los espacios públicos con foco en la niñez, donde los niños pueden encontrarse con sus pares, hacer amistades y encontrar espacios que sean desafiantes para las distintas edades. Tras la Segunda Guerra Mundial, Aldo van Eyck (2014) diseñó y construyó alrededor de 400



*Playground diseñado por Van Eyck, se pueden observar un arenero, zonas de juegos de barras y discos en relieve*  
Fuente: <https://goo.gl/3oE2jW>

espacios de juego, de modo de incorporar a los niños en el entramado urbano: “Del mismo modo que instalamos un banco porque queremos sentarnos en él, una farola porque queremos iluminar la calle, un quiosco de prensa porque queremos comprar periódicos, decido poner en la vía pública un escalador porque los niños quieren jugar” (p. 122). A. van Eyck plantea la necesidad de que la ciudad responda a los movimientos que hacen los niños, es decir, que desde el espacio provea estructuras que le permitan saltar, caerse, trepar. Si bien los espacios públicos con foco en niñez buscan responder a esta necesidad de movimientos, hemos observado que no se está considerando a los lactantes, los cuales se encuentran en una etapa clave para el desarrollo de sus capacidades motoras. En

Chile, en las plazas y parques encontramos principalmente juegos de la marca Fahneu que están diseñados para determinadas edades y resultan peligrosos para los niños pequeños. Por este motivo, este proyecto ve la necesidad de responder desde el diseño a la creación de elementos para el juego, el movimiento y el desarrollo de capacidades motoras y socioemocionales.

## 4. TIPOLOGÍA DE PLAZAS Y PARQUES EN EL CONTEXTO METROPOLITANO DE SANTIAGO

Los parques en Chile, tal como nos indica Miguel Laborde, son históricamente un paseo público, lugar de reunión social, pulmón higienizador de la ciudad, espacio deportivo y recreativo, así como una escuela de convivencia democrática entre grupos sociales diversos. Se sabe que estos espacios nos entregan salud mental y son una necesidad, particularmente en la vida urbana, muchas veces excesivamente pavimentada y densa y que además, en Santiago así como en el resto de las ciudades del país, no alcanzan los 9m<sup>2</sup> por habitante que recomienda la Organización Mundial de la Salud.

La disponibilidad de áreas verdes del Gran Santiago en promedio se encuentra por debajo del estándar de 9 m<sup>2</sup>/hab de la OMS, con bastante desigualdad entre las comunas que la conforman. De las 34 comunas del Gran Santiago sólo ocho superan los 9 m<sup>2</sup>/hab recomendados por la OMS y las comunas de mayor ingreso poseen mayor superficie de áreas verdes por habitante que las de menor ingreso. La comuna con mayor superficie de áreas verdes per cápita es Vitacura (56,2 m<sup>2</sup>/hab) y la de menor es El Bosque (1,8 m<sup>2</sup>/hab) (MMA, 2011, p. 220-241).

En Chile la definición del concepto de área verde se presenta en la Ley de Urbanismo y Construcción como “Superficie de terreno

destinada preferentemente al esparcimiento o circulación peatonal, conformada generalmente por especies vegetales y otros elementos complementarios” (Chile. MINVU, 2007). La tipología de espacios públicos según tamaño, realizado por la División de Desarrollo Urbano del Minvu, nos indica las siguientes categorías:

- Parques metropolitanos e intercomunales
- Parques comunales o zonales
- Plazas
- Plazoletas o plazuelas
- Espacios residuales (retazos con potencial de recuperación)
- Espacios intersticiales
- Espacios intersticiales (entre edificaciones)
- Jardines
- Esquinas
- Veredas anchas o veredones
- Retranqueos de edificaciones

Donde los elementos de diseño preponderante se subdividen en pavimentos, mobiliario, iluminación y paisajismo. Este proyecto de título se desarrolla en función de la realidad estudiada únicamente en parques comunales o zonales así como plazas, tomando en consideración principalmente pavimentos y mobiliario existente.

En Santiago existen algunos parques históricos como el Parque O’Higgins, el Parque Forestal, la Quinta Normal, Parque

Bustamante, Inés de Suárez, San Borja así como plazas históricas como Ambrosio O'higgins, Sucre, entre otras. De igual forma, existen las plazas que se han construido en los últimos años bajo las recomendaciones ministeriales para el crecimiento urbano de la capital. El estándar básico de las nuevas plazas considera: (i) arborización, (ii) mobiliario urbano, (iii) juegos infantiles y (iv) sombreaderos. Contando con a lo menos iluminación, pavimentos peatonales y vegetación adecuada al clima, incluida su correspondiente solución de riego (Cartilla nº2: Equipamiento y Espacio Público”, Minvu). Pero nada encontramos en la literatura respecto del estándar esperable para el equipamiento de juegos infantiles para la primera infancia.

En virtud de la falta de literatura al respecto de la primera infancia, mis dos casos de estudio son el Parque Bicentenario de la Infancia y el Parque Bicentenario de Vitacura, que están dentro de la línea de los nuevos parques urbanos construidos en Chile que consideran en su infraestructura las necesidades de los niños, que veremos en detalle más adelante.

Considerando los tres espacios urbanos mencionados anteriormente, la tipología se compone de los siguientes elementos: cierros, extensiones de pasto, solerillas, circulación de maicillo, agua (fuente, juegos o laguna), árboles de alturas sobre los 5 metros, baños con mudador, zona de juegos infantiles Fahneu e iluminación. Además se consideran elementos de seguridad como guardia y en dos de los casos hora de apertura y de cierre. Todos estos factores fueron considerados en

mayor o menor medida para decidir: (a) dónde debía instalarse mi proyecto y (b) las cualidades buscadas en los elementos de diseño.

## 5. LOS JUEGOS FAHNEU EN CHILE

Fahneu es una empresa nacional, con 50 años de antigüedad, líder en la fabricación y distribución de mobiliario de juegos infantiles y máquinas de ejercicio entre otros productos para espacios públicos, que además ofrecen garantía y mantención. Tanto los casos de estudio de este proyecto como la mayoría de las plazas en Chile son desarrolladas de la mano de esta empresa. Es de especial interés hacer hincapié en las características y consecuencias de este mobiliario en las plazas ya que es un diseño masivo que se encuentra desde Arica a Punta Arenas, altamente valorado socialmente y fuertemente instalado en el mercado de nuestras plazas.

En su página web podemos encontrar, entre otros productos, dos categorías para jardines infantiles (tres centrales y doce secundarios), siete tipos de toldos UV y nueve categorías de juegos infantiles: seis dinámicos, 52 modulares, ocho musicales, ocho de resorte, diez columpios, cuatro toboganes, cuatro balancines, once trepadores y cinco giradores. Se trata de estructuras de acero recubiertas de Plastisol aplicado por inmersión, terminaciones con pintura polvo electrostática libre de plomo, del tipo Poliéster y piezas plásticas fabricadas en polietileno de baja densidad. Son de colores fuertes en tonos rojo, azul, amarillo y verde y cada día más forman parte del imaginario social de lo que es una plaza pública en Chile. Para mí, sin embargo, constituye la principal problematización de los casos de estudio y de mi experiencia personal. Fahneu me llevó a investigar en profundidad

cuáles son los métodos de juego aptos para las distintas etapas del desarrollo y motricidad del lactante concluyendo que son altamente desaconsejables en niños de cero a dos años, tema que he desarrollado en profundidad en el punto 2 a propósito de la metodología Pikler Lóczy.



La imagen muestra a una niña de un 1 año y 2 meses en un juego que rebota, afirmada de su cuidadora.

Fuente: Imagen Propia



**FAHNEU**  
las plazas de Chile

Fuente: [www.fahneu.cl](http://www.fahneu.cl)

## **SEGUNDA PARTE**



## **Investigación en terreno:**

Casos de estudio:

1.1 Parque Bicentenario  
de la Infancia

1.2 Parque Bicentenario de  
Vitacura

2. Usuario de Providencia  
(comuna piloto)

## 1.1 PARQUE BICENTENARIO DE LA INFANCIA COMUNA DE RECOLETA.



Fuente: <https://goo.gl/wtydAa>

Con 3,8 hectáreas y ubicado en la cara poniente del cerro San Cristóbal, el año 2012 se inaugura el Parque Bicentenario de la Infancia como parte de las nuevas políticas de desarrollo urbano del Estado. A un costado de la Avenida Perú, este parque, pensado especialmente para los niños, cuenta con 9.000 m<sup>2</sup> de áreas verdes y 1.800 m<sup>2</sup> de juegos e instalaciones.

Fue desarrollado por la oficina Elemental. El cerco perimetral del parque es un laberinto por el que los niños pueden subir y bajar recorriendo 310 metros de longitud y a pocos pasos de la entrada se encuentran esferas de cemento de diferentes tamaños que lanzan chorros de agua, también existen casas-árbol y 60 toboganes que aprovechan el desnivel natural del cerro para deslizarse ladera abajo. Un ascensor tipo funicular ofrece vistas urbanas al cerro blanco, cordillera de la costa y norte de Santiago. Terminando la subida en el

Funicular, se encuentra el Sendero Rústico que da acceso al Zoológico Nacional. Dentro de las instalaciones del Parque hay una cafetería, un quiosco, baños públicos con mudadores y un anfiteatro donde los fines de semana se presentan funciones de teatro y títeres. El horario de apertura es de martes a domingo de 10:00 a 18:00.

Pero ¿qué pasó con los lactantes? Como caso de estudio lo recorrí y dejé registro de siete observaciones relacionadas con la primera infancia:

1. Cerco perimetral: Cualquier niño puede entrar al cerco perimetral, sin la presencia de un guardia ni una limitante física, pero los adultos no pueden entrar ya que no está pensado para ellos. De manera que si un lactante entra este queda a la deriva sin la posibilidad



Fuente: <https://goo.gl/a5PA9X>

de ser acudido por un adulto en caso de emergencia.

2. Pavimentos irregulares: Algunas partes carecen de mantención, como pavimentos irregulares que generan un estado de alerta en los cuidadores ya que los lactantes se pueden tropezar.
3. Circulación en pendiente: Las subidas del cerro, con una gran pendiente, no son adecuadas para la libre circulación de menores de dos años que pueden caer o tropezar.
4. Resbalines en pronunciada pendiente: Los resbalines no son adecuados para lactantes y por tanto no deberían poder subir.
5. Medidas inadecuadas: Las casas árbol son balcones que se instalan a gran altura. No están consideradas para los más pequeños debido a que las separaciones entre tablonces pueden atrapar pies o manos de niños pequeños.
6. Zona para la primera infancia con columpios: Existe una zona anunciada explícitamente para la primera infancia que cuenta con columpios a partir de los 8 meses hasta los 3 años y medio. Debido a la psicomotricidad de esa edad dependen de un adulto para usar esa instalación y niños que en la práctica lo usan a menor edad no están preparados para estar sentados.
7. Zona para primera infancia con juegos inadecuados: El juego de resorte es peligroso porque se mueve rápido y descontrolado, dejando al niño lactante fuera de control y pudiendo provocar accidentes.

## 1.2 PARQUE BICENTENARIO DE VITACURA



Fuente: <https://goo.gl/eSTVhK>

Uno de los proyectos más importantes que se ha realizado la Municipalidad de Vitacura, considerada como una de las comunas con mejor calidad de vida, debido entre otras razones, a la cantidad de áreas verdes que hay disponibles por habitante, además del buen mantenimiento de dichas zonas.

Entre el año 2007 se inauguró la primera parte y en 2011 se entregó el proyecto completo, este parque está ubicado entre las calles Isabel Montt, Avenida Bicentenario, Rotonda Pérez Zujovic y la ribera sur del río Mapocho. Cuenta con 27 hectáreas y es una de las áreas verdes más importantes de nuestra capital, como señala el sitio web del municipio el parque cuenta con 4.000 árboles, en donde 1.300 corresponden a especies nativas y recibe en promedio 28.000 visitas al mes que acuden al parque para realizar tanto actividades deportivas, compartir en familia y con amigos, además

de participar de los diversos eventos de carácter público y privado que ahí se ofrecen. Está abierto a público de lunes a domingo durante las 24 horas.

Pertenece al conjunto de parques de la ribera sur del río Mapocho que contempla los siguientes parques: Parque Fluvial Renato Poblete, Parque de Los Reyes, Parque Forestal, Parque Providencia y el Parque Bicentenario, este conjunto de áreas verdes tiene su inicio en la Avenida Matucana en la comuna de Quinta Normal y finaliza en la calle Isabel Montt en la comuna de Vitacura.

El proyecto fue realizado por la oficina de arquitectura y paisajismo del arquitecto Teodoro Fernández quien también estuvo a cargo del diseño e implementación de otro importante parque a nivel metropolitano como lo es Parque Inés de Suárez de la



Fuente: <https://goo.gl/VStXwh>

comuna de Providencia que fue lugar piloto de este proyecto de título.

Este parque cuenta con diversas zonas como: laguna con cisnes, peces y pájaros, anfiteatro, parque canino, zona de juego para niños dividida en dos sectores niños y adolescente de 4 años en adelante y para niños pequeños, ambas equipadas con juegos infantiles de la marca Fahneu, además de zonas de pic nic e implementos como sombrillas y sillas para pic nic.

Como caso de estudio lo recorrí y dejé registro de 3 observaciones en relación a los lactantes en la zona de juegos para niños pequeños.

Observaciones:

1. Sombra y pavimento: La zona de juegos para niños pequeños cuenta con una cantidad considerable de árboles de mediano tamaño que brindan

una agradable sombra y entregan frescor a este sector principalmente en épocas estivales. En estaciones intermedias como el otoño - primavera y también en el invierno, el lugar se vuelve húmedo, sombrío y frío, sobre todo después de la lluvia. Acerca del pavimento, este es blando de caucho tipo "pista de recortán" lo que entrega seguridad tanto para el gateo como para los niños que recién comienzan a caminar, evitando golpes y heridas.

2. Circulación de niños: Los árboles al rodear el lugar generan un cerco natural que aísla el sector de juegos de los niños grandes de los más pequeños evitando así accidentes por el encuentro de niños de edades dispares en un mismo lugar, desde bebés a niños de 11 años. Sin embargo, no es una zona para lactantes que se encuentran en una fase de gateo

o aprendiendo a pararse, ya que circulan por el lugar niños pequeños de diversas edades desde bebés en coche, lactantes menores, lactantes mayores y niños de 3 a 4 años que incluso están aprendiendo a andar en bicicletas y monopatines, lo que puede provocar accidentes por las distintas fases de desarrollo motriz en las que se encuentra cada uno.

3. Zona para primera infancia con juegos inadecuados: Si bien este parque presenta una serie de juegos que considera a niños de edades menores, estos no son realmente para lactantes de entre 0 a 2 años. La tipología que se repite es la misma de los juegos para niños mayores que se encuentran en las distintas plazas de Chile pero a una escala de menor tamaño. Esto no significa que éste tipo de escala sea la adecuada para los lactantes ya de igual manera deben subir escaleras, estar en altura, intentar trepar y los padres siguen siendo un factor intervencionista al deslizar a sus hijos por resbalines. Es decir se continúa forzando a los lactantes a utilizar este tipo de infraestructura a pesar de encontrarse en una fase del desarrollo motriz para la cual aún no están preparados.

## 2. USUARIO: LACTANTES Y SUS CUIDADORES COMUNA DE PROVIDENCIA

El proyecto contempló dos instancias de análisis de los usuarios:

- Encuesta ciudadana de carácter participativo, dividida en cuatro stands, en donde participaron 25 cuidadores de lactantes de entre 15 a 49 años, todos habitantes de la comuna. Lugar: Plaza Ambrosio del Río y Parque Inés de Suárez.
- Entrevistas individuales grabadas a 4 mamás y 2 papás entre 29 y 40 años, residentes de la comuna, duración 25 minutos. Lugar: casa/depto.

Ambas instancias se realizaron con el fin obtener información cualitativa y cuantitativa para comprender en detalle, la identidad local, problemáticas e intereses de este tipo de habitantes.

### 2.1 Encuesta ciudadana de carácter participativo:

#### MAPA 1: MUÉSTRAME TUS RUTAS

Visualiza recorridos, puntos de convergencia y puntos aislados de los trayectos de los padres con sus hijos lactantes.

#### Resultados:

Las rutas dejan claro que las personas visitan las plazas y parques que están en sus barrios, pocos visitan de manera frecuente lugares más alejados. Se observa también que realizan diferentes rutas para llegar a un mismo lugar. Se hicieron visibles lugares

que están en el camino a los centros de salud como lo son la Plaza de la Aviación (camino Clínica Santa María) como también la plaza de la India o el parque Uruguay (camino a la Clínica Indisa), se visualizan otras plazas visitadas como La Alcaldesa, Las Lilas y la Plaza Perú.

#### MAPA 2: HORARIOS Y DÍAS DE PASEO

Visualiza horarios de mayor y menor convergencia de usuarios las áreas verdes, permite detectar horas punta y horas de bajo flujo.

#### Resultados:

Con respecto a los horarios de paseo se visualiza claramente una preferencia por el rango de horario de las 15:00 a las 18:00 hrs, se debe considerar que al ser invierno este horario se adelanta y tal como lo mencionaron algunos cuidadores en el verano se retrasa y comienzan las salidas desde las 17:00 hrs. en adelante. El promedio de estadía es 1,5 horas, En cuanto a los días de paseos se observa que el mínimo es 3 días a la semana y el fin de semana prácticamente se visitan las plazas y parques los 2 días.

#### MAPA 3: ¿QUIÉN TE ACOMPAÑA?

Visualiza las preferencia de acompañantes para salir de paseo, se hace una división entre sexo femenino y masculino.

#### Resultados:

La mayoría de los cuidadores salen solos de paseo con sus hijos, si salen con alguien

más esa persona es su cónyuge o pareja, luego sigue la mascota como compañera de paseo y después la preferencia la tiene la madre.

#### **MAPA 4: ¿QUÉ LLEVAS CONTIGO?**

Visualiza qué elementos son indispensables a la hora de salir a pasear, división por sexo femenino y masculino.

#### **Resultados:**

De los artículos que llevan a sus paseos sin duda el coche es el primer lugar, luego la mochila, la mamadera, seguido por pañales y toallitas húmedas, esto quiere decir que siempre o casi siempre las necesidades biológicas de los lactantes son la prioridad. En menor medida los juegos y las mantas (dentro de las dos opciones, la manta de piso supera a la cobertora). Llama la atención que un gran número lleve consigo una bolsa para la basura. Por último las mujeres llevan más cosas que los hombres al salir de casa.



## 2.1.2 Visualización de la información obtenida

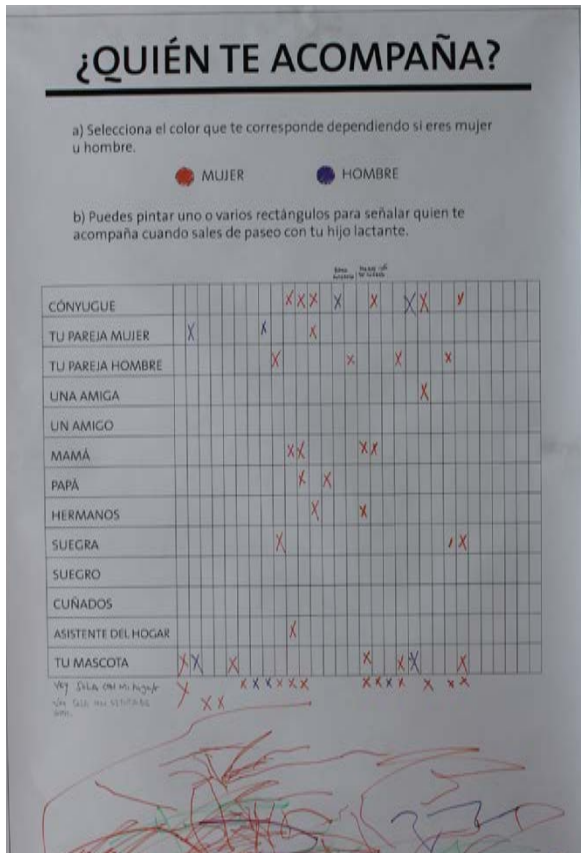
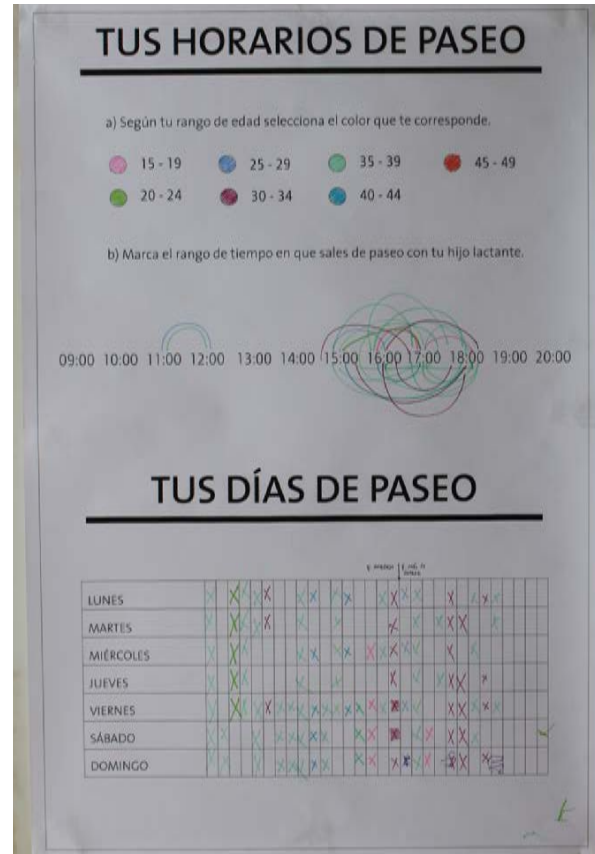

Arriba. Mapa 1: Muéstrame tus rutas

Abajo. Mapa 3: ¿Quién te acompaña?

Fuente: Elaboración propia

Arriba. Mapa 2: Tus horarios y días de paseo

Abajo. Mapa 4: ¿Qué llevas contigo?

### 2.1.3 Otras Observaciones de la Encuesta



Se pudo conversar con los padres directamente y confirmar las premisas del proyecto, además entregaron información clave de accidentes que los menores habían tenido en los juegos existentes.

Los niños pequeños se juntaron en torno a los lápices olvidando la presencia de los juegos del lugar, pudieron interactuar entre ellos y lograron a través de esta acción que sus cuidadores se reunieran y conversaran.

## 2.2 Entrevistas grabadas

- Quienes: Madres y padres de hijos lactantes de entre 0 y 2 años, entre 15 a 49 años habitantes de la comuna de Providencia.
- Dónde: En lugar acordado, departamento o casa del entrevistado, como también en Casa de Oficios (oficina de trabajo de la alumna).
- Porqué: Debido a que no hay material audiovisual que muestren en detalle problemáticas locales de este tipo de habitantes, en específico a nivel comunal y que además sean del tipo cualitativas, datos blandos.
- Descripción: Entrevistas grabadas a 2 mamás y 2 papás de distintas edades residentes de la comuna de Providencia. Cada entrevista tiene una duración de 25 minutos y es individual.

### ESQUEMA ENTREVISTA

#### FICHA

Nombre y Apellido:

Edad:

Ocupación:

Estado civil:

Edad de su hija/o:

Sector donde vive:

### PREGUNTAS

1. Hace cuanto eres mamá o papá?
2. Cómo ha sido este tiempo para ti?
3. Recordemos el primer año de vida (pensemos por trimestres de 0 a 3 meses, de 3 a 6 meses, de 6 a 9 meses y de 9 a 12 mes.
4. Has podido compartir esta etapa con otros padres, algo así como compartir experiencias, datos, inquietudes, “corazón abierto”?
5. Como es un día normal con tu hija/o?
6. Cómo ha sido tu interacción con la ciudad desde que eres madre o padre? Cuál a sido lo más llamativo tanto de manera grata como incómoda?
7. Acostumbras a salir de paseo con tu hija/o?, a qué lugares vas?
8. Suelen ir a plazas o parques?, tienes algún lugar favorito?
9. Cómo describirías tu experiencia en estos lugares?, compartes con otros padres?
10. Cómo describirías la experiencia de tu hija/o en estos lugares?, juega con otros niños?
11. Cómo describirías la experiencia que comparten ambos en estos lugares?
12. Cuándo vuelves a tu casa después de un paseo, ¿cómo te sientes en cuanto a estado de ánimo y a nivel de esfuerzo invertido?
13. Tienes alguna observación sobre la comuna de Providencia en cuanto a los habitantes/usuarios mamás + papás + lactantes de 0 a 1 año.
14. Tienes alguna observación a nivel regional o nacional sobre la relación de este segmento y la ciudad.

Muchas gracias!

## CONCLUSIONES ENTREVISTAS

*Para leer en detalle cada una, revisar ANEXO, desde pág. 128*

### MUJERES

Todas concuerdan que este ha sido un período de cambio, en donde todo se centra en sus hijos. Un período difícil y de adaptación.

Las mujeres, observan más detalles del desarrollo de sus hijos y pueden recordar hitos importantes por trimestre.

Se han apoyado con amigas o familiares cercanos para compartir esta etapa. Se juntan y conversan.

Incluyen dentro de la rutina diaria alguna salida de la casa, esta puede o no incluir su hijo, todas concuerdan con que la ciudad es muy ruidosa por lo que esperaron más tiempo para que sus hijos crecieran para comenzar a salir a pasear.

Mencionan que sus hijos disfrutaban de estos paseos, cuando son más chiquitos se calman y cuando son más grandes liberan energía.

Vuelven cansadas a sus hogares, algunas incluso han debido volver antes de tiempo porque la situación no es controlable. También señalan que deben asistir a sus hijos en el uso de los juegos.

Consideran a la comuna como un lugar con mucho verde, pero la sensación con la ciudad no es buena porque no la encuentran amable con el segmento de usuario.

### HOMBRES

Al igual que las mujeres los hombres señalan que es un período difícil en donde la vida cambia completamente.

Tiene recuerdos más generales sobre el desarrollo trimestral de sus hijos.

Los hombres no buscan apoyo para conversar sobre su realidad, lo hacen pero a modo de algún encuentro casual con amigos en donde comparten un rato, también se relacionan con personas de las plazas y parques pero no ha modo de intercambiar experiencias.

Señalan el parque o la plaza como un lugar primordial en la generación de vínculo con sus hijos, es un espacio de ellos dos solos.

Observan a sus hijos felices, que se están desarrollando, que tienen un contacto con la naturaleza y que después la siesta es profunda.

Vuelven cansados y señalan que ir al parque con hijos es una actividad activa, no es contemplativa. Deben asistir a sus hijos.

Rescatan la vida de parque de la comuna, pero concuerdan con las mujeres que la ciudad está muy acelerada y se menciona dejar la vida urbana (valorada antes de tener hijos) por una vida rural.



## **TERCERA PARTE**

# **1. REFERENTES**

1.2 Intervenciones, Artes Visuales

1.3 Salud, educación y apoyo  
nuevas familia

1.4 Juego libre

1.5 Actos humanos

1.6 Parque de juegos y color

1.7 Experimentaciones cromáticas

1.8 Servicio público-privado



Fuente: <https://http://us.cdn.girabsas.com/gira/022015/1467184008302.jpg>

### 1.1

**Nombre:** Estudios sobre la felicidad

**Autor:** Alfredo Jaar

**Año:** 1979 -1981

**Ciudad, País:** Santiago, Chile

**Área:** Artes Visuales

### Reseña

Primera intervención pública en la carrera del artista en su país de origen. Bajo el contexto de la dictadura del General Pinochet y a la opresión, el artista genera una serie de instancias para poder estudiar el estado de la felicidad de los habitantes de Santiago. Estas instancias son: Paneles de votación en la vía pública, Retratos de felices e infelices, exhibiciones, intervenciones y por último obra abierta y de registro continuo. Esta obra fue un anticipo a su método de trabajo que sigue utilizando hasta el día de hoy.

### Relación con el proyecto

Gracias a esta obra en particular, se conoce una metodología de proyecto llevada a otra escala, la de la calle y la intervención. Se decide utilizar el mismo sistema de trabajo planteado por Jaar para aplicarlo en la investigación del proyecto que también está ligada al espacio público, por lo que se diseñan paneles de participación ciudadana para ser utilizados en plazas y parques, además se realizan entrevistas grabadas a madres y padres.





Fuente: <https://www.rochdaleonline.co.uk> > News > News Headlines

## 1.2

**Nombre:** Children's Centres

**Administrados por:** Gobiernos locales a la largo de toda Inglaterra.

**Año:** Inicio en la década de los 90's.

**Ciudad, país:** Reino Unido.

**Área:** Salud, apoyo familiar, educación, cuidado de los niños, instituciones públicas.

### Reseña

Centros comunitarios de carácter público, en donde el trabajo que se realiza está basado en 5 aristas: compartir, jugar, talleres, información y salud, además cuentan con una biblioteca comunitaria. La idea es apoyar a las nuevas familias desde una perspectiva integradora que reúne en un mismo lugar las diversas necesidades de los padres y sus hijos lactantes.

### Relación con el proyecto

Lo interesante es su visión integradora, es decir, que en un mismo lugar se puede obtener información y compañía tanto en el pre y postnatal, no es solo salud, no es solo compartir, no es solo jugar, es una mezcla de cada uno de estos temas. Estos centros sirvieron como punto de partida para detectar los ítems que abordaría este proyecto y de qué manera se instalaría una idea similar en nuestro contexto nacional. Estos lugares cuentan con una sede comunal, al no contar con ese recurso, la alumna planteó el proyecto como una intervención en las áreas verdes.



Fuente: <http://createlondon.org/event/baltic-st/>

### 1.3

**Nombre:** Baltic Street Adventure Playground

**Fundadores:** Colectivo de Arte y Arquitectura ASSEMBLE.

**Año:** Desde 2013.

**Ciudad, país:** Glasgow, Escocia.

**Área:** Reutilización de los espacios públicos, Diseño, Arte, Arquitectura y Urbanismo.

### Reseña

Es un parque de aventuras y juegos para niños de entre 6 a 12 años de edad, potencia el juego libre ya que cuenta con zonas de barro, carpintería y cocina. El juego libre pretende que los niños desarrollen la auto confianza, la capacidad para realizar acciones de manera autónoma y permite además, mejorar su habilidad para enfrentar los cambios. Es administrado por la comunidad.

### Relación con el proyecto

Amplió la visión de la alumna acerca de las posibilidades de diseño que se pueden desarrollar en las plazas y parques. También le permitió realizar un paralelo entre este tipo de zona de juego especialmente implementado para el desarrollo de los niños sin la utilización de juegos estándares como los que se encuentran en las plazas y parques de nuestro país, es un territorio que se modifica día a día gracias a ellos. Relacionable al desarrollo de los lactantes ya que plantea un desafío en entender qué tipo de necesidades presenta este segmento y como desarrollar una solución que también permita el juego libre de ellos.



Fuente: <https://untappedcities.com/category/globe/hong-kong/>

#### 1.4

**Nombre:** Apropiación del espacio público.

**Realizada por:** Mujeres filipinas asistentes del hogar.

**Año:** Desde mediados de la década de los 70's.

**Ciudad, País:** Hong Kong, China.

**Área:** Actos humanos, apropiación, espacio público, hackeo urbano.

#### Reseña

A mediados de la década de los 70's China firma un acuerdo con Filipina que permite que las mujeres de este país ingresen como empleadas domésticas. Viven en las casas donde trabajan y el único día que tienen libre es el domingo, desde entonces en este día toda la ciudad se llena de números grupos de trabajadoras que se apropian de los espacios públicos, Hong Kong es una ciudad vertical por lo que la norma exige que los edificios dejen liberadas las primeras plantas, transformándose en una suerte de plaza o punto de encuentro para la realización de actividades humanas.

#### Relacion con el proyecto

La apropiación de estos espacios está delimitada por el uso de algún material (cartón, tela o pedazo de diario) que las mujeres disponen sobre el piso y en donde se sientan a compartir, delimitan una zona de confort a través de un elemento-interfaz que impide el contacto directo del cuerpo con el piso o del cuerpo con lo público.



Fuente: *Going Public*, libro.

1.5

**Nombre:** Bijlmerpark

**Realizado por:** Carve & Marie-Laure Hoedemakers.

**Año:** 2011.

**Ciudad, País:** Amsterdam, Holanda.

**Área:** Parque y juegos, color y forma.

### Reseña

Parque que contempla distintas zonas de juegos y experiencias, juegos de cuerdas, muro de escalada, parque de skate y juegos de agua y arena. Con sectores habilitados para mudar a los visitantes más pequeños.

### Relación con el proyecto

Es interesante el trabajo de las formas y los colores que se utilizan; la paleta de colores está conformada por colores vibrantes, algunos casi flúor que se enfrentan a otros más pasivos cercanos a los verdes y azules. Se observa que la propuesta busca estimular a los visitantes no solo con formas atractivas sino que también a través de las sensaciones físicas que produce el color; se utiliza además como información ya que se distinguen diferentes zonas por el uso de variados colores, en el parque de skate se utilizan colores verdes y azules, la zona de cuerdas utiliza fucsia y amarillo y el sector de agua y arena se utiliza una multiplicidad de colores.

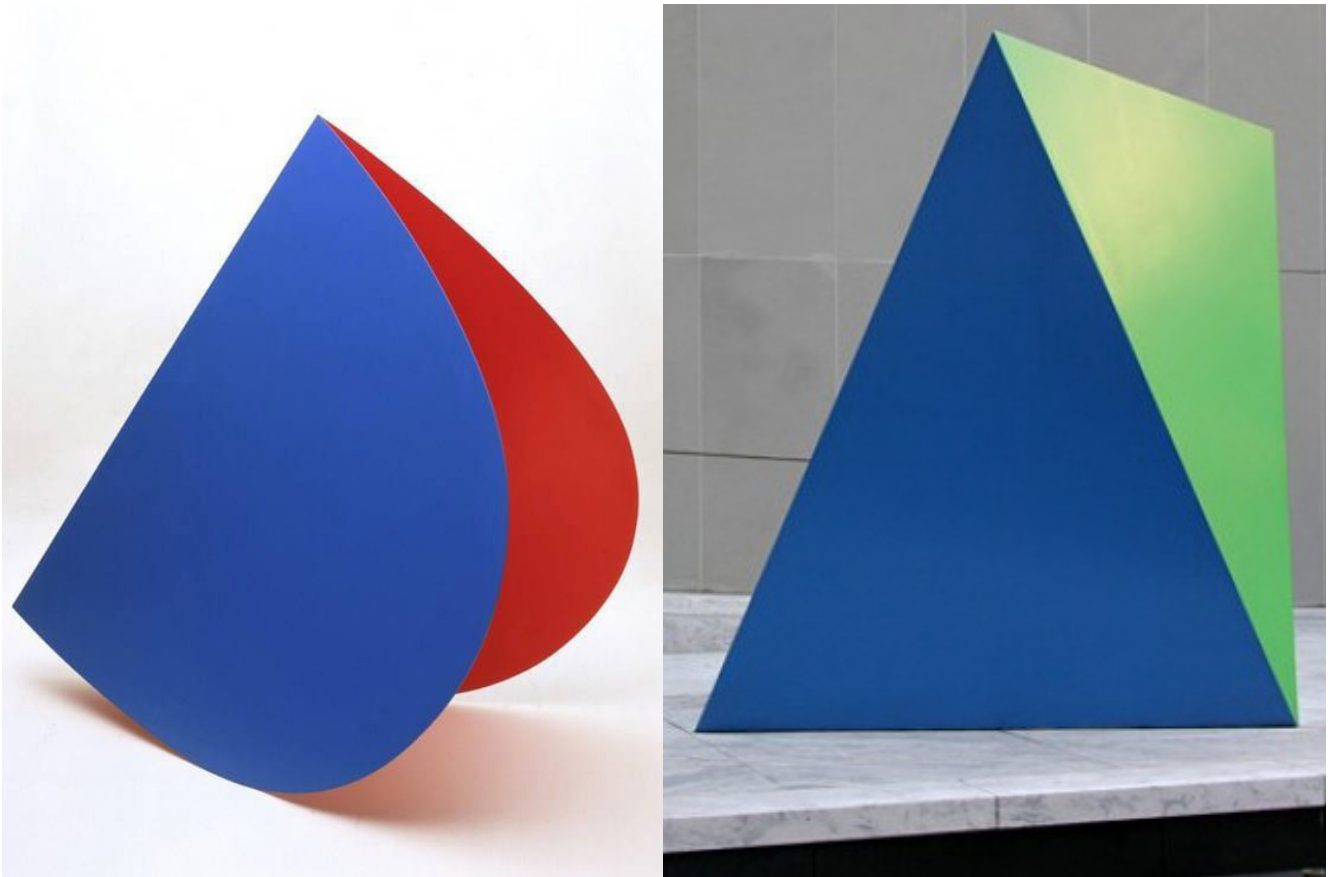

Fuente: <http://myartguides.com/exhibitions/sculpture-on-the-move-1946-2016/>

## 1.6

**Obra:** Trabajo escultórico

**Artista:** Ellsworth Kelly

**Año:** 1923 - 2015

**Ciudad, País:** Nueva York, Estados Unidos

**Área:** Experimentaciones cromáticas, interacción del color-forma-espacio.

### Reseña

Pintor y escultor cuyo trabajo se sitúa en los lineamientos del arte abstracto. Destaca en su obra las experimentaciones cromáticas, la contraposición de colores fuertes sobre fondos de colores neutros, y también, el encuentro entre dos colores fuertes y los juegos ópticos que se producen entre ellos, como por ejemplo la vibración entre colores complementarios.

### Relación con el proyecto

El artista tiene una destacada paleta de colores, que entre colores fuertes y neutros se logra un equilibrio visual muy atractivo. Además en su trabajo escultórico se puede observar el encuentro cromático en una dimensión volumétrica por lo que es interesante la interacción que se produce entre color, forma y espacio. Se decide utilizar ocho colores, cuatro cálidos y cuatro fríos, de la paleta del artista para el desarrollo de la propuesta del prototipo, haciendo de esta manera un guiño a su obra.



Fuente: <http://www.elquintopoder.cl/ciudad/una-politica-casi-publica-llamada-bicicleta/>

## 1.7

**Nombre:** Bikesantiago

**Operado por:** Bcycle Latam + Trek (principal fabricante de bicicletas del mundo )

**Implementado bajo el auspicio de:** Banco Itaú

**Año:** Desde 2013.

**Ciudad, País:** Santiago, Chile

**Área:** Servicio público- privado, transporte, emprendimiento social.

### Reseña

Bikesantiago es un emprendimiento social con el objetivo de poner a disposición de los santiaguinos una solución eficiente, segura y sustentable para sus necesidades de transporte. Nos inspira la convicción de que una bicicleta puede cambiar la vida de una persona, pero miles cambiarán la ciudad. Bikesantiago es el nombre comercial del Sistema Intercomunal de Bicicletas Públicas (SIBP), es un sistema de bicicletas compartidas público-privado.

### Relación con el proyecto

Bikesantiago se presenta como sistema de transporte complementario, a través de una membresía y puntos de entrega y recepción de bicicletas. Las comunas pueden participar de esta iniciativa acoplándose al proyecto, favoreciéndose tanto los municipios, los habitantes/usuarios de la ciudad y los operadores. De esta manera las municipalidades no deben invertir en implementar un proyecto desde cero, por lo que obtienen de manera más eficiente beneficios y se disminuyen los costos.

## **2. ANTECEDENTES**

2.1 La manta es al parque

2.2 La carpa es a la playa

2.3 Los juegos pop-up son  
a las casas



Fuente: <http://www.espaciomamaybebe.com/juegos-interactivos-para-bebes-de-6-meses/>

## 2.1

**Nombre:** Manta Impermeable

**Material:** Lona Ikea (superior), tela impermeable (inferior)

**Lugar de uso:** Parques y plazas.

### Reseña

Cada vez más de moda, las mantas permiten que los padres puedan delimitar un sector seguro para que sus hijos lactantes puedan estar en contacto con el pasto tanto de plazas como de parques. Se ha vuelto un regalo indispensable en los babyshowers.

### Relación con el proyecto

Se relaciona ya que al igual que las mujeres filipinas este tipo de segmento de usuario realiza una apropiación de las áreas verdes a través de un elemento textil. Con esta se demarca un espacio privado y una zona segura para proteger a los niños y niñas.





Fuente: [http://shadeusa.com/beach\\_cnas.htm](http://shadeusa.com/beach_cnas.htm)

## 2.2

**Nombre:** Carpa de playa familiar

**Material:** Varillas de fibra de vidrio y tela con protección UV.

**Lugar de uso:** Playas

### Reseña

Sistema cómodo de transportar y de rápido armado y guardado, ideal para visitar lugares de condiciones extremas con exceso de sol y viento. Permite demarcar una zona segura y de protección para los miembros de la familia.

### Relación con el proyecto

Fue bastante sorprendente encontrarse con un gran número de estas carpas en las playas del balneario El Quisco durante el verano, es casi un accesorio obligado. Obervando pude constatar que el o los principales miembros de la familia que utilizan estos productos son los lactantes junto a sus madres y también las personas de la tercera edad.



Fuente: <http://www.aliexpress.com/popular/kids-games-house.html>

### 2.3

**Nombre:** Juegos Pop up

**Material:** Tela liviana y algunas veces con protección UV.

**Lugar de uso:** Casa y patio.

#### Reseña

Las principales características de este tipo de juegos son, su fácil armado, desarmado y guardado. Permiten crear espacios atractivos para los lactantes en poco segundos, de la nada ya tienes un todo. La materialidad es primordial ya que al tratarse de niños y niñas pequeños deben ser materiales suaves y no tóxicos.

#### Relación con el proyecto

El sistema de construcción Pop up, tiene muchos aspectos positivos para ser usado como principio de construcción de formas, espacios y un pose un lenguaje que trata de lo que es rápido de usar y disfrutar. Se relaciona con el proyecto ya que el aspecto innovador que hay detrás de éste es el concepto de pop urbano, utilizado en arquitectura y urbanismo, pero que esta vez se desarrollará como forma constructiva y generadora de espacios que potencien el correcto desarrollo de lactantes en plazas y parques.

### **3. CONCLUSIÓN:**

Primera, segunda y tercera parte

# CONCLUSIÓN

## ESTADO ACTUAL



## A TOMAR EN CUENTA

Pikler

Van Eyck

Tonucci

EL NIÑO

“Sujeto de acción  
no de reacción”

EL ADULTO

“Acompaña  
no estimula”

A ras de piso

A la altura de  
de los niños

Seguridad

Textil

Goma Eva

Colores

Movimiento

Modular

Plegable

Pop Up

Cobijo

Jugar

Exploración

Motricidad

## **CUARTA PARTE**

# Propuesta de Diseño







**Set de implementos para  
la actividad y juego libre  
de niños y niñas de 0 a 2 años**

## 1. NOMBRE



*Hace referencia a lo pequeño, diminutivo usado a menudo por los chilenos, ejemplo: Mantita, guaguita, mamita, etc.*

### 1.2 Logotipo

Se utilizó la tipografía Sassoon de palo seco en su variante bold, su forma gruesa y sus proporciones, forman una palabra con carácter pero amable, esto se potencia gracias a los aspectos formales como la curva inferior de la letra T que provienen de la caligrafía. Además se extendió el eje horizontal de la misma letra para pasar sobre las letras i y a, generando una unión visual y cromática que a través del lenguaje de la sobreimpresión comunica el juego de color que tiene la propuesta de diseño.

La tipografía Sasson fue diseñada por Rosmary Sassoon quien en sus estudios de caligrafía, lettering y tipografía, durante los años ochentas investiga sobre la escritura en adultos y niños que sufren algún tipo de dificultad motriz.

Su principal legado está relacionado en la búsqueda de una letra que sea fácil de leer para los niños y sus libros y métodos se aplican en los colegios hasta el día de hoy (Sassoonfont.co.uk, 2017).

## 2. FORMULACIÓN

### 2.1 ¿Qué es?

Set de implementos para la actividad y juego libre en áreas verdes comunales, destinado a lactantes de cero a dos años y sus cuidadores.

### 2.2 ¿Por qué?

El diseño actual de las zonas de juegos de las áreas verdes, principalmente en plazas y parques, no consideran las fases del desarrollo motriz de los lactantes, al ser la única alternativa, los cuidadores se ven obligados a utilizar estos juegos y sobreexponen a los menores a posturas y fuerzas para las cuales no están preparados. Además este tipo de juegos genera un estado de alerta del cuidador por miedo a posibles accidentes que puede sufrir el lactante.

### 2.3 ¿Para qué?

Para impulsar zonas inclusivas y atractivas en áreas verdes, que permitan acompañar a los bebés en el desarrollo libre de su motricidad, según sus ritmos e intereses propios, además de bajar los niveles de alerta de sus cuidadores fomentando así una relación de calma y compañía entre lactantes y adultos, mejorando la percepción de la calidad de vida de los espacios públicos.

### 2.4 Objetivo general

Potenciar la actividad entorno a la actividad y juego libre en las áreas verdes comunales desde la primera infancia y transmitir a los adultos los beneficios que esto conlleva a nivel de salud, social y de vínculo con los niños/as.

### 2.5 Objetivos específicos

1. Promover una crianza respetuosa según el desarrollo de cada niño/a sin sobre estimular o forzarlos, gracias a materiales, formas y proporciones adecuadas para sus cuerpos y estado de desarrollo.
2. Generar un vínculo basado en el buen trato y comunicación positiva entre padres e hijos gracias a la seguridad que entregan los implementos.
3. Incentivar el contacto activo con la naturaleza desde los primeros años de vida, mediante la relación directa del lactante con los distintos elementos naturales del parque (pasto, hojas, sol, sombra, agua, entre otros) y que son parte del escenario de la propuesta.

### 3. IMPLEMENTOS DE GOMA EVA

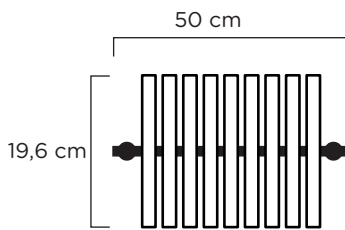
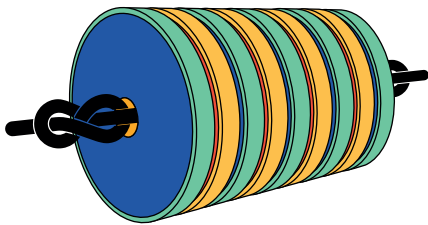

**Nombre:** Ábaco

**Para ser usado en la o las siguientes fases del desarrollo:**

**Fase 4:** “Repta”

**Edad:** Entre 7 y 13 meses

*Descripción:*

El lactante se coloca en posición semisentada, manipula objetos con una mano mientras la otra la utiliza como soporte del tronco.

**Este diseño busca :**

Que el objeto no se desplace por sí mismo lo que no provoca frustración en el lactante, por si se le llega a soltar. Permite que los círculos se muevan horizontalmente potenciando la motricidad en las manos.

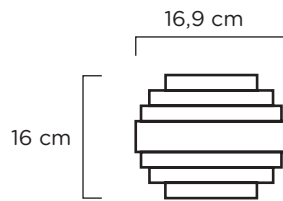
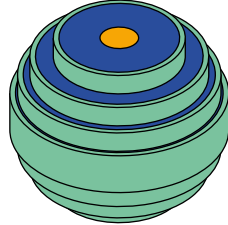

**Nombre:** Esfera de Planos 1

**Para ser usado en la o las siguientes fases del desarrollo:**

**Fase 5:** “Gatea”

**Edad:** Entre 8 y 16 meses

*Descripción:*

Comienza a elevarse apoyándose sobre las rodillas y las manos hasta alcanzar la posición de gateo.

**Este diseño busca:**

Permitir el agarre con las manos de los más pequeños, además al soltarlo rueda de manera atractiva por el juego de color. Esto incentiva al bebé a ir tras el, potenciando el inicio y desarrollo del gateo.

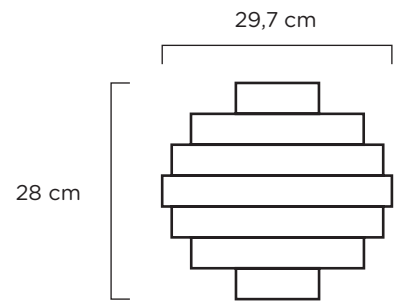
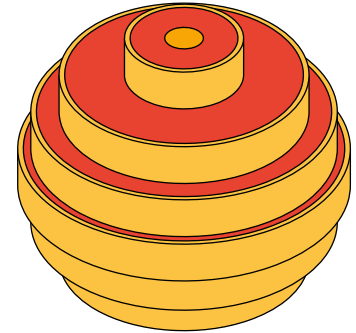

**Nombre:** Esfera de Planos 2

**Para ser usado en la o las siguientes fases del desarrollo:**

**Fase 7:** “Se arrodilla”

**Edad:** Entre 9 y 16 meses

*Descripción:*

Se arrodilla y vuelve al suelo agarrándose de algo. Se arrodilla sin agarrarse a nada y por último camina arrodillado, sube y baja superficies.

**Este diseño busca:**

Un buen agarre y también, también permite usarlo como soporte para experimentar esta fase. El tamaño del objeto tiene coherencia con el tamaño del lactante arrodillado.

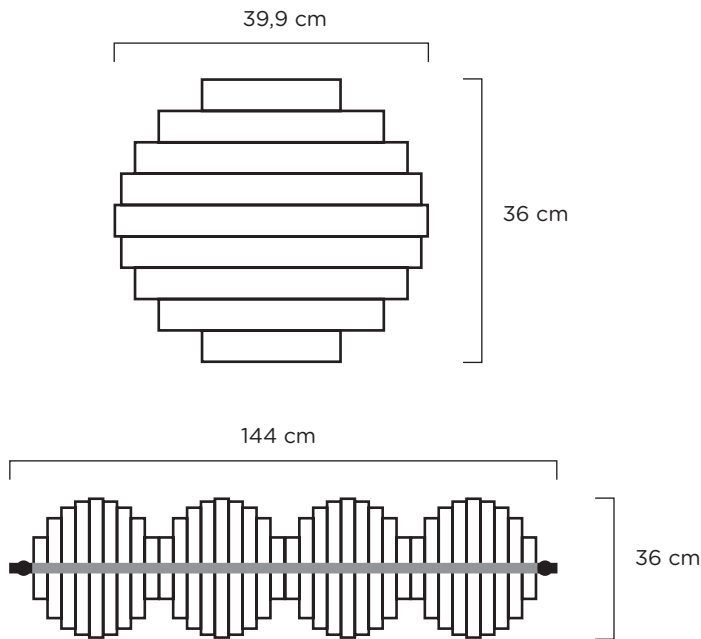
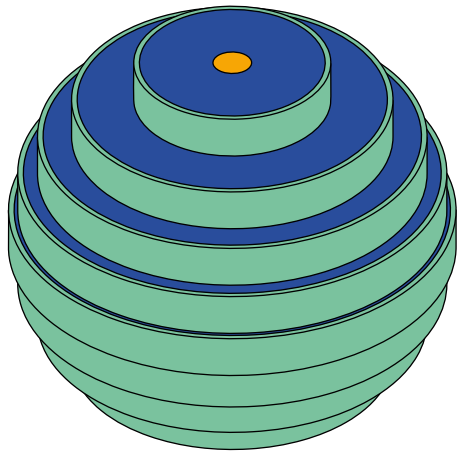

**Nombre:** Esferas de planos enlazadas

**Para ser usado en la o las siguientes fases del desarrollo:**

**Fase 8:** "Se pone de pie"

**Fase 9:** "Comienza a andar sin sujetarse"

**Edad:** Entre 9 y 16 meses.

*Descripción:*

Desde que comienza a ponerse de pie agarrándose de algo, luego camina hacia los costados, aprende a volver al suelo, cuclillas y agatas.

**Este diseño busca:**

Potenciar la autonomía del niño en el proceso de comenzar a ponerse de pie y los primeros desplazamientos. Altura coherente a la del menor, este objeto le ayuda a sujetarse y controlar su cuerpo en posición vertical.

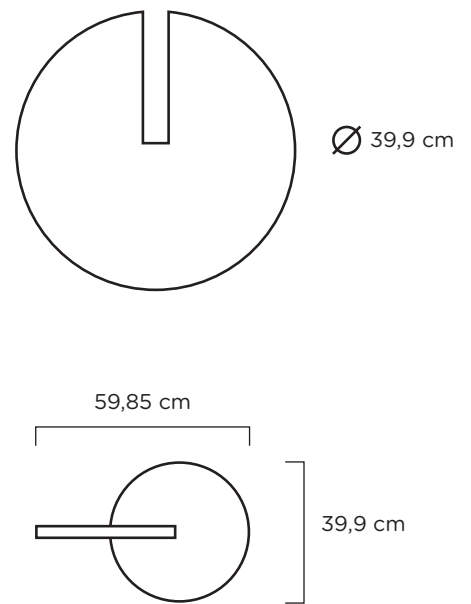
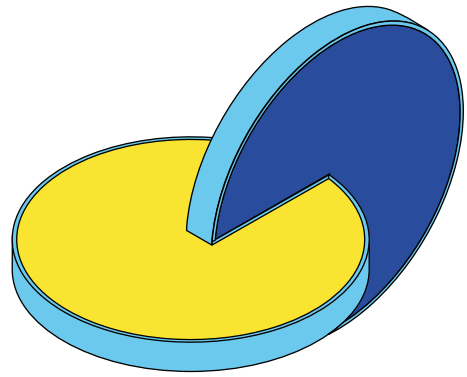

**Nombre:** Discos Entrelazados

*(juguete Montessori a escala grande)*

**Para ser usado en la o las siguientes fases del desarrollo:**

**Fase 5:** "Gatea"

**Edad:** Entre 8 y 16 meses

**Fase 10:** "Camina"

**Edad:** Entre los 13 y los 21 meses

*Descripción:*

Gatea sobre las rodillas / Se pone de pie sin agarrarse, camina y vuelve a sentarse solo.

**Este diseño busca:**

El desarrollo de las fases de desplazamientos: gatear y caminar. Causa y efecto: el objeto al moverse produce un juego de movimiento, color y forma, que atrae al lactante a desplazarse y volver a empujar.

### 3.1 Relaciones de tamaños y proporciones:

#### Objeto - Lactante

**Fase 4:** "Repta"

**Edad:** Entre 7 y 13 meses

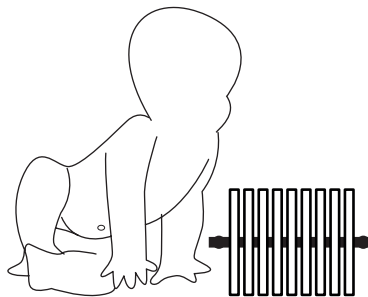

**Fase 5:** "Gatea"

**Edad:** Entre 8 y 16 meses

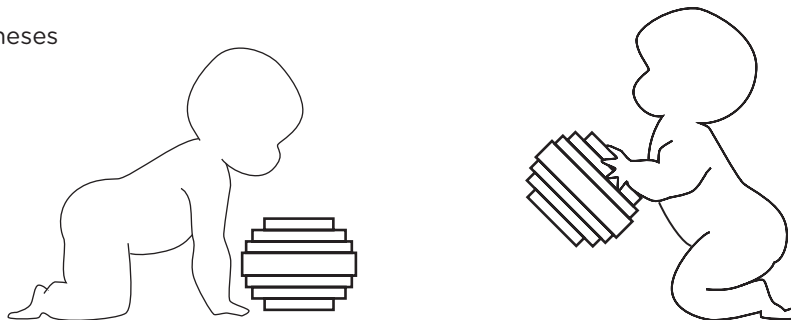

**Fase 7:** "Se arrodilla"

**Edad:** Entre 9 y 16 meses

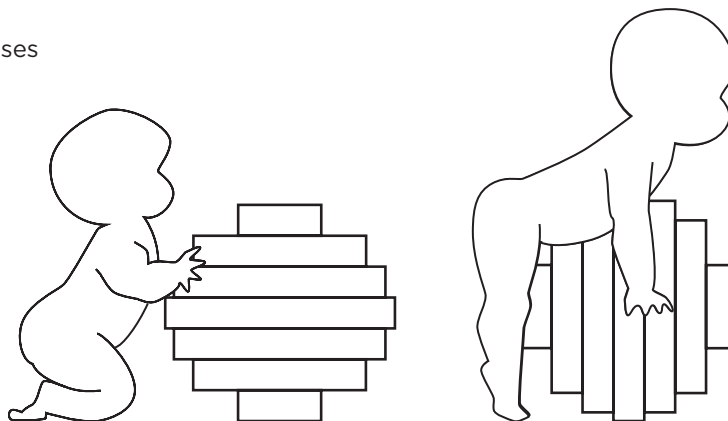

**Fase 8:** "Se pone de pie"

**Fase 9:** "Comienza a andar sin sujetarse"

**Edad:** Entre 8 y 16 meses.

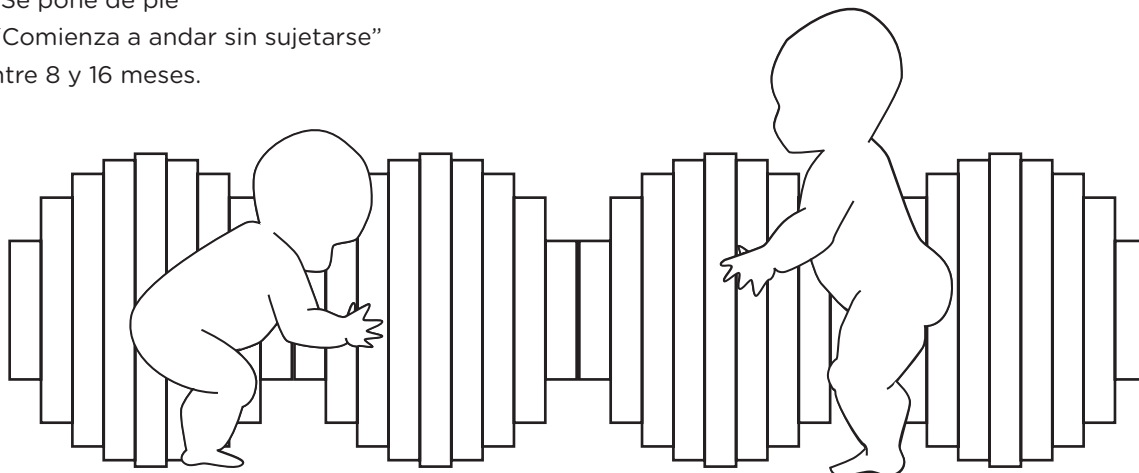

## 3.2 Justificación de los materiales: GOMA EVA

### 1. Goma Eva / Etil Vinil Acetato

#### *Características*

Polímero termoestable (no modifica su estructura química con el calor y no libera tóxicos). En la industria se puede encontrar diversos espesores (desde 0,2 cm a 4 cm o más) y en diversos formatos (medidas desde medio pliego y pliego, 60 x 60 cm hasta rollos).

Sus principales características son:

Baja absorción del agua

Lavable

No tóxico

Muy liviano

Reciclable, también se puede incinerar

- Los parques presentan condiciones específicas de humedad, además ensuciarse es la regla, por lo que la GOMA EVA se adecua muy bien a estos requisitos. Además, los usuarios son niños pequeños que muchas veces chupan los objetos con los que juegan, esto permite que la mantención sea fácil, ya que se pueden manguerear o limpiar con un baño húmedo, además se le puede aplicar algún desinfectante y no hay problema. En el caso de que uno se dañe se puede reciclar y reutilizar. Otra atractivo interesante para ese tipo de usuario es su peso liviano, texturas y gran variedad de colores que lo hacen un material absolutamente atractivo y seguro para niños, además entrega confianza a los adultos.

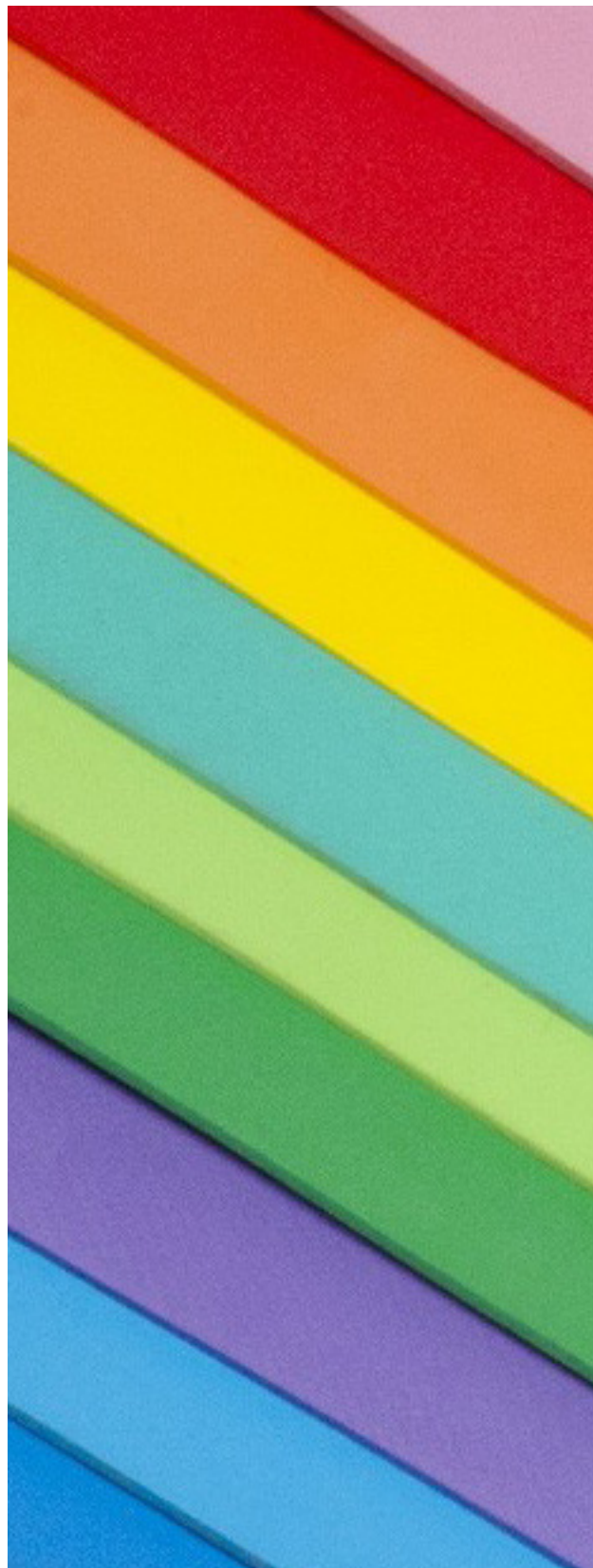

Fuente: <https://goo.gl/AehJgA>

## 4. IMPLEMENTOS MÓDULOS TENSIBLES

**Nombre:** Superficie

**Para ser usado en la o las siguientes fases del desarrollo:**

**Fase 1:** “Desde la postura hasta colocarse de costado, mantien la posición y vuelve a la postura dorsal”

**Edad:** Entre 1 y 3 meses

**Fase 2:** “Gira boca abajo”

**Edad:** Entre 4 y 6 meses

**Fase 3:** “Pasa de la posición dorsal a la ventral y vuelve a la dorsal”

**Edad:** Entre 4 y 9 meses

*Descripción:*

Tres fases que necesitan del piso para que el niño desarrolle los múltiples movimientos que lo llevaran de una posición dorsal a una ventral para volver a la dorsal nuevamente.

**Este diseño busca:**

Entregar una superficie que protega al menor de la humedad, además entrega seguridad y limpieza para que el adulto tenga la confianza de situar al lactante de espalda sobre piso.

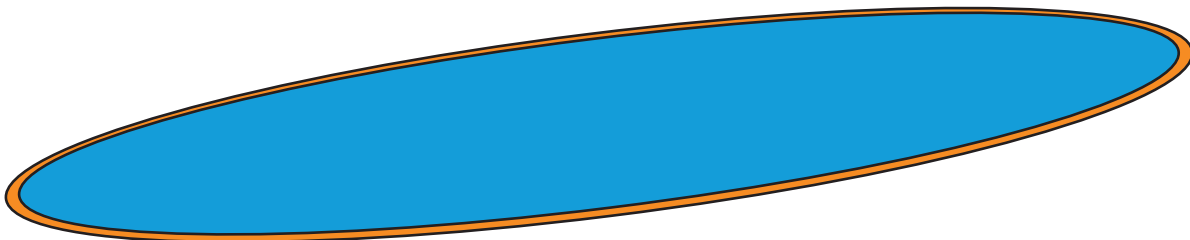
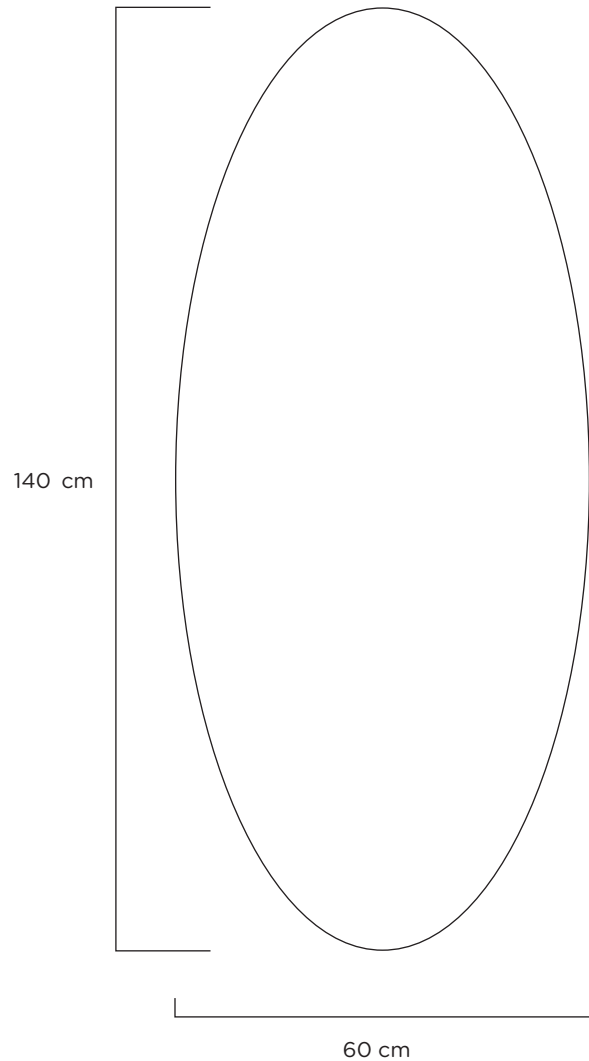



**Nombre:** Túnel Individual

**Para ser usado en la o las siguientes fases del desarrollo:**

**Fase 5:** “Gatea”

**Edad:** Entre 8 y 16 meses

**Fase 10:** “Camina”

**Edad:** Entre los 13 y los 21 meses

*Descripción:*

Gatea sobre las rodillas / Se pone de pie sin agarrarse, camina y vuelve a sentarse solo.

**Este diseño busca:**

Generar un juego de experimentación del lactante con el objeto: lo puede mover por su peso liviano, puede modificarlo por su flexibilidad, puede pasar por dentro de el, puede envolverse y también puede jugar a las escondidas por la capacidad de deformarse y volver sorpresivamente a su forma inicial.

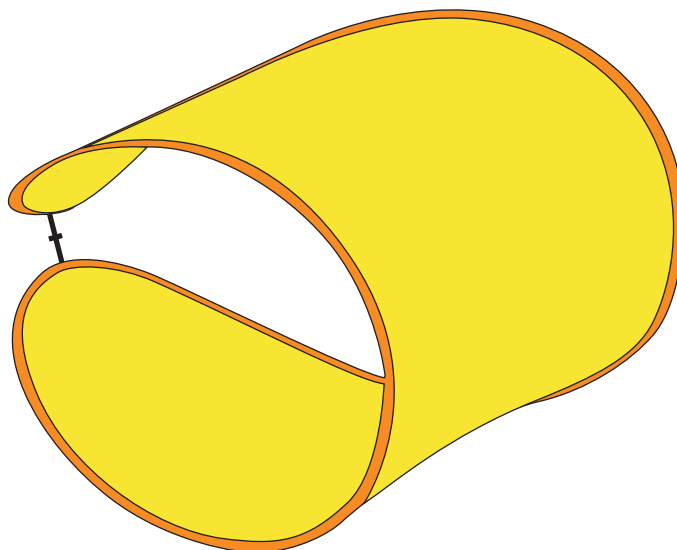
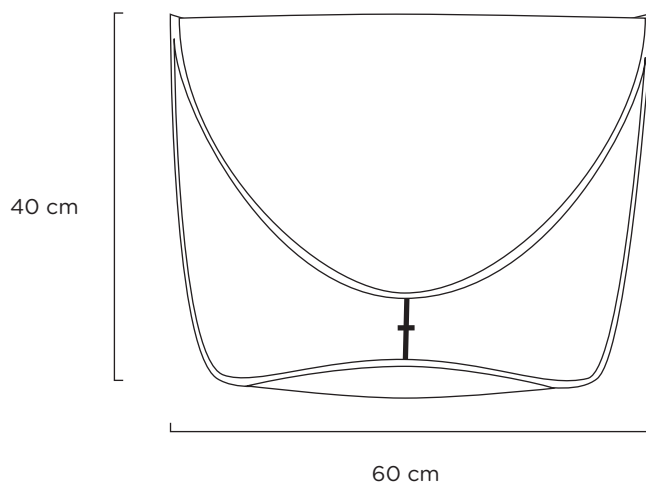

**Nombre:** Túnel Grupal

**Para ser usado en la o las siguientes fases del desarrollo:**

**Fase 5:** "Gatea"

**Edad:** Entre 8 y 16 meses

**Fase 10:** "Camina"

**Edad:** Entre los 13 y los 21 meses

*Descripción:*

Gatea sobre las rodillas / Se pone de pie sin agarrarse, camina y vuelve a sentarse solo.

**Este diseño busca:**

Generar una zona de convergencia de juego, los niños pueden entrar y salir fácilmente, es atractivo por sus colores y seguro por estar a ras del piso. El material al ser suave protege las rodillas y manos.

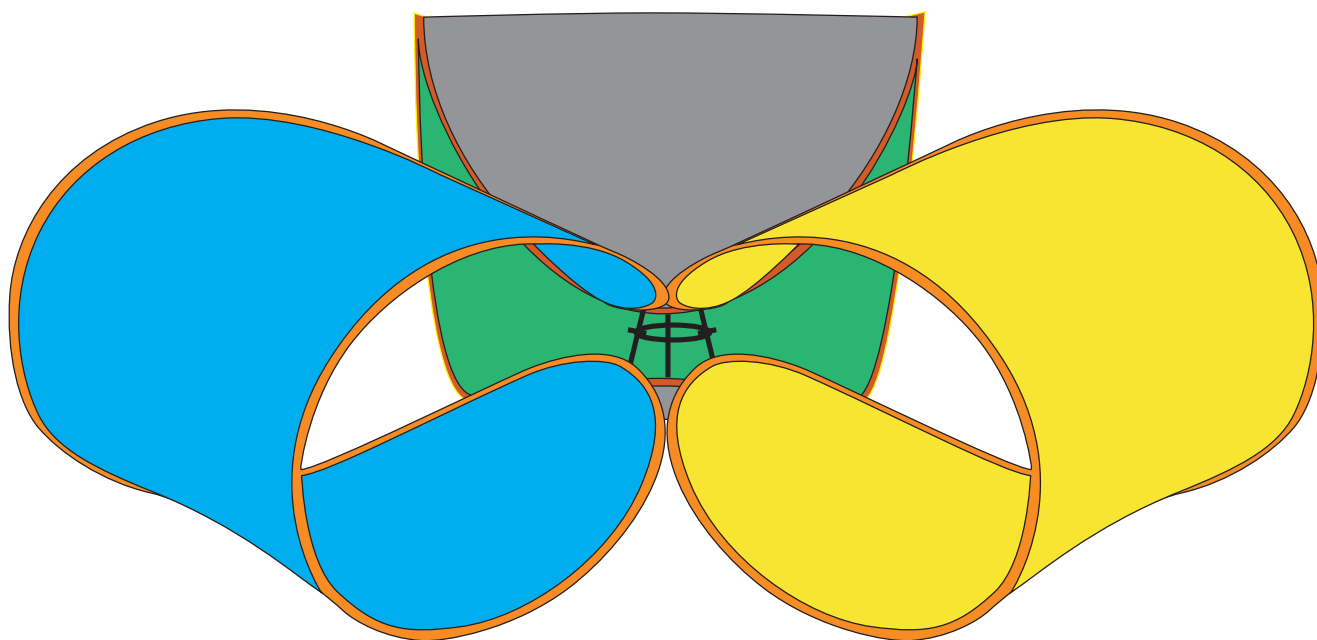
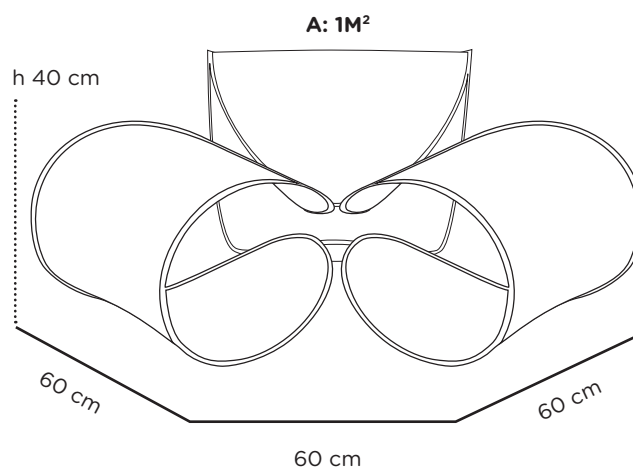

## 4.1 Relaciones de tamaños y proporciones:

### Objeto - Lactante

**Fase 1:** “Desde la postura hasta colocarse de costado, mantiene la posición y vuelve a la postura dorsal”

**Edad:** Entre 1 y 3 meses

**Fase 2:** “Gira boca abajo”

**Edad:** Entre 4 y 6 meses

**Fase 3:** “Pasa de la posición dorsal a la ventral y vuelve a la dorsal”

**Edad:** Entre 4 y 9 meses

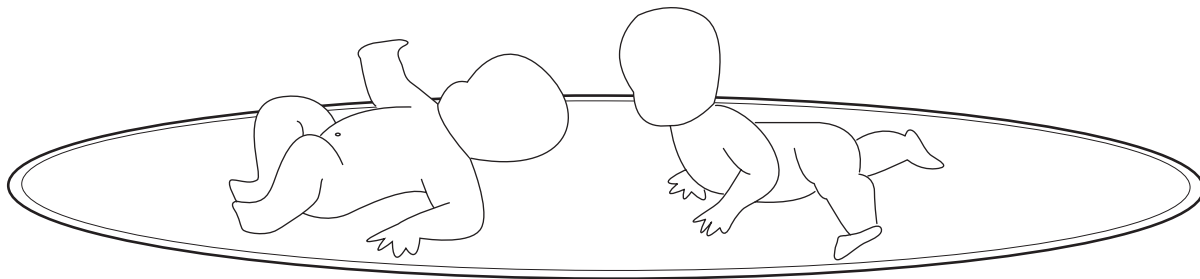

**Fase 5:** “Gatea”

**Edad:** Entre 8 y 16 meses

**Fase 10:** “Camina”

**Edad:** Entre los 13 y los 21 meses

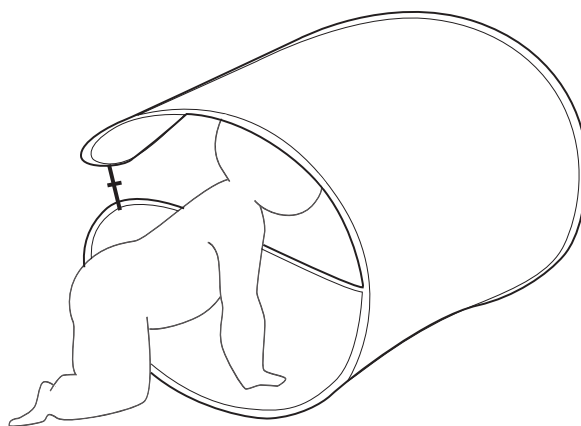

**Fase 5:** “Gatea”

**Edad:** Entre 8 y 16 meses

**Fase 10:** “Camina”

**Edad:** Entre los 13 y los 21 meses

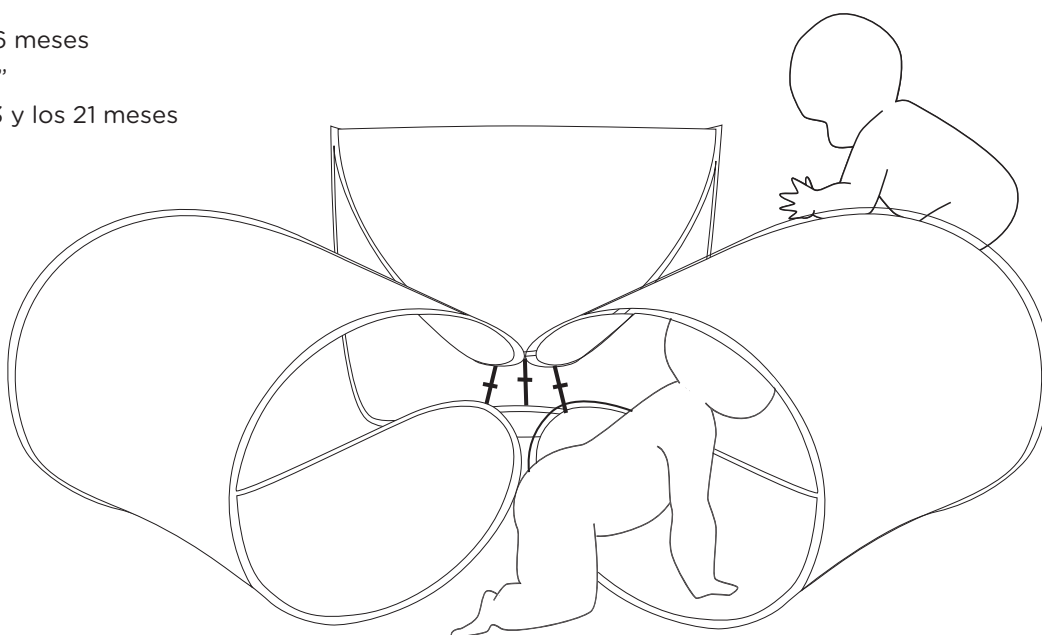

## 4.2 Justificación de los materiales:

### MODULOS TENSIBLES

#### 1. Alambre Acerado

Material flexible que al ser curvado se tensa bastante bien, además al tener memoria (una vez que se libera de la forma en que está siendo utilizado vuelve a su estado original) permite su reutilización.

#### 2. Conector Metálico

Permite dar una terminación limpia al encuentro de los dos extremos del alambre, además protege la tela de las puntas de éste. Al entrar los extremos por presión no necesita de pegamentos extras.

#### 3. Tela cortada al sesgo 3 cm de ancho

En costura se utiliza el sesgo para dar un buen acabado a las formas que son curvas. Este tipo de corte de tela (diagonal) presenta una elasticidad que se adapta mejor a este tipo de formas, el espesor escogido se debe a que debe cubrir el alambre acerado.

#### 4. Cintas

Las cintas permiten entregar firmeza a los puntos de conexión que permiten unir dos módulos o más. Deben ser del mismo color que se utiliza en la tela al sesgo.

#### 5. Botones rectangulares

Al ser un botón permite pasar por sus orificios la cinta, su forma lo ayuda a quedar cazado dentro de la cinta tipo ojal del otro extremo sin posibilidad de soltarse fácilmente.

#### 6. Tela DURACOLOR Poly Canvas 240

##### *Características*

Mejor resistencia que la lona de algodón por su composición poliéster. Mejor solidez del color a la luz que otras composiciones.

- Repelente al agua
- Protección UV

##### *Composición:*

100% poliéster, terminación W/R y construcción 600D y 300D.

##### *Usos:*

Fabricación de velas, tiendas, marquesinas, mochilas y otras funciones donde se requiere robustez.

- La elección de esta tela tiene relación a su resistencia y ya que será utilizada como la cara externa del modulo, estará en directo contacto con diversas superficies.

#### 7. Tela Microfibra PU

##### *Características*

Tela impermeable y de protección térmica, se caracteriza por su suave textura gamuzada. Confort, comodidad y protección en las condiciones de frío y lluvia más extremas.

- Repelente al agua
- Protección UV

##### *Composición:*

100% poliéster y construcción 150 x 96T

##### *Usos:*

Ropa deportiva como parkas, cortavientos y buzos.

- La elección de esta tela tiene relación a su suave textura ya que estará en directo contacto con el cuerpo y la piel de niños y adultos, se utilizará como la cara interna del modulo.

## 5. JUSTIFICACIÓN PALETA DE COLORES DE LA PROPUESTA DE DISEÑO

### Una cita al trabajo cromático de Ellsworth Kelly

Su obra se basa en contraponer colores fuertes con colores suaves y que al presentarlos todos juntos como sucede en las obras *Colors for a Large Wall*, se logra una armonía visual. Por este motivo se decide rescatar algunos de los colores utilizados para formar la paleta cromática del proyecto.

Se seleccionan 4 colores cálidos y 4 colores fríos, que luego se organizan en duplas en donde se combinan 1 color fuerte/oscurο con 1 color más claro/suave del mismo tono.

A través del color se busca darle un recorrido visual más interesante a la propuesta y enriquecer la intervención espacial; el color es información, el color atrae, el color potencia estados ánimos, el color estimula los sentidos y por último los contrastes de colores ayudan al desarrollo visual de los lactantes.

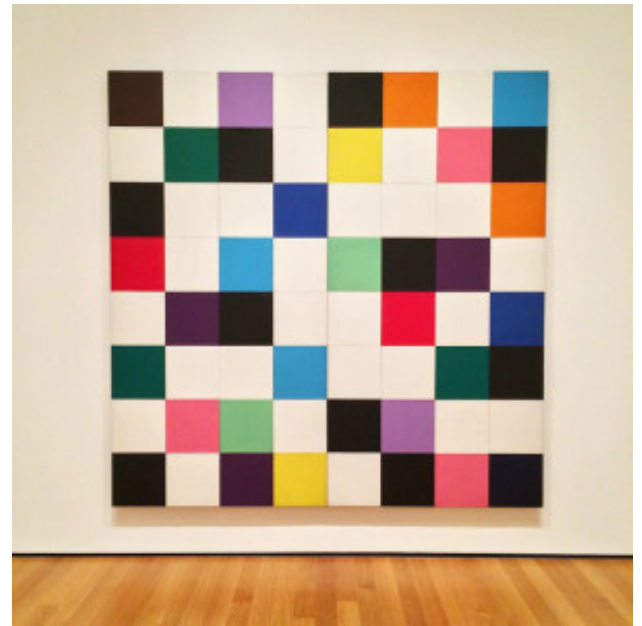

*Colors for a Large Wall*, 1951

Fuente: <https://lifeofadailypainter.com>



*Color Panels for a Large Wall*, 1978.

Fuente: <http://www.artnews.com>

· Paleta de color seleccionada



· Duplas



## QUINTA PARTE

# **Testeos, rediseño e implementación en Parque Inés de Suárez**

1. Testeo Bajo Techo

2. Testeo Parque Inés de Suárez

3. Referente Directo  
Empresa Danesa

4. Propuesta de Rediseño

5. Providencia Ciudad-Jardín

6. Parque Piloto:  
Parque Inés de Suárez

7. Ciclo de Vida del Proyecto

8. Presupuesto Intervención

9. Tipos de Financiamiento

10. Impacto del Proyecto  
en Áreas Verdes

11. Escalabilidad

## 1. TESTEO: BAJO TECHO

Debido a la época del año en la que estamos (otoño-invierno) se realizó un testeo bajo techo. El lugar escogido fue la sala 37 del segundo piso de la casona antigua del Campus Lo Contador ya que cuenta con piso de madera, buena iluminación y además estufa, esto permitía recibir a los invitados (padres y lactantes) con un espacio acorde a sus necesidades y calefaccionado.

Desarrollo del testeo:

Se introdujo el tema investigación desde el punto de vista mamá de la alumna en proceso de titulación y luego como el problema se puede abordar desde el diseño.

Además se les entregó material impreso complementario de la metodología Pikler para hacer visible los múltiples movimientos

que pueden hacer los bebés en su desarrollo y para además, incentivar a los padres a dejar que sus hijos se muevan libremente.

Participantes:

Sussy Tapia, Leonardo Bravo y su hijo Lautaro de 6 meses

Javiera Rebolledo, Andrés Fernández y su hijo Martín de 8 meses.

Fernanda Letelier y su hijo Adolfo de 1 año y 1 mes.

Camila Hernández, Diego Aguilar y su hijo Ismael de 1 año y 4 meses.

Isadora Stockins, Martín Correa y su hija Simona de 1 año 8 meses

El testeo se realizó un día sábado desde las 10:30 am a las 12:30 pm, 2 horas.



**Izquierda a derecha.** Fernanda Letelier, en brazos Adolfo, Javiera Rebolledo, Andrés Fernández , en brazos Martín, Camila Hernández, Diego Aguilar, en brazos Ismael, Paulina Muena, Leonardo Bravo, en brazos Lautaro, Sussy Tapia, Isadora Stockins, en brazos Simona y Martín Correa.





*Observaciones 1:*

Hubo interés en el implemento “Ábaco” por los niños mayores de 1 año, se pudo ver que lo manipulaban en posición de rodilla como en cuclillas, además podían mover los círculos a través de la cuerda sin problemas.

El diseño presentó problemas al ser trasladado por los lactantes mayores, tanto por su tamaño y peso, en definitiva tenía demasiados círculos y una cuerda muy larga para la edad.



Se debe considerar un rediseño con menos cantidad de círculos y con una cuerda más corta, además se debe replantear la fase del desarrollo para la cual es adecuado este implemento, ya que estaba planteado para lactantes entre los 7 y los 13 meses, pero su usuario debiese ser entre los 9 y los 18 meses.



*Observaciones 2:*

Las “Esferas de Planos Enlazadas” permitieron que los niños que están comenzando a pararse lo hicieran sujetándose de ellas, como son pelotas estas se mueven y generan la sensación de inestabilidad a los niños que recién comienzan en esta etapa por lo que este implemento ayudó a visibilizar la necesidad de los padres de tener una superficie fija, es decir un implemento que no rueda ni gire, que permita que los niños gateen sobre el o lo puedan utilizar como ayuda para pararse sin que los obligue a perder el equilibrio como sucede con el implemento de la foto.



Simona, la niña más grande del grupo, le dio el uso de “caballito” con esta interacción podemos ver como los implementos proponen nuevos usos (que no están dichos por la forma) si no que son propuestos por los mismos niños, permitiendo que los niños modifiquen el espacio gracias a su creatividad.



### Observaciones 3:

Los módulos tensibles fueron muy usados por los niños más grande del grupo entre 1.4 y 1.8 años, los atravesaban gateando, jugaron al “ahí está, ahí no está” con sus papás, la estructura tensible permite que el módulo se desarme y arme muy rápido. Lo más pequeños los usaron pero con menos frecuencia pero se apreció como lo podían mover fácilmente porque son muy livianos.



Además al ser curvos pueden estar de manera horizontal o vertical al piso y caen con un movimiento “gracioso” bastante en sintonía con el movimiento de los implementos de goma eva.

Simona, fue la niña que más experimentó este tipo de implemento, se envolvió con el, se acostó sobre, lo desarmó, incluso lo usó de mesa para poner otras cosas encima.



Isadora la mamá de Simona valoró mucho este diseño ya que con 3 módulos puedes tener diferentes opciones de formas, como manta, túnel individual y túnel colectivo y además son fáciles de guardar.

Los niños se segmentaron solos por la sala, los lactantes grandes se situaron en el sector de los módulos tensibles.





#### Observaciones 4:

Lautaro era el lactante más pequeño del grupo, por este motivo su madre utilizó bastante el módulo tensible en forma de manta para ponerlo sobre el piso.

Hubo un momento en particular muy bello entre Lautaro e Ismael, el niño más grande se acerca a Lautaro y comienza a mostrarle los cubos pequeños de colores de manera tranquila, le mostró por lo menos 3 cubos distintos y los movía frente a sus ojos. Luego Ismael se paró y se fue a otra parte.



Este tipo de encuentro es muy valioso ya que se observa como los niños pueden conectar con otros a partir de los implemento con materiales y con una escala amable. No fue un momento peligroso porque si el cubo se caía no iba a dañar al más pequeño, eso se observa en que Sussy, la mamá de Lautaro, en un comienzo se asusta porque Ismael podría pasar a llevar a su hijo pero rápidamente se da cuenta que no hay peligro y observa feliz la escena: su hijo está haciendo contacto con otros niños.



También se pudo observar como la mamá de Lautaro utilizó el módulo tensible de superficie con bastante confianza, ya que puso a su hijo en diversas posiciones, de guatita, de espalda y estéticamente es muy llamativo ver al lactante acostado sobre una superficie de color, el niño toca, siente la textura de la tela y del color.



Por otra parte fue un acierto disponer de otros implementos como los cubos pequeños, ya que tienen un tamaño apropiado para la mano de Lautaro ya que todos los otros diseños eran muy grandes y pesados para el, también la presencia de un “Disco Entrelazado” de tamaño pequeño fue un factor positivo ya que su mamá lo movía y el lo seguía con la mirada.



### Observaciones 5:





Los implementos de goma eva llamaron la atención de los niños por sus colores, tamaños y peso liviano, además uno de sus principales atractivo es el movimiento de de las esferas potenciado por los dos colores, el del centro y el del canto.





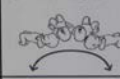

Como mencionaba Diego, papá de Ismael este tipo de pelotas tiene doble funcionalidad, ruedan pero también las puedes apilar, además proponen un movimiento que no hay en las casas, es decir no son algo típico dentro del mundo de los niños por eso los sorprende tanto.



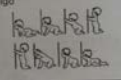

Los niños más grandes pusieron a prueba este diseño, pateándolo, tirándolo, dejándolo caer e incluso soltándolo cerca de otros niños, el diseño se portó bastante bien a estas interacciones, ya que al caer a piso rebotada, no se rompió y al ser liviano ninguno de los menores sufrió de un golpe fuerte.

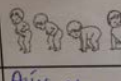

	1	2	3	4	5
	De espalda, movimientos cada vez más variados del tronco, brazos y piernas	Se empuja con los pies, se desplaza de manera involuntaria, cambia de posición, se desliza hacia atrás	Se coloca de costado, se mantiene en esa posición y vuelve a la posición de espalda	Apoiado sobre la espalda cambia de dirección (hasta 360°), dando "pasos" con los pies	Levanta cada vez los miembros superiores inferiores
FASE 1					
Fecha de registro:	1º mes	3º mes	5º mes	2º mes	4º mes
OBSERVACIONES					
No recuerdo mucho esta etapa, pero recuerdo que el niño se mantenía tendido de espalda o de gata y movía la cabeza.					

	20	21	22	
	Se arrodilla, se mantiene arrodillado y vuelve al suelo agarrándose de algo	Sin agarrarse a nada, se arrodilla, se mantiene arrodillado y vuelve al suelo	Camina arrodillado	
FASE 7				
Fecha de registro:	9º mes	8º mes	9º mes	
	23	24	25	
	Se pone de pie, agarrándose a algo	Se pone de pie agarrándose a algo y vuelve al suelo	Camina hacia los costados apoyándose e los muebles, paredes...	
FASE 8				
Fecha de registro:	10º mes	10º mes	11º mes	
OBSERVACIONES				
Siento que en estas etapas buscan a alguna persona de confianza para pararse o mantenerse en equilibrio. Necesitan ver o estar cerca de esa persona.				

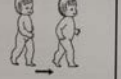
	26			
	Se pone de pie sin agarrarse, se mantiene de pie y vuelve al suelo (sentarse, cuclillas...)			
FASE 9				
Fecha de registro:	AÚN NO			
	27	28		
	Se pone de pie sin agarrarse da algún paso y vuelve al suelo	Camina		
FASE 10				
Fecha de registro:	AÚN NO			
OBSERVACIONES				
Adolfo aún no llega a esta etapa. No puede pararse sin afirmarse a otro objeto.				

Observaciones 6:

Fernanda fue la mamá que más utilizó la “Bitácora de Movimientos” dejó registro de los meses en que su hijo realizó los distintos movimientos que se señalan.

Además llama la atención que las observaciones que ella describe tienen relación en como ella observa a su hijo o con lo que a ella le pasaba en ese momento, por lo que se valora que un instrumento como este permita que las madres y padres no solo vayan anotando temas relacionados con el desarrollo de sus hijos si no que también con el propio.

Sussy, no lo llenó en el testeo porque siempre estuvo con su hijo, pero pidió llevarse la bitácora a su casa para utilizarla para anotar el desarrollor motriz de Lautaro.

Diego por otra parte, preguntó de que manera se relaciona la metodología Pikler con el sueño, porque ellos están teniendo problemas con el sueño de Ismael.

1.2 Conclusiones finales del testeo: Bajo Techo

El testeo se realizó bajo techo en una sala de mediano tamaño, que por una parte cumplía en entregar calor, luz y limpieza, pero los implementos quedaban apretados en el espacio y muchas veces se sentían que eran demasiados ya que se impedía el movimiento de los discos enlazados por ejemplo. Por otra parte además de las observaciones antes señaladas, al ser un espacio cerrado se dio la instancia de compartir entre padres pero también quedó en evidencia que los padres tienen preguntas que muchas veces los otros no pueden responder porque no saben y que la alumna en proceso de titulación tampoco está capacitada para ello, por lo que se ve necesario que ITA contemple un equipo de profesionales que orienten a los padres tanto en el juego como en las preguntas que puedan tener.

## 2. TESTEO: PARQUE INÉS DE SUÁREZ

Gracias al “veranito de San Juan” se pudo realizar un testeo en el Parque Inés de Suárez, lo que fue fundamental para el proyecto ya que los implementos fueron diseñados para este contexto.

Participaron del testeo:

10 niños en total, de edades entre los 6 meses, una niña de 4 y un niño de 6 años, todos en conjunto con sus padres.

El testeo se realizó un día sábado desde las 11:30 am a las 13:00 pm, 1 hora y 30 minutos.



El testeo se llevó a cabo a un costado de los juegos de los niños más grandes, por una tema estratégico para poder invitar a los padres con niños más pequeños a participar y porque era interesante el contraste propuesto entre este tipo de implementos y los juegos existentes del parque.



### Observaciones 1:

Los módulos tensibles usados como mantas fueron fundamentales para este testeo en parque ya que a pesar de haber sol y el día estar tibio, el pasto estaba húmedo. Se le explicaba a los padres que las telas eran “especiales” y contra agua, así que podían sentar a los niños más pequeños sin problema.



Este tipo de uso de los módulos es bastante versátil ya que se había propuesto como principal usuario a los lactantes pequeños, pero como muestran las fotos, los lactantes medios los utilizan como superficie de juego, genera una zona nueva sobre el pasto.

Los niños más pequeños fueron sentados por sus madres e tuvieron una interacción apropiada con la superficie propuesta.



Al tener tamaños ajustados a los niños, se crean islas de colores sobre el piso, un madre observó desde fuera a su hija y otra se sentó con el más pequeño.

Los módulos fueron dispuestos con cubos de pequeño tamaño sobre ellos para incentivar una zona de juego sobre la manta y funcionó





### Observaciones 2:

La versatilidad de formas de los módulos tensibles, sorprende tanto a padres como a niños, en el parque no llamó la atención la opción “túnel individual” como si lo hizo la opción “túnel colectivo”, tanto niños pequeños como niños más grandes interactuaron con esta forma.

Los padres también incentivaban el uso de los túneles poniendo esferas del otro lado para captar la atención del niño y atraerlo al otro lado. Se observa con este gesto como los padres están acostumbrado a que los niños deban hacer movimientos para agrandarlos o para mostrarle al resto que sus hijos hacen tal o cual cosa, condicionando el juego de experimentación libre de los lactantes.



Al igual que en el testeo bajo techo se observó que los niños más pequeños que se encuentran gateando o comenzando a pararse necesitan de superficies fijas que no se muevan, como se puede apreciar en la cuarta foto el niño se apoya con seguridad pero la forma cede y se cae, desconcertándolo, considerando que los niños necesitan ir tomando seguridad y fortaleciendo estados de equilibrio para pasar a nuevos movimientos.







### Observaciones 3:

Las esferas de planos fueron muy utilizadas por los niños, como se observa en las fotos los niños pueden tomarlas y trasladarlas si in problemas con el agarre que permite la forma como su peso liviano, además en el proceso de producción se dejó un pequeño orificio (ya que un comienzo se pensó unirlas con cuerda), orificio que permite que los niños también las tomen desde ahí, como se ve en la fotografía dos.



Llama la atención como todos los niños patean las esferas al comienzo de su interacción con ellas, al parecer están acostumbrados al juego del fútbol, después de patearlas las hacen rodar y se sorprenden por su movimiento ondulante y posteriormente y con ayuda de un adulto juegan a apilarlas unas sobre otras.



El pequeño de la tercera foto, se acerca a su padre para entregarle una esfera, luego conversando con el padre nos dice que el tipo de lenguaje de los implementos le recuerdan a los juegos Montessori por los planos y por los colores, hace mención al juego de los arco iris de madera que van unos adentros de otros. Valora la seguridad peso liviano de los implementos ya que evita accidentes por contusión. Se sorprende al saber que el material es goma eva ya que menciona que siempre ha visto a este material utilizado de otra manera.



La última fotografía muestra a una pequeña niña que se escapó con una de las esferas en sus brazos sin soltarla en ningún momento.



#### Observaciones 4:

Las “Esferas Entrelazadas” no son elementos protagónicos dentro de los implementos disponibles, no se utilizan con tanta frecuencia como los otros.

Gracias a su altura, los padres llevan a los niños a este implemento para que puedan pararse, subirse o recostarse sobre el, tal como muestran las imágenes.

Su tamaño y movimiento más suave entregan otro lenguaje dentro del espacio intervenido y genera una zona de “aprender a pararse”, genera zona porque los otros implementos se mueven constantemente cambiando la distribución del espacio, en cambio este implemento se mantiene siempre en el mismo lugar (se puede mover un poco pero no varía tanto como los otros diseños), eso es algo positivo ya que se valora como lenguaje de la intervención.





#### Observaciones 5:

Como muestra la foto número uno, en un momento la nueva zona de juego para niños pequeños, estuvo completamente ocupada por lactantes, padres y hermanos que acompañaban a los niños más pequeños. Cada uno estaba “en algo”.



La imagen dos, es bastante significativa ya que muestra en el pasto a la madre con la hija lactante y en los columpios al padre con la hija mayor, permitiendo que cada una de las hijas estuviera disfrutando según su edad. Además esto se vio potenciado gracias a la cercanía de los implementos con los juegos del parque.



Ella fue la niña de cuatro años que llegó sola a jugar con los implementos, estuvo cerca de una hora moviendo las esferas, pasando por túneles y facilitando ayuda a los niños más pequeños. Su padre estaba muy entusiasmado con la idea de una zona de juegos para niños pequeños, con implementos de materiales más amables que los juegos de fierro del parque.

Al padre le llamó la atención el material y los colores, además entre ambos armaron y desarmaron el juego de los discos entrelazados, el padre los giraba y le decía a su hija que viera como cambiaban los colores.



Esta interacción es clave en el sentido de proponer un rediseño que contemple nuevos implementos que permitan que los niños en conjunto con sus padres puedan armar figuras enlazadas. Considerando así la presencia del adulto como uno activo dentro del juego, no como adulto modelador sino como adulto que juega.

## **2.1 Conclusiones finales del testeo:**

### **Parque Inés de Suárez**

El Parque fue una grata sorpresa nivel espacial, los implementos se distribuyeron de una manera adecuada sin que quedaran demasiado apretados o dispersos. Los padres estaban muy entusiastas de jugar y compartir con sus hijos, por que lo que se ve necesario complementar la propuesta de diseño con un equipo que profesionales que apoyen un buen uso de los implementos, en el sentido de no forzar de más a los niños y dejarlos que interactúen según sus propios ritmos e intereses.

Los módulos tensibles fueron muy usados y pasaron la prueba de la humedad, efectivamente la tela era contra agua y los niños más pequeños pudieron pasar un rato agradable y los padres también.

Esta vez por estar en invierno se utilizó un sector cercano a los juegos de los niños grandes porque tenía más sol, pero se observa que es necesario un lugar más amplio para poder ofrecer mayor cantidad de implementos e intervenir de mejor manera en el parque. También esto ayudaría a concentrar a los niños pequeños en lo que hay disponible para ellos y olvidarse de los otros juegos para que así también los padres puedan participar de manera tranquila.

### 3. REFERENTE DIRECTO EMPRESA DANESA

Fuente imágenes: [www.bobles.dk](http://www.bobles.dk)

# b**O**bles®



Bobles es una marca danesa que destaca por su materialidad, versatilidad, colores y diversas forma de uso, lo que genera un diseño absolutamente atractivo tanto para los niños de diversas edades como para sus padres. No es un juguete, sin embargo es mobiliario especial, que estimula la creatividad de los niños quienes son capaces de crear mundos alrededor de ellos y darle múltiples tipos de uso al objeto.



El elefante es una cita al trabajo de la oficina de los diseñadores estadounidenses EAMES.

El lactante necesita del adulto para poder utilizar los implementos que juegan con el equilibrio.

Como señalan en su sitio web [www.bobles.dk](http://www.bobles.dk), la empresa tiene como manifiesto el diseñar pensando en una larga vida útil en donde los productos, al igual que los muebles familiares, puedan ir pasando de generación en generación, fomentando la reutilización y el cuidado por el medio ambiente.

La oficina de diseño está ubicada en Dinamarca y luego fabrican en medio oriente, bajo las normas de seguridad europeas (EN 71) que especifica los requisitos y seguridad de los juguetes. Los productos Bobles están libres de toxinas o ftalatos, su material es GOMA EVA y su espesor base es de 4cm.



Fuente: <https://vimeo.com/144334139>



Fuente: <https://vimeo.com/130852024>



Fuente: <https://vimeo.com/99677420>



Fuente: <https://vimeo.com/140917302>

#### Bobles Casa:

Los diseños de esta marca están pensado para espacios interiores en donde el sistema de implementos permite que los niños tengan sus propios muebles, con un diseño que se adapta a diferentes tipos de uso, lo que lo transforma en un propuesta versátil que varía según la actividad que se esté desarrollando.

#### “Hora de rebote”:

La marca invita a participar a madres, padres y niños a los “Tumble Time”, una especie de showroom en donde una monitora va enseñando a los padres como deben utilizar los implementos y entrega ciertos tips importantes. El publico es amplio desde padres con lactantes pequeños hasta niños de 5 años.

#### Bobles educacional:

Corresponde a un proyecto llamado Worm (gusano) que consistió en cambiar el mobiliario de los niños pequeños de la escuela por uno que les permitiera estar sentados y moviéndose a la vez, para así realizar las diferentes actividades. Recibe el nombre de gusano ya que el diseño que están usando tiene ese nombre.

#### Zonas interactivas:

La empresa ha implementado zonas interactivas en lugares como museos para que los niños puedan divertirse. La foto muestra un lugar acondicionado dentro de la exhibición “Diseño Escandinavo para Niños del S. XX” en el Museo de Diseño Danés . Montaron dos zonas interactiva, una de juego y otra para proyecciones, con módulos que permitían armar distintas alturas para poner sentarse.

### 3.1 Conclusiones del análisis del referente Bobles, diseño danés

Este referente fue descubierto prácticamente al final del proceso del proyecto de título, lo que generó entusiasmo ya que se pudo observar como se estaban produciendo productos similares en otras partes del mundo, lejos de ser una desmotivación, la alumna pudo obtener información muy importante a nivel de producción como:

1. Existe en el mercado goma Eva de 4 cm de espesor y en diversos colores.
2. Se puede cortar sin láser, ya que los bordes se observan si restos de quemado.
3. La tecnología permite unir o pegar distintos planos de goma con un acabado resistente, respetando las normas sobre pegamentos tóxicos.
4. La empresa Bobles trabaja con fábricas del medio oriente y no de China.

A nivel de diseño se concluye que los implementos son muy atractivos por sus formas y colores, pero la relación de los lactantes con los objetos necesita de la figura de un adulto intervencionista, ya que muchos de los implementos se mueven y juegan con el equilibrio. En las imágenes y en los videos se puede apreciar como los padres de cierta manera “ejercitan” a sus hijos más pequeños y como ya se ha argumentado en esta memoria, esto no es lo apropiado para el desarrollo motor de los bebés, en ese sentido la propuesta de Bobles se adapta mejor a un público de niños más grande, se estima que desde los cuatro años en adelante, es decir, cuando los niños ya tienen una capacidad motora

más firme y pueden experimentar con juegos de equilibrio.

En temas formales la marca, realiza diseños con formas simples, tubos, círculos con los bordes a corte lo simplifica el sistema de producción. Sin duda es su paleta cromática y ciertos elementos como ojos y pequeñas ilustraciones lo que generan un carácter emocional a la propuesta, convirtiendo el diseño en un “gusano” y no en un cilindro de goma eva.

Este referente es absolutamente inspirador para el Proyecto de Título ITA ya que abre las posibilidades de proyección e impacto que puede tener la propuesta a nivel nacional, ITA puede variar de contexto (salud, casa, centro educacionales y parques) lo que hace a la propuesta mucho más innovadora y completa, además de ofrecer consultorías de diseño a diversas organizaciones que trabajen con el tema de la primera infancia.

Como se señala en el sitio web de la empresa (bobles.dk) que Bobles fue formada por Bolette Blaedel (Arquitecta) quien al estar de post natal observó la falta de un mobiliario multifuncional para niños que les permita realizar actividades cotidianas y a la vez jugar, todo esto acompañado por la tradición excepcional del diseño nórdico. Luego se asocia con su hermana Lousie (Diseñadora) y crean la línea de animales en el año 2006.

Bobles ha recibido el reconocimiento a nivel internacional a través de premios y siguen trabajando bajo la misión de crear muebles que motiven a los niños a moverse.



## 4. PROPUESTA DE REDISEÑO

**Nombre:** Teselas Apilables

**Para ser usado en la o las siguientes fases del desarrollo:**

**Fase 5:** "Gatea"

**Edad:** Entre 8 y 16 meses

**Fase 10:** "Camina"

**Edad:** Entre los 13 y los 21 meses

*Descripción:*

Gatea sobre las rodillas / Se pone de pie sin agarrarse, camina y vuelve a sentarse solo.

**Este diseño busca:**

Generar zonas de superficies con alturas variables, manipulables por los niños o sus padres, que además entregan un punto fijo que permite a los niños afirmarse sin perder el equilibrio, también pueden gatear o caminar sobre ellas.

**Principio de Teselación:**

Permite cubrir superficies sin dejar espacios vacíos a través de un mismo patrón o tesela que se repite, principio muy usado en el oficio de las baldosas y mosaicos a lo largo de la historia de la humanidad. Este diseño en particular fue muy común en la gráfica de los años setentas y en este caso, es una cita al directa al trabajo realizado por la ceramista Eva Seizel.

**Paleta de colores:** Juego entre 1 color oscuro en el centro y un color claro en el canto.

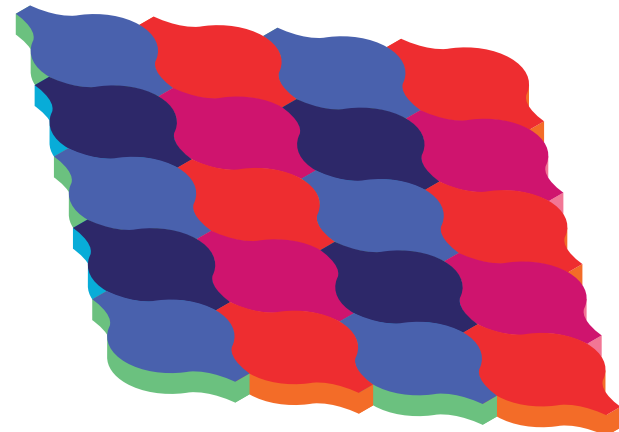

**Teselación superficie tipo Piso**

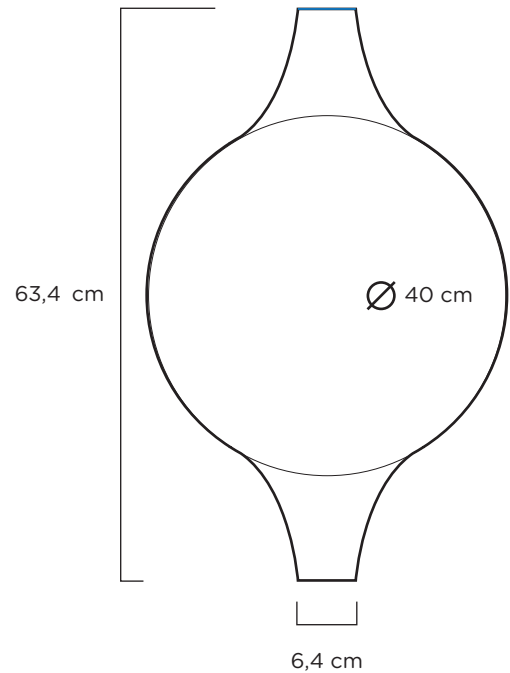

**Teselación horizontal**

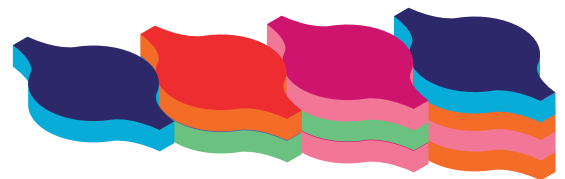

**Teselación Vertical**

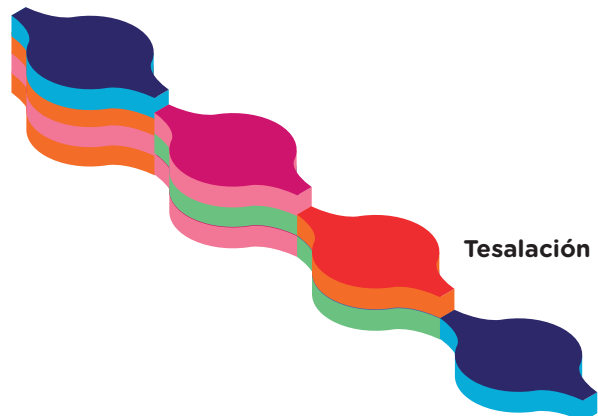

**Rediseño de la propuesta cromática:**

Luego los módulos tensibles fueron altamente valorados por su funcionalidad y versatilidad, sin embargo a nivel cromático estaban poco relacionados con el diseño propuesto por los implementos de goma eva, ya que ahí se utiliza un lenguaje de dos colores uno fuerte y uno suave de la misma familia tonal. Entonces se rediseña a partir del encuentro de los colores a nivel de superficies, unas curvas y otras rectas que se potencia gracias al uso de telas de dos texturas distintas: una áspera y una suave, dejando a la figura que entra al módulo con tela suave y al modulo general con tela áspera. Esto además permite entregar una superficie de distintas texturas sobre todo para los lactantes menores y además se refuerza con el contraste cromático. Comunicando así a través del color.

Anteriormente se mencionó el trabajo del artista Ellworth Kelly como influencia cromática y en este rediseño se utiliza el lenguaje que el propone en sus cuadros en donde figuras redondas y rectas de un color se contraponen a fondos de otros colores, generando una tensión cromática y un lenguaje.

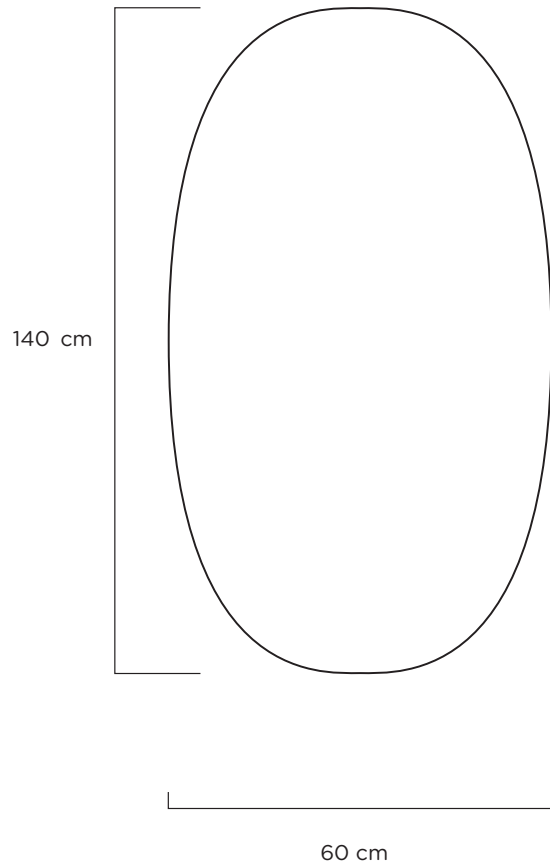

## 5. PROVIDENCIA CIUDAD - JARDIN

### 5.1 Áreas verdes de Providencia

Se selecciona la comuna de Providencia como comuna piloto por los siguientes tres motivos:

1. Providencia “Ciudad Jardín”, comuna con tradición de áreas verdes:

Ligada desde sus orígenes comunales (1897) a la presencia de una importante vegetación, zonas de casas quintas y de “chacras” como Lo bravo de más de 40 Há, Providencia en sus inicios fue una comuna rural. En donde se desarrolló un tipo de construcción llamada “Chalets” que comprendía una casa aislada rodeada de abundante vegetación.

La ciudad-jardín cambia el diseño de la casa corredor alargada que se puede encontrar en el casco antiguo de Santiago, una casa de piezas dispuestas a los costados de un pasillo y con patio interior que vista desde la calle arma una fachada continua con las otras casas, muchas veces construida de adobe.

Debido al cambio demográfico, al movimiento del campo a la ciudad, en 1920 se instala el modelo noreuropeo de ciudad-jardín para los habitantes de la clase media chilena y se construyen poblaciones que tienen en su tipología el modelo de 4 o 5 casas en un pequeño terreno, calle angosta y veredas mínimas como menciona Monserrat Palmer en la publicación Comuna de Providencia y la Ciudad Jardín en donde el proyecto consta

de la construcción de todo el conjunto, de ahí el nombre de población, es decir más de una calle y más de un modelo de casa que se construye de una sola vez.

Esto sucedió primeramente en la comuna de Providencia debido a su cercanía con el centro de Santiago lugar donde vivían las familias acomodadas:

“Las principales familias de Santiago tienen sus residencias veraniegas en este barrio y los extranjeros, amantes siempre de todo lo que sea bienestar y salud, lo buscan con insistencia, para vivir formando una colactividad respetable y emprendedora. Importantes fábricas (Curtiembre Magnere, Fábrica de Cerveza de Goubler y Cousiño. Paños Girardi. Baldosas Grau, Sederías de Chile, etc.), dan trabajo a miles de operarios que forman una población trabajadora y honrada dando una mayor importancia a este barrio” (Palmer, 1984, p. 86).

Si bien se desarrolló en Estados Unidos y Francia, tiene su origen en Inglaterra por la influencia de la casa de campo. El caso de Providencia es similar a Francia y a las poblaciones para obreros calificados, salvo que aquí se destinaron los sectores más populares de la comuna para la construcción para las casas de empleados y fuerzas armadas.

A nivel de parques en 1932 el paisajista



*Parque Balmaceda, obra del paisajista Óscar Prager.  
Fuente: <https://goo.gl/mwVU83>*

austríaco-alemán Óscar Prager diseñó el Parque Balmaceda que ha sufrido bastantes cambios desde su diseño original pero que sigue comprendiendo hasta el día de hoy desde la plaza Baquedano, frente al edificio Telefónica hasta las Torres de Tajamar en la calle Huelén, y se ubica entre las avenidas Providencia y Andrés Bello, posteriormente también lleva a cabo la Plaza de la Alcaldesa, ambos lugares característicos de la comuna por su concepción de lugar de paseo y recreación.

De esta manera la ciudad-jardín o comuna-jardín se generaliza después de la Segunda Guerra Mundial y cambia la manera de entender la ciudad, principalmente en como la vegetación entendida como áreas verdes se integra a la vida privada/casas/edificios y pública/calles/paseos/plazas/parques de las personas y que hasta el día de hoy marca el tipo vivienda y barrio que aspira la familia chilena.

2. Cantidad de áreas verdes:

Actualmente Providencia es una de las comunas de la zona oriente que cuenta con mayor número de áreas verdes entre 12 a 20 m<sup>2</sup>/hab, lo que la hace estar dentro de la cantidad de superficie verde por habitante que aconseja la OMS. El municipio posee en áreas verdes, 63 Há en parques y plazas, y 26 Há ocupadas en el lecho del río Mapocho.

### 3. Vida de plazas y parques

Como ya se ha mencionado, la vida de paseos por plaza y parques que entrega esta comuna es una práctica que se realiza desde sus inicios hasta la actualidad, Providencia ofrece a los habitantes y visitantes una directa relación con las áreas verdes no solo en plazas y parques como en la presencia de vegetación que se puede observar en sus calles. Las plazas y parques de esta comuna, tienen una mantención adecuada, al igual que los servicios y la variada programación de actividades que entregan, por lo que



**LOS SERVICIOS DEL MUNICIPIO ESTE SÁBADO EN PLAZA URUGUAY**

Operativo de mascotas, Seguridad Ciudadana y venta de focos LED desde \$1.690... Ver más

*Se observa como la municipalidad genera actividades para atraer a los vecinos a sus plazas y parques.*

*Fuente: [www.providencia.cl](http://www.providencia.cl)*

sus vecinos tienen una alta valoración por estas zonas y las suelen visitar a menudo. Es habitual observar como durante un día normal el público de estos lugares va cambiando según el horario: en la mañana es común ver lactantes con sus cuidadores y personas de la tercera edad, cerca del medio día estudiantes, universitarios. A la hora de almuerzo trabajadores y desde las cinco de la tarde niños, lactantes, cuidadores y también vuelven los adultos mayores. Dan término a un día normal los perros con sus dueños y las personas que practican algún tipo de deporte desde las ocho de la noche, incluso últimamente se ha desarrollado la costumbre de practicar deportes con grupos guiados por un profesor, apoderándose de las áreas verdes y de los beneficios que estas entregan sin tener que pagar el arriendo de un local para poder juntar a un grupo de personas afín.

**5.2 Providencia en relación a otras comunas con menores ingresos**

Como conclusión a lo antes expuesto queda en evidencia la enorme desigualdad que existe en el área metropolitana en cuanto al acceso a las áreas verdes a nivel comunal, ya que las comunas de mayores ingresos

ubicadas en el sector oriente de la capital presentan una realidad absolutamente extrema con las de menores ingresos llegando algunas a presentar estadísticas críticas como la comuna de El Bosque que tiene una relación de áreas verdes de 1,8 m<sup>2</sup>/hab. Además, estos sectores no suelen relacionarse de igual manera con las áreas verdes como los sectores de mayor ingreso como queda expuesto en los resultados de la encuesta ENPI (Encuesta Nacional de la Primera Infancia) analizada en el punto 1 de la parte 1 de este proyecto en donde se hace mención a que los sectores más acomodados valoran el barrio como un lugar social, para compartir con los vecinos y donde los niños pueden conocer amigos (57%), en cambio el segmento más bajo no lo aprecia de esa manera (26%). Como muestra el Informe del Estado del Medio Ambiente (2011) en los sectores acomodados existen más y mejores áreas verdes, lo cual se condice con lo expresado por la ENPI.

Lo que sí se ve de manera positiva para este proyecto es que a pesar de la desigualdad presente, todas las comunas cuentan por lo menos con un parque recocado al cual

el proyecto puede apuntar y beneficiarse tanto los habitantes, el municipio y el proyecto, trabajar con lo que existe y a través de aquello potenciar los beneficios que puede entregar el contacto con las áreas verdes a nivel social como lo son mejorar la calidad de vida de las personas y aportar a la integración social, una realidad que sí presenta la comuna de Providencia que perfectamente se podría extrapolar como experiencia y adaptar a otras realidades.

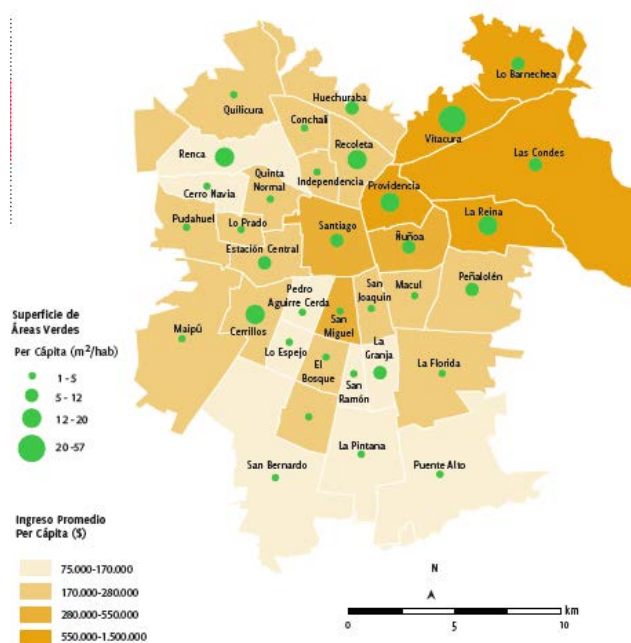

Áreas verdes por habitante e ingreso promedio per cápita en las comunas del Gran Santiago.

Fuente: Chile. Ministerio del medio ambiente (2011). Disponibilidad de Áreas Verdes. Santiago, Chile.

## 6. PARQUE PILOTO: PARQUE INÉS DE SUÁREZ

### 6.1 Características

Tipología: Parque.

Ciudad: Santiago, Chile.

Superficie: 5 hectáreas.

Horario Apertura: 08:00 - 22:00 hrs.

Dirección: entre Av. Francisco Bilbao y Vascovia.

Servicios: Cuenta con baños y mudadores.

### 6.2 Motivos de la elección del parque

En los años noventas el arquitecto Teodoro Fernández diseña el Parque Inés de Suárez continuando los pasos de Óscar Prager e instalando el concepto del “nuevo paisajismo público contemporáneo” como describe Mathias Klotz en el libro Teodoro Fernández, Arquitectura en el Paisaje Klotz (Fernández, p. 22).

En la tradición de los parques y paseos de la comuna, el Parque Inés de Suárez se estructuró a partir de un conjunto de elementos: accesos y caminos del parque, un eje central, cuatro prados de forma elíptica, un borde arborizado que contiene diversos lugares, paseos a la sombra, un sistema de fuentes de aguas y una serie de diversos programas menores (juegos, multicancha, quioscos y otros) (Fernández, p. 26 y 28)

Desde su planificación contempla la construcción de una serie de blocks para vivienda de esta manera al cambiar la tipología de casa a edificio el parque se integra ahora como el patio para los habitantes que viven en altura, haciendo

de las áreas verdes una extensión de la vivienda y de las prácticas humanas.

Esto se observa en el público que visita el parque, ya que es paseo obligado para los vecinos que viven incluso más lejos del perímetro y que acuden desde los sectores de Manuel Montt y Antonio Varas en donde hay una gran presencia de construcciones en altura.

A nivel de seguridad el parque cuenta con una reja perimetral por lo que los accesos son fáciles de identificar. Tiene amplios prados verdes y un gran número de árboles y arbustos de bastantes años, por lo que su altura y copa generan una sombra importante en épocas estivales.

**Figura N.5:** Planta General del Parque

Fuente: *Elaboración propia tomando como base la planta general del proyecto y luego combinándola con la planta actual que ha modificado la zona que tiene acceso por Av. Bilbao*

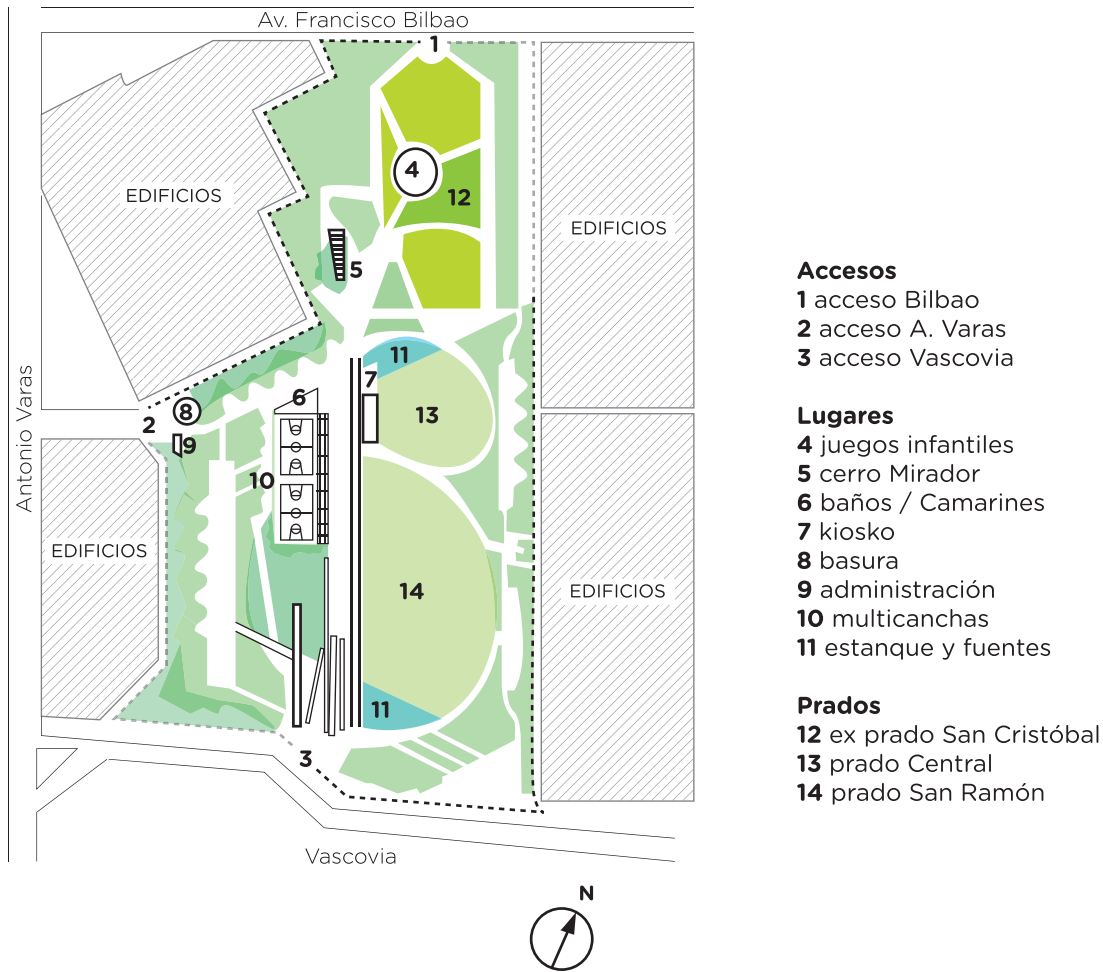

### 6.3 Sector escogido para la realización del proyecto

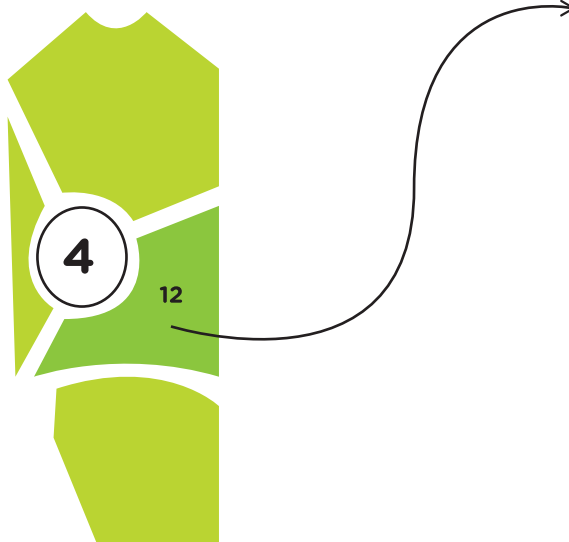

#### Características

Conocido como el ex-prado San Cristóbal, este sector del parque se caracteriza por la alta presencia de niños y sus cuidadores especialmente en la zona de juegos. En las áreas verdes cercanas se pueden divisar a madres paseando en coche a los niños más pequeños por lo que es un punto reconocido por el usuario.

Cuenta con red húmeda y está ubicado en un punto estratégico, cercano al acceso principal por la Av. Fco Bilbao pero a la vez protegido del sonido de los automóviles, además está a una distancia apropiada de los baños que cuentan con mudadores.

**Figura N.6:** Ex prado San Cristóbal

Fuente: *Elaboración propia*



**6.4 Atributos del sector  
Ex-prado San Cristóbal**

Está situado a pocos metros de la zona de los juegos infantiles pero a la vez es suficientemente independiente; separado por un cerco natural de arbustos, permite convivir con el público infantil de edades mayores pero a la vez funciona de manera independiente.



Pasto en buen estado que permite que lactantes puedan tener contacto directo con el piso y gatear o caminar libremente sin la interferencia de niños realizando otro tipo de prácticas en el lugar.

El perímetro del sector se encuentra rodeado de circulaciones que permiten un acceso fácil tanto de la entrada por Bilbao como desde otros sectores del parque.



A pocos metros y visible desde este sector se encuentra el área de servicio del parque: baño y muda, lo que ayuda a satisfacer distintas necesidades de los usuarios.



Presencia de árboles con edad en el sector, distribuidos en la periferia del área, lo que se traduce en un espacio central liberado y con una buena sombra que se va moviendo durante el día sin cubrir el lugar completamente, evitando lugares sombríos.







## 6.5 Master Plan

Permite observar los motivos por los cuales el ex-prado San Cristóbal es el lugar adecuado para realizar la intervención de ITA en el Parque Inés de Suárez.

Se analiza bajo tres factores:

1. Accesos, circulación y servicios
2. Plano de sombras
3. Plano de cabida

### 1. ACCESOS, CIRCULACIÓN Y SERVICIOS

	Áreas Verdes		Acceso desde el exterior
	Zona intervención		Circulación preferente
	Servicios		Acceso interno desde otros sectores
	Fuente de agua		Acceso zona de intervención

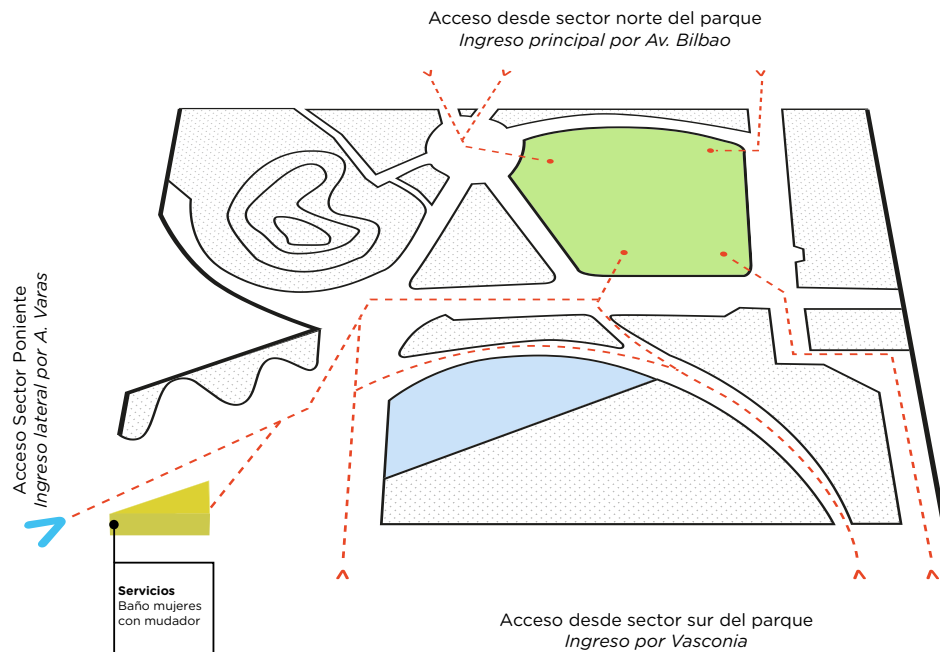

**Figura N.7:** Accesos, circulación y servicios

Fuente: *Elaboración propia*

## Plano de sombra, árboles y arbustos

Da cuenta de las sombras producidas por los árboles en los horarios de mayor concurrencia de los usuarios.

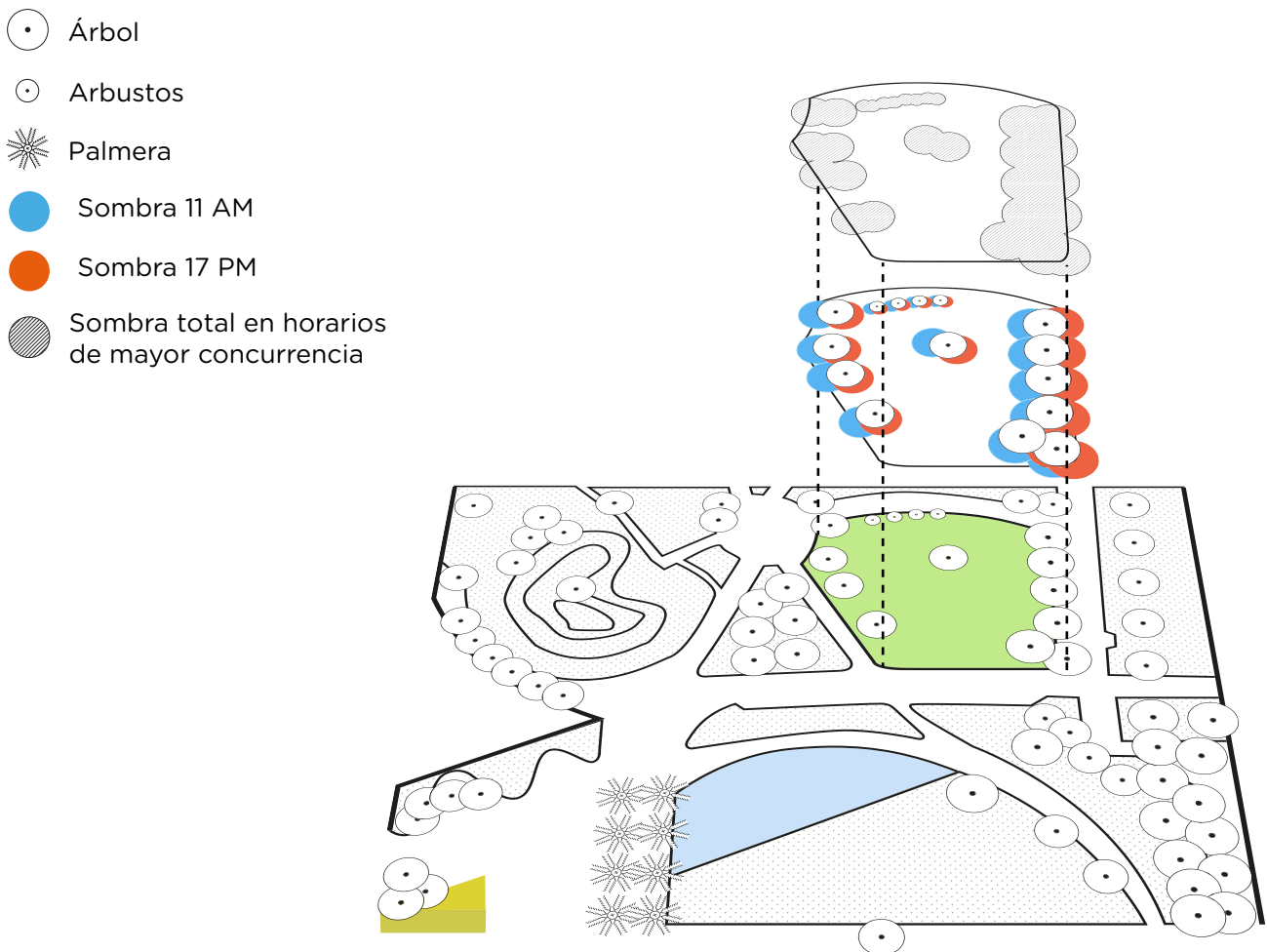

**Figura N.8:** Plano de sombras, árboles y arbustos

Fuente: *Elaboración propia*

## Plano de Cabida 1:100

Relación del espacio a intervenir del parque con los volúmenes de los implementos y la ubicación de estos según la sombra del sector.

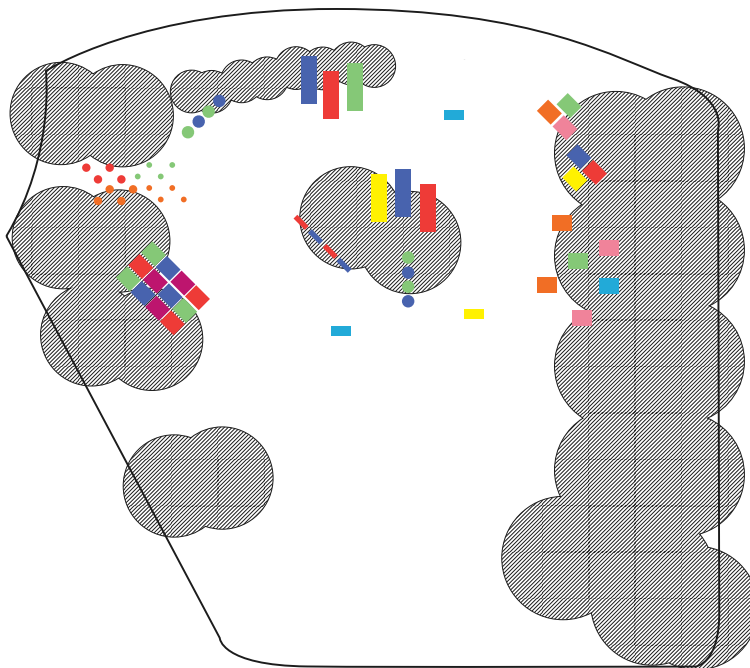

**Figura N.9:** Plano de Cabida

Fuente: *Elaboración propia*

 : 6 módulos tensibles manta

 : 6 módulos tensibles túnel colectivo

 : 6 módulos tensibles túnel individuales

 : 3 discos entrelazados

 : 2 set esferas planos enlazadas

 : 16 esferas de planos med y peq.

 : 4 ábacos

 : 10 teselas apilables

## **7. CICLO DE VIDA DEL PROYECTO**

### **PRE -TEMPORADA 1**

Meses de invierno: Jun, jul y agost.

- Producción + confección
- Alianzas con municipios

### **TEMPORADA 1**

Meses de primavera, verano y otoño:

Sept, oct, nov, dic, en, feb, mar, abr y may.

- 2 semanas en cada Municipio.
- Limpieza semanal
- Mantención cada tres meses

*> A finales de mayo se retira de las áreas verdes.*

### **PRE -TEMPORADA 2**

Meses de invierno: Jun, jul y agost.

- Producción + confección + reutilización
- Re-diseño + Nuevos Modelos y colores
- Alianzas con nuevos municipios

### **TEMPORADA 2**

Meses de primavera, verano y otoño:

Sept, oct, nov, dic, en, feb, mar, abr y may.

- 2 semanas en cada Municipio.
- Limpieza semanal
- Mantención cada tres meses

*> A finales de mayo se retira de las áreas verdes.*

*>> Se vuelve a repetir el ciclo de vida de pre-temporada y temporada.*

## 8. PRESUPUESTO INTERVENCIÓN

Es difícil establecer un valor total real de la intervención en el parque ya que no es posible fabricar a nivel masivo los implementos en nuestro país, debido a que no contamos con la tecnología adecuada.

Para la realización de los prototipos se debió unir dos planchas de goma eva de 2 cm mediante adhesivo agorex para lograr el espesor final de 4 cm, además como se utilizó el corte láser para dimensionar el material, los cantos quedaron quemados y se debió utilizar una goma más delgada de 0,2 mm para cubrirlos. Por lo que el proceso es demasiado artesanal para un nivel de producción alto y de un estándar de calidad importante.

Los desafíos que presenta este proyecto para ser llevado a cabo radican en posibilidad de contactar a un proveedor y fabricante en China o en el medio oriente que pueda realizar todo el proceso:

- Que entregue un stock de goma eva de alta densidad de 4 cm con una gran variedad de colores
- Que dimensione las piezas mediante troquel para evitar quemado.
- Fusión de las distintas capas por medio de calor para no utilizar adhesivos tóxicos.

Por otra parte está la confección de los módulos tensibles que corresponde a otro tipo de proveedor y fabricante porque estamos hablando de telas y de un proceso de costura, que se podría llevar a cabo en nuestro país.

## 9. TIPOS DE FINANCIAMIENTO

Existen fondos como EduLab (aceleradora de proyectos educativos) que selecciona proyectos que ya han elaborado prototipos y les brindan apoyo en asesorías de protección intelectual, modelos de negocio, mejoramiento del producto y generan vínculos con instituciones tanto públicas como privadas que estén interesadas en implementar estas nuevas tecnologías.

Además por el tiempo que dura el proyecto el beneficiario tiene acceso al uso de la sala de Edulab en el Centro de Innovación UC en el Campus San Joaquín como también al fablab para mejorar los prototipos propuestos.

Este fondo entrega una suma de \$3.000.000 para el financiamiento del proyecto, además de costear todo el proceso de propiedad intelectual.

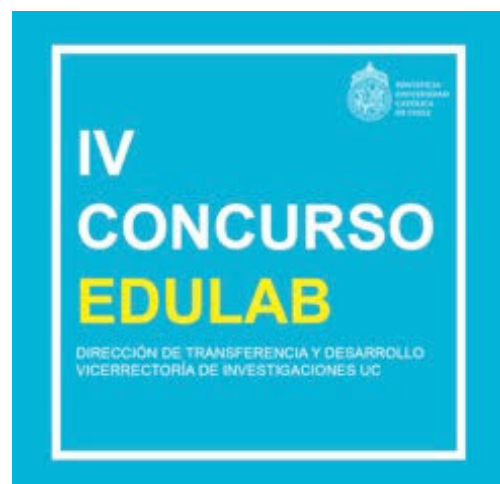

*Convocatoria a la última versión del fondo concursable EDULAB (cerró el pasado 30 de junio de 2017).*



## **10. IMPACTO DEL PROYECTO EN ÁREAS VERDES**

### **7.1 Impacto Social**

El proyecto busca nuevas instancias de carácter lúdico-social (jugar y compartir de manera segura) del segmento de cuidadores e hijos lactantes. Incentiva una implementación más inclusiva, cómoda y modificable por los propios niños, generando una alternativa dentro del equipamiento estándar que estamos acostumbrados a observar en las plazas y parques de nuestro país, además el proyecto tiene como finalidad aumentar el número de usuarios de este segmento en el uso activo y participativo de las áreas verdes de su municipio.

### **7.2 Impacto Económico**

Presenta una ayuda al presupuesto personal de los usuarios ya que no tendrán que gastar dinero extra en implementos de este tipo para visitar plazas y parques de sus respectivas comunas, como sucede actualmente. En cuanto a los municipios permite realizar cambios significativos a nivel social, sin necesidad de modificar la topografía del lugar o gestionar proyectos de creación de nuevas áreas verdes que significan altísimos presupuestos, permisos y una serie de trámites administrativos que toman bastante tiempo; este tipo de implementos se acopla a la realidad existente y la complementa, reduciendo plazos de tiempos y costos.

### **7.3 Impacto Cultural**

Fomenta la cultura de parque de los habitantes del municipio, también ayuda

a generar en los usuarios los deseos de protección y cuidado por prolongar la vida útil de este tipo de implementos. Por último, es un medio que gracias a su diseño permite compartir con otros, conversar, generar relaciones, ya que disminuye los posibles riesgos de accidentes y bajan los niveles de alerta a los que están acostumbrados los cuidadores de lactantes.

### **7.4 Impacto Ambiental**

Permite conectar a los niños desde la primera infancia con zonas verdes que estimulan sus sentidos y desarrollo, a su vez también promueve el uso de este tipo de lugares por parte de los adultos haciéndolos sentir parte fundamental de la humanización de los espacios públicos. También promueve el uso de áreas verdes a través del amor y el cuidado por el parque que visitan de manera frecuente y que les entrega un servicio especial para ellos. Los implementos permiten el desarrollo tanto personal como comunitario de los habitantes/usuarios del municipio.

## 11. ESCALABILIDAD



**PARQUE | SALUD | SALA CUNA | CASA  
EVENTOS | DESARROLLO DE PROYECTOS**

Un negocio es escalable cuando evoluciona, crece y se expande. En este sentido Ita presenta grandes rasgos de escalabilidad al diversificar los escenarios en los cuales puede posicionar sus implementos. El proyecto comenzó con un contexto definido: áreas verdes comunales, pero luego del desarrollo de esta memoria y gracias a nuestro contexto local y a los referentes internacionales los implementos diseñados podrían satisfacer las necesidades de otros sectores.

La realidad de los lactantes y su óptimo desarrollo es algo que ocurre tanto a nivel primario: formado por el grupo de convivencia, generalmente la familia y a nivel secundario: sistemas de ayuda constituidos por centros de salud, hospitales, redes familiares y comunitarias e instituciones educativas (García, 2011, p. 20) que podrían acoplarse al proyecto de ITA.

Hablamos de escalabilidad cuando los productos o procesos son replicables. En

este caso el proceso de producción es siempre el mismo, lo que se diversifica es el contexto. Para ITA la inversión en la producción no cambia mas las ganancias aumentan al ampliar el rango de clientes.

En resumen es un negocio atractivo que trabaja con un catálogo de productos y con proyectos especiales para implementar espacios de juegos acordes a las necesidades de los clientes.

Los posibles escenario donde el proyecto puede desarrollarse son:

### **11.1 ITA Parque**

Funciona de manera estacional durante los meses de otoño-primavera y verano, se instala en los parques a través de una alianza municipal, donde se puede establecer un programa itinerante, que va moviéndose de parque en parque.

También existe la opción de habilitar un punto ITA fijo en los principales parques de la capital, que funciona con el sistema de

préstamo a través de tarjetas como sucede con las bicicletas de Bike Santiago, así los visitantes pueden pedir los implementos que deseen y luego devolverlos.

### **11.2 ITA Salud**

En el sector público se podría realizar una alianza con el programa Chile Crece Contigo quienes han hecho una enorme labor al nivelar las oportunidades de desarrollo de los niños entregando una serie de implementos básicos (cuna, piso de goma eva, juguetes, cds, libros, entre otros) y educación a las familias a través del PARN (Programa Apoyo al Recién Nacido). ITA podría proporcionar nuevos implementos en el ajuar que se entrega a todas las familias y realizar talleres en las salas de estimulación temprana que reciben a los niños que tienen algún tipo de rezago, todo esto en conjunto con las terapeutas ocupacionales que trabajan en CESFAM y que se han capacitado en los programas de Chile Crece Contigo.

### **11.3 ITA Sala Cuna**

Sin duda este tipo de cliente podría estar interesado en adquirir los productos ITA para implementar zonas de juego libre y de desarrollo motor global. En este sentido ITA brinda además una capacitación y talleres al personal del establecimiento para explicar las bases del juego libre, y como estos implementos en su correcto uso lo promueven.

### **11.4 ITA Casa**

Consta de una línea de productos especiales para la casa que permiten a los pequeños realizar sus primeros movimientos de manera segura y visualmente atractiva

para todos los miembros del hogar, los implementos para casa tienen otras exigencias relacionadas a los tamaños ya que deben considerar las dimensiones espaciales de una casa o departamentos y las maneras de guardar y apilar.

### **11.5 ITA Eventos**

Cada vez más populares son los bazares, ferias, mercados y eventos que congregan a la familia completa, como incluso el festival Lollapalooza que ofrece un área especial para niños. El pasado encuentro LOCAL de diseño realizado en la comuna de Recoleta contempló un sector habilitado para niños con talleres y una serie de cojines de gran tamaño para que los niños jugaran. Este escenario es distinto al resto ya que dependiendo del evento ITA debe hacer una propuesta atractiva para intervenir el espacio lo que sin duda otorgaría un plus al evento al ofrecer este tipo de servicio para los niños. Tal como sucede en el caso de Bobles y las zonas interactivas que habilitaron en el Museo del Diseño en Dinamarca.

### **11.6 ITA Desarrollo de proyectos**

Posicionados como un referente en el desarrollo de implementos para la primera infancia y gracias a su equipo multidisciplinario (diseñadores, arquitectos, psicomotricistas, terapeutas ocupacionales, entre otros), ITA participa en el desarrollo de proyectos ligados a la primera infancia, ofrece diseño de equipamientos, zonas de juego a de diversas instituciones tanto públicas como privadas.





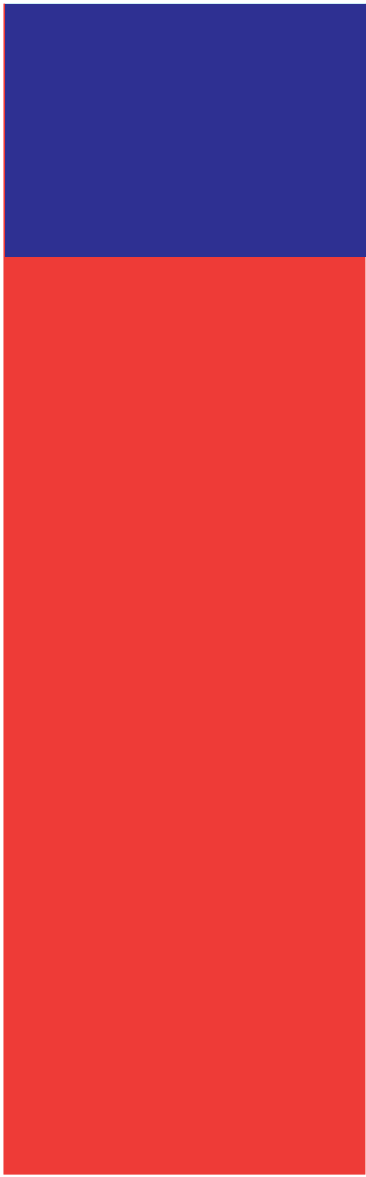
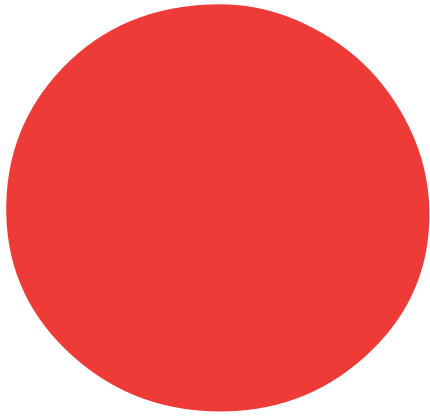







## BIBLIOGRAFÍA

- Bronfenbrenner, U. (1987). *La ecología del desarrollo humano*. Barcelona: Paidós.
- Chile. Ministerio del Medio Ambiente (2011). *Informe del Estado del Medio Ambiente*. Santiago, Chile.
- Chile. Ministerio del medio ambiente (2011). *Disponibilidad de Áreas Verdes*. Santiago, Chile
- Chile. UNICEF, JUNJI, UNESCO (2010). *Encuesta Nacional de Primera Infancia - ENPI*. Santiago, Chile.
- Fernández, T. (2008). *Arquitectura en el paisaje*. Santiago, Chile: Eds. ARQ.
- García, A. (2011). *Valoración del desarrollo infantil, La influencia del entorno en el desarrollo del niño*. Buenos Aires: Ediciones Cinco.
- Laborde, M. (s.f.). *Parques de Santiago Historia y Patrimonio Urbano*. MIDIA.
- Masalán, P., González, R. (s.f.) *Autocuidado en el ciclo vital*. Recuperado de [http://www7.uc.cl/sw\\_educ/enferm/ciclo/html/grales/aut\\_frame.html](http://www7.uc.cl/sw_educ/enferm/ciclo/html/grales/aut_frame.html)
- Palmer, M. (1984). *La comuna de Providencia y la ciudad jardín*. En *Revista EURE - Revista De Estudios Urbano Regionales*, 11(31). Chile.
- Pikler, E. (1969). *Moverse en Libertad, Desarrollo de la motricidad global (5ª ed.)*. España, Madrid: Narcea.
- Sassoonfont.co.uk. (2017). *Sassoon® fonts - for Schools, Teachers, Parents, Publishers, Designers products*. [online] Disponible en: <http://www.sassoonfont.co.uk/index.html> [Acceso 1 Jul. 2017].
- Tonucci, F. (2009). *Ciudades a escala humana: la ciudad de los niños*. *Revista de Educación*, número extraordinario. (pp. 147-168). Roma, Italia.
- Van Eyck, A. (2014). *Sobre el diseño del equipamiento lúdico y la disposición de los espacios de juego*. En: Borja-Villel, M. et al. (2014). *Playgrounds, reinventar la plaza*. Madrid, Museo Nacional Centro de Arte Reina Sofía y Siruela.



# ANEXO

## 1. Gráficos

Primera Encuesta Nacional de Primera Infancia ENPI 2010.

## 2. Transcripción de entrevistas.

## 1.2 Gráficos, Primera Encuesta Nacional de Primera Infancia ENPI 2010

- El Sistema Familiar

Gráfico 1.

Gráfico N°33: Principales formas de cuidado del niño o niña según nivel socioeconómico (%)

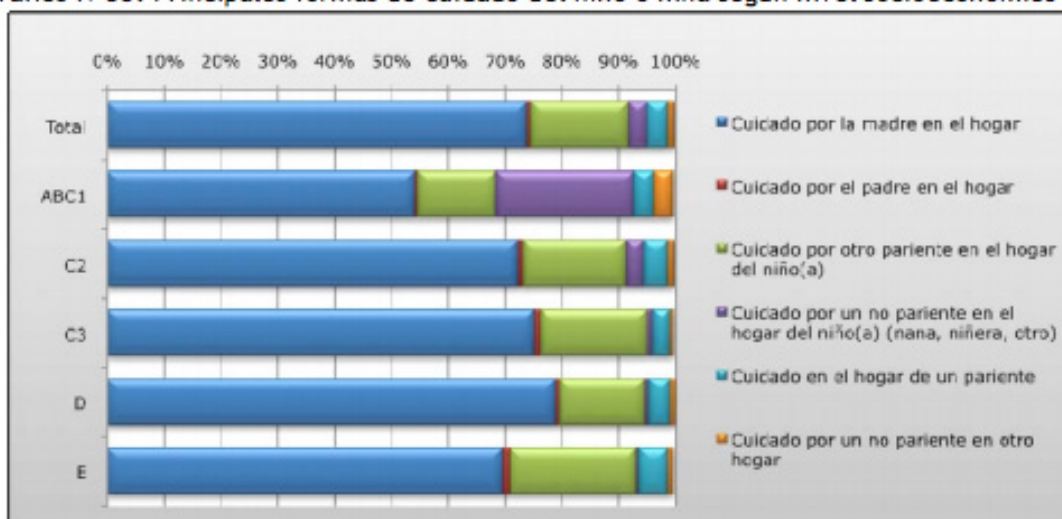

Fuente: Encuesta Nacional de Primera Infancia, ENPI

Sobre quiénes cuidan a los niños y niñas y dónde son cuidados principalmente éstos(as), gran parte es cuidado(a) por la madre en el hogar (74%). En el caso de aquellos niños y niñas cuyas madres se ven imposibilitadas de cuidarlos(as), éstos(as) son cuidados(as) por otro pariente en el hogar del niño o niña (17%) y en el hogar de un pariente (4%), mientras un 3% es cuidado(a), principalmente, por alguien que no es pariente en el hogar del niño o niña (Gráfico N°33). Al comparar según edad del niño o niña, se observa que, para aquéllos entre 2 y 3 años, hay un aumento en el cuidado por un pariente (tanto en el hogar del niño o niña como en el hogar del pariente) y una reducción en el cuidado de la madre del hogar. A la vez, al comparar por nivel socioeconómico del hogar, se constata que, en los hogares ABC1, las madres tienden a no ser las principales cuidadoras del niño o niña, sino que tiende a hacerlo alguien que no es pariente en el mismo hogar del niño o niña. Del mismo modo, en los niveles socioeconómicos intermedios, son las madres quienes tienden a cuidar más a sus hijos e hijas. Finalmente, en los hogares E, hay un aumento en el cuidado por un pariente en el mismo hogar del niño o niña.

- El Sistema Entorno / Barrio

Gráfico 2.

**Cuadro N°34: Frecuencia con que el responsable del niño o niña lo lleva a jugar con otros(as) niños(as) del barrio por semana según edad del niño o niña y nivel socioeconómico (%)**

	Total	Edad actual del niño(a)						Nivel Socioeconómico				
		Menos de 1 año	1 año	2 años	3 años	4 años	5 años	ABC1	C2	C3	D	E
Nunca	39,2	73,9	40,3	34,0	29,7	28,2	28,7	34,6	38,6	38,9	40,0	43,1
1 o 2 veces	30,9	15,6	31,2	32,2	35,4	36,2	34,9	31,3	31,7	32,8	29,5	29,0
3 o 4 veces	17,2	4,9	16,4	19,6	20,0	20,2	21,8	17,6	16,4	15,8	18,4	17,1
5 a 7 veces	9,8	3,4	10,1	11,2	11,0	11,2	12,1	13,8	11,1	9,7	8,8	7,3
8 veces o más	2,5	0,8	1,8	2,7	3,6	3,9	2,3	2,1	1,8	2,4	2,9	3,0
No sabe/No responde	0,5	1,3	0,2	0,3	0,2	0,3	0,2	0,6	0,3	0,3	0,4	0,4
Total	100	100	100	100	100	100	100	100	100	100	100	100

Fuente: Encuesta Nacional de Primera Infancia, ENPI

El 43% de los responsables del niño o niña juega entre 1 y 2 veces por semana con él o ella en una plaza o parque público, el 22% juega de 3 a 4 veces por semana y el 22% nunca lo hace. A partir de los 2 años, no suelen haber grandes diferencias en la regularidad con la que se realiza esta actividad, sin embargo, sí hay diferencias entre los niveles socioeconómicos, donde, aquéllos de mayor nivel socioeconómico tienden a realizar con mayor regularidad esta actividad. Cabe destacar que, sólo en esta actividad, la frecuencia 1 a 2 veces por semana supera a quienes nunca realizan la actividad, demostrando que jugar en una plaza o parque público es la actividad que más realizan los responsables de los niños y niñas en conjunto con ellos o ellas (Gráfico N°28).

Gráfico 3.

**Gráfico N°28: Frecuencia con que el responsable del niño o niña jugó con él o ella en una plaza o parque público por semana según edad del niño o niña y nivel socioeconómico (%)**

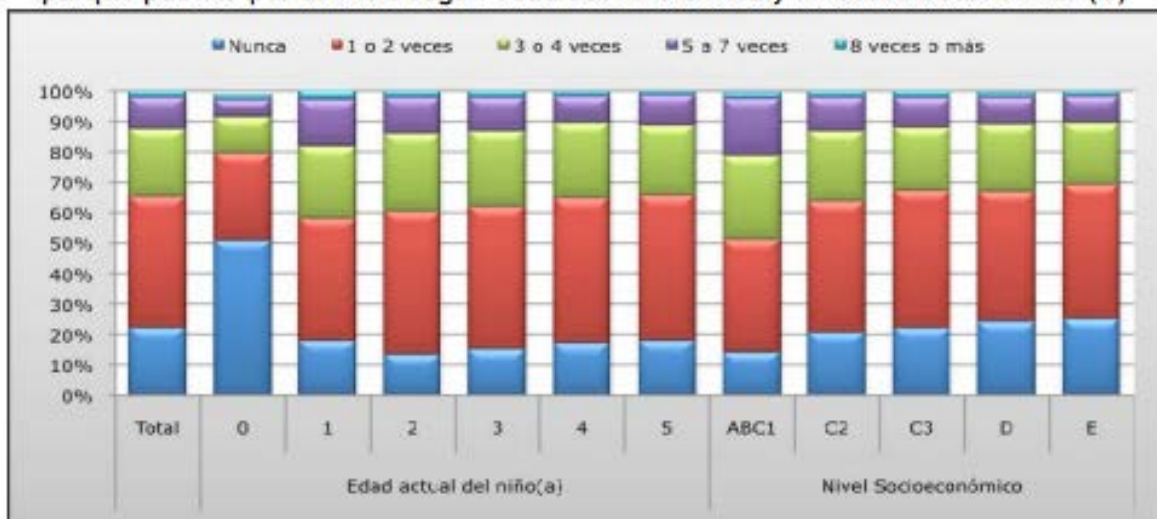

Fuente: Encuesta Nacional de Primera Infancia, ENPI

Gráfico 4.

**Cuadro N°35: Fuentes de riesgo del lugar donde el niño o niña juega según lugar donde éste(a) habitualmente juega (%)**

	Total	En el último mes, ¿cuál es el lugar donde ha jugado con mayor frecuencia?					
		Al interior del hogar	En un patio	En la calle	En la plaza	En el jardín o colegio	Otros
Potencial caída desde altura	38,8	48,9	49,1	25,7	47,9	32,2	21,0
Mordedura de animales o picadura de insectos	28,2	25,6	42,9	50,0	57,6	13,6	60,1
Instalaciones eléctricas o enchufes	25,3	42,2	21,2	4,3	1,4	18,6	39,5
Otros niños(as)	24,3	18,8	27,7	43,4	58,1	70,5	30,6
Circulación de autos	22,9	17,2	26,2	83,0	67,0	12,4	40,7
Contaminación o suciedad	16,5	10,0	32,8	30,7	17,1	21,7	11,1
Violencia en las calles del barrio	13,1	11,7	15,8	30,9	30,9	15,0	11,1
Quemaduras	10,7	20,8	3,2	1,5	1,4	6,1	50,1
Inmersión o ahogo	4,9	4,4	9,1	3,9	1,4	2,0	39,5

Fuente: Encuesta Nacional de Primera Infancia, ENPI

Gráfico 5.

**Gráfico N°31: Evaluación de los aspectos del barrio donde habita el niño o niña (%)**

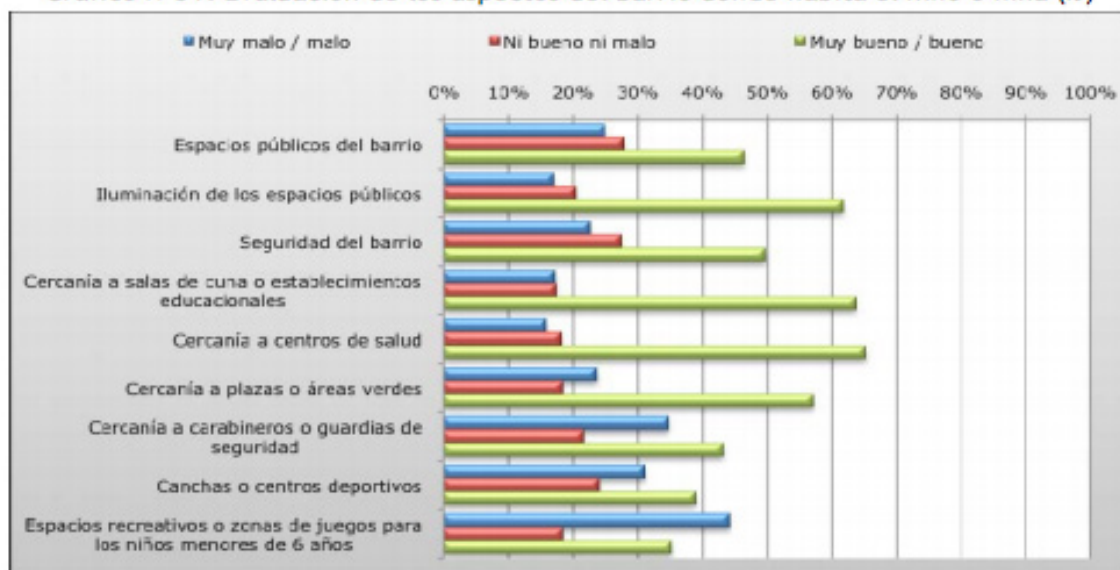

Fuente: Encuesta Nacional de Primera Infancia, ENPI

Respecto a los barrios donde se encuentran niños y niñas, el 47% de los informantes idóneos considera que los espacios públicos de sus barrios son buenos, el 62% percibe de manera positiva la iluminación de dichos espacios y el 49% cree que el barrio en el que habita es seguro. Sobre las distancias que deben recorrerse dentro de los barrios, la mayoría de los informantes tiene una percepción buena, tanto de las salas cunas o establecimientos educativos (64%), como de los centros de salud (65%) y de los parques o áreas verdes (57%). Por otra parte, la percepción sobre la cercanía de carabineros o guardias de seguridad, a pesar de ser positiva, se encuentra menos generalizada (43%). En relación a estas distancias, diferencias en la percepción entre los distintos niveles socioeconómicos son algo más moderadas que las anteriores, dándose la principal en la cercanía de carabineros o guardias de seguridad (diferencia de 28 puntos porcentuales). Los espacios que tienen niños y niñas para recrearse y hacer deporte, tales como canchas y zonas de juegos, son percibidos de forma más negativa. Por un lado, la evaluación de canchas y centros deportivos, aún cuando se considera buena, sólo el 39% lo considera así. Por otro lado, la evaluación de las zonas de juegos para niños y niñas menores de 6 años es negativa en mayor proporción (44% de los informantes la considera mala, sólo el 35% la considera buena). Al comparar la percepción de espacios recreativos según nivel socioeconómico, se observa que sólo en los hogares ABC1 más de la mitad de los informantes los considera buenos (57%), aumentando la percepción negativa a menores niveles socioeconómicos.

Gráfico 6.

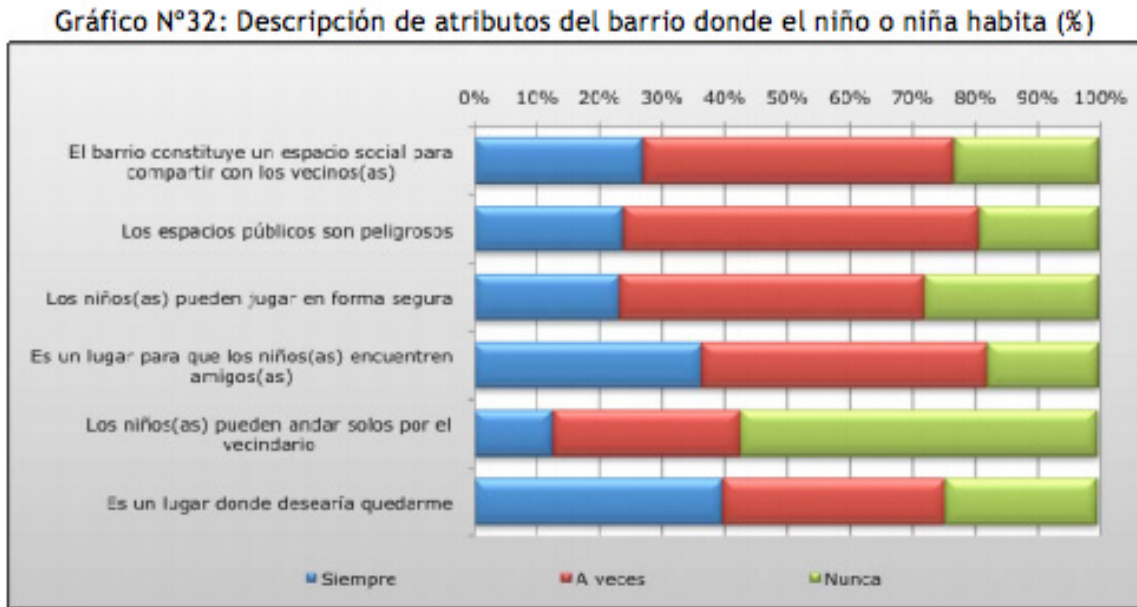

Fuente: Encuesta Nacional de Primera Infancia, ENPI

Considerando una diversidad de atributos de los barrios, presentados en el Gráfico N°32, en relación a la posibilidad de interacción dadas al interior de éstos, el 27% considera que el barrio siempre es un espacio social para compartir con los vecinos y el 36% piensa que siempre son lugares para que los niños y niñas encuentren amigos. A mayor nivel socioeconómico del hogar, se exhibe una mejor percepción de estas situaciones, principalmente en la consideración del barrio como un lugar para que niños y niñas conozcan amigos, donde el 52% de los hogares ABC1 lo percibe de esta forma, en contraposición con el 26% de los hogares E. Sobre la seguridad de los barrios, el 57% de los informantes considera que los espacios públicos son a veces peligrosos, mientras el 24% los considera siempre peligrosos (Gráfico N°32). Del mismo modo, éstos consideran que los niños y niñas nunca pueden andar solos(as) por el vecindario (57%) ni jugar de forma segura (28%), exponiendo una percepción de inseguridad bastante generalizada. Al comparar por nivel socioeconómico, no se observan diferencias en la percepción que se tiene sobre la imposibilidad de los niños y niñas de andar solos(as) por el vecindario, sin embargo, sí existen diferencias en el resto de las percepciones. A pesar de lo anterior, el 40% de las personas considera que su barrio es un lugar donde desearían quedarse. Al comparar esta afirmación según nivel socioeconómico, se observa que, en todos los niveles, a excepción de los hogares E, la mayoría de las personas percibe que el barrio es un lugar en el cual desearían quedarse.

MAMÁ 1	
Nombre y apellido	Alejandra Mueña
Edad	41
Ocupación	Prof. lenguaje
Estado Civil	Soltera
Edad de su hija/o	1.11 años
Sector donde vive	A. Varas - E. Yáñez

**2.** Este ha sido un año de muchos cambios, de hartito trabajo, mucho amor, ha sido una revolución, cambia tu estilo de vida y siento que uno debe renunciar a ciertas cosas y la guagua se transforma en el centro de todo. Uno se relega como persona por un tiempo y te enfocas en tu hijo.

**3.** De los 0 a los 3 meses lo recuerdo como un ser humano primario, es una espojita que tiene que aprender de todo, estaba atento pero no lograba comunicarse con el resto del mundo por lo que uno tiene que aprender sus códigos para poder entenderlo. Por mi parte estaba centrada completamente en él, le di solo pecho por lo que cada cierto rato tenía que alimentarlo, dormía mal en las noches... los primeros tres meses fueron muy agotadores. Hay que entregar mucha energía y yo estaba cansada y con poco sueño en el cuerpo. De los 3 a los 6 ya interactuaba más, me seguía con sus ojos y comenzó a sonreír, todo se vuelve más mágico.

De los 6 los 9 comenzó la intensidad en ese momento el comenzó a arrastrarse pasó de ser una guagua linda y quieta a moverse mucho, comenzó a mostrar toda su kinética. Me daba la sensación de que quería comerse el mundo, quería agarrar todo y también subirse a todo, si no sabía gatear se arrastraba tenía fuerza. Intentó pararse muy prematuramente menteninedo su cabeza bien erguida. De los 9 a los 12 es una etapa de inflexión ya que descubre que puede rodar en la cama, en ese momento su capacidad de movimiento se amplía, da sus primeros pasos, se afirma y poco antes del año ya estaba caminando... de ahí en adelante no lo paró nadie más. Como mamá apartir de ese momento definitivamente no pude descansar, de los 0 a los 3 es agotador por los trasnoches y la exigencia emocional, pero de los 3 a los 9 habían ratos en que podía dejarlo para así poder descansar, pero entre los 9 y los 12 tuve que estar encima de él.

**4.** Sí, he podido compartir con amigas y con mi hermana, principalmente en el verano en que nos juntamos y organizamos un Jardín Infantil Familiar, ahí pudimos compartir experiencias. Mi grupo está conformado por una amiga de la Univesidad, mi hermana y una amiga de mi hermana, ahí nos poníamos al día y nos desahogábamos.

**5.** Me levantó y me ducho, luego lo levanto a él y después partimos al jardín. Pasa la mañana allá, almuerza, duerme siesta y lo paso a buscar tipo 14:00 hrs. Ahora en el invierno es muy fome porque es difícil ir al parque, lo saco al patio del edificio porque necesita correr y botar energía o lo llevo a la plaza pero los días con frío y con lluvia es una lata, así que me tengo que ponerme a inventar juegos y en las tardes a veces le pongo Peppa Pig (me da lata porque está media adicto a la serie) y pide Peppa todo el rato, pero tampoco tengo mucho que ofrecerle en este departamento tan pequeño, así que es un poco desesperante porque se queda como zombi viendo la serie y por mi parte prefiero que realice actividades más creativas, así que me consigo cajas para que se meta adentro y las pinte, también he ido a Meiggs para comprar algunos juegos. Después de eso ya viene la comida, llega su papá y tienen un rato de ellos dos para compartir, juegan en el pasillo a la pelota, bajan las escaleras, ahí se vuelve a poner activo. Después de todo eso comienza el proceso de preparación para ir a dormir, donde hay que perseguirlo para mudarlo, ponerle el pijama, darle la leche y después se duerme.

**6.** Aspecto Grato: Las plazas han sido un descubrimiento, cuando no tienes hijos a veces vas a las plazas hacer ejercicios en las máquinas o si eres más joven vas con tus amigos y te tiras en el pasto o haces un picnic. Pero ahora con un hijo la plaza es frecuentemente visitada es un polo de entretención para él, hay más niños y hay juegos, incluso si vamos en auto y pasamos por al lado de una él dice "Yujuuuú" porque es LA PLAZA.

Aspecto Incómodo: Desde que soy mamá soy más sensible a que hay mucha gente, mucho ruido, ya es algo que me molesta. Antes me era indiferente pero ahora ocn un hijo se hace más evidente y digo "Qué lugar le estamos dando a los niños". La contaminación también... la ciudad ya no me está gustando y de verdad.



**7 y 8.** Mi lugar favorito es el Inés de Suárez porque es más amplio y más verde, nos da más rango de movimiento a los dos pero también vamos a la plaza Matilde Salamanca que es más cómodo porque nos queda más cerca. Aunque recuerdo una etapa en que Borja era muy activo e intrépido y el se lanzaba y al correr salía de los límites de la plaza (y era rápido!) por lo que llegaba rápidamente a la vereda y está el miedo de que se tire a la calle. Recuerdo un par de veces que me tuve que devolver porque ya lo estaba pasando mal, ya que estaba todo el rato llendo a buscarlo y llamándole la atención, en cambio en el parque no pasa eso porque es tan amplio que no llega a la vereda por lo que puede moverse y yo puedo ir tranquilamente detrás de él.

**9.** He podido conversar con otros padres, pocas veces y de manera muy superficial. Recuerdo cuando quería meterlo al jardín buscaba otras opiniones, así que si había otra mamá por ahí le preguntaba, pero muy poco, nunca se generó una amistad en la plaza.

**10.** A él le gustan las plazas y los parques, pero recién ahora está descubriendo a los otros niños, los mira y los saluda (lo relaciono a su etapa de desarrollo antes practicaba un juego más solitario) . Ahora también está más observador y tranquilo, se reguló más.

**11.** Las veces que me tuve que devolver, el se enojaba y lloraba, pero no me quedaba otra que subirlo a la fuerza al coche... eso no le gustaba. Antes del año tu te encargas de subirlo al columpio, de tirarlo por el resfálín, no hay interacción con otros y finalmente es uno entreteniéndolo. Pero entre el año y el año y medio ya daba vueltas solo por todos lados, después del año y medio ya daba vueltas solo por todos lados, después del año y medio se tranquilizó y se puso más observador.

**12.** zzz

**13.** Recuerdo que cuando el tenía casi un año, pensé que la plaza no estaba pensada para los niños pequeños, el estaba caminando preparándose para correr y habían unos niños más grande jugando, chocaron con él y lo botaron. Encontré que era paligroso, porque algunos pasaban corriendo pero también otro

niños pasaban en bicicleta entonces habían muchas edades juntas.

**14.** El transporte, yo tengo auto y se te facilita la vida, pero sin auto con una guagua en coche y subirla al metro en las horas puntas o subirse al Transantiago en hora punta es como bien poco grato para la mamá para la guagua, a no ser que andes con un portabebé pero hay cierta edad en que el portabebé no lo resiste. Así que es bien complicado salir a pie con los niños en la ciudad, mucho peso.

MAMÁ 2	
Nombre y apellido	Concepción Quintana
Edad	33
Ocupación	Periodista
Estado Civil	Soltera
Edad de su hija/o	2 meses
Sector donde vive	E. Yáñez - P. Valdivia

**3.** Recuerdo el parto, fue una gran experiencia, tuve mucha suerte no sentí dolor fue pura emoción y es increíble la naturaleza. Después tuve algunos problemas con la lactancia (ahí omitiría cualquier tipo de hito). Pero yo creo que el tema de la familia, la relación con mi madre, así de necesitarla y pedirle todos los consejos, también ha sido muy bonito sentir que está toda la familia encima tuyo preocupada por él. Como tuve problemas con la lactancia, cuando ya había pasado todo y el estaba gordito y cuando ya logré solucionar todo, sentí que pasé de estar trabajando en el a gozármelo, ahí tuve un hito bien importante en mi relación con el. En el desarrollo de él, desde las últimas dos semanas han aparecidos las sonrisas y los “agú”, uno empieza a entender que ya está creciendo, cada vez es más personita.

**4.** Tuve la casualidad que mis dos mejores amigos hombres se quedaron esperando guagua al mismo tiempo, uno la tuvo hace un mes y el otro la tiene ahora, no es lo mismo porque mi relación es con ellos, con las mamás tenemos buena onda pero no soy yunta y me acuerdo que lo primero que hice cuando tuve problemas con la lactancia, fue escribirles un mail eterno (fue como la primera vez que me metí al mail) para decirles que tuvieran cuidado

con esto y esto otro. Y tuve la casualidad que la semana pasada al tiro la mujer de uno me escribió para decirme “supe que tu también tuviste esto”... así que ésta ha sido mi red de recién nacidos que estamos al mismo tiempo y creo que con la que viene también va a ser un poco así... nos hemos apoyado.

**5.** En este momento ha sido bien casero, en la mañana tengo una rutina, Andrés se va tipo 8:30 - 9:00 y yo le doy un remedio que Julián toma con jeringa, después lo entretengo hasta las 10:00 - 11:00, entre medio le doy una papa, lo visto y lo aseo, espero que se quede dormido y ahí recién tengo un ratito para mí para ordenarme con la casa y ducharme. Después esperar la hora de almuerzo e ir dándole la papa cada 3 horas (a veces ni me las aguanta y termino dándosela cada 2). Te diría que entre las 12:00 y las 17:00 es bien llevadero y las noches son más difíciles porque ahora está con dolores de guatita, así que entre 06:00 y 07:00 hay alguna pataleta, pero ahí hartito paseo y calmarlo. Y las veces que trata de salir o voy a lugares que me siento muy cómoda o prefiero quedarme en la casa, porque como llora y todo, finalmente me pongo nerviosa yo cuando estoy fuera con el o el auto... no sé si soy muy primeriza pero eso me pasa a mí. Es que si el se pone a llorar y no lo puedo controlar y además no estoy en mi casa me pongo más nerviosa, no sé porque. Pero he ido a ver a mi mamá, pero esos lugares donde me puedo instalar todo bien, lo que si he hecho mucho es que me vengan a ver, vienen a almorzar (ya tengo como un mínimo de tres invitados a la semana!), me distrae hartito, me gusta hartito, vienen todas mis amigas a verme en la noche o a la hora de almuerzo.

**6.** Por el momento lo máximo que he hecho es colgármelo en el fular y voy a la Municipalidad que literalmente me queda a dos pasos y vuelvo. Lo he hecho dos veces y entre que todavía no me acostumbro al fular no lo hago a menudo.

**7.** La Municipalidad no es un parque pero desde que la arreglaron e hicieron los estacionamientos subterráneos la parte de arriba quedó como una especie de placita, mucha gente camina, he visto a hartos niños andando en triciclo como es duro y no es verde. Es rico para sentarse, hay un par de piletitas se está armando ahí un lugar

donde la gente va a darse una vuelta.

**8.** No te podría decir que no he disfrutado de esas experiencias, soy buena para cuando vienen ayudarme en las cosas de la casa pedirle a la señora que miré un rato a Julián y ahí salgo yo sola a dar una vuelta o salgo a comprar algo. Yo creo que como vivo en un departamente sin ascensor, no es tan fácil bajar el coche... pero en verdad es de floja. También siento que afuera es muy ruidoso y que acá está más protegido, yo creo que si fuera a un parque más verde y amplio sería distinto, pero cuando salgo siempre siento que lo estoy tapando y no sé si es porque lo encuentro chico pero también digo bueno cuando tenga tres o cuatro meses, próximo mes también me voy al sur, creo que ahí me voy a relajar yo. No he sentido un momento de placer en las salidas lo más que nada para sacarlo un rato, algo así como quien va al doctor, para ver si me acostumbro al fular... pero aún no me acostumbro a ese tema.

**9.** En las salidas mismas no.

**10.** A él le gusta cuando lo llevo en el fular y vamos caminando, pero me siento tres segundos y se pone llorar al tiro. Pero sí, es sapo va mirando todo.

**11.** Me encanta la idea de empezar a salir juntos, además lo veo como un primer paso a la vida cotidiana que después lo voy a tener que incorporar. Claro hay mamás que van a comprar a las ferias con las guaguas, pero yo necesito que ese primer paso sea mucho más tranquilo y mucho más amigable como son las plazas, los parques. Así lo veo yo, salidas a esos lugares de la ciudad. Todos me dicen ya, juntémosnos a almorzar y tráelo pero yo no estoy lista todavía, siento que es como una primera etapa.

**12.** Ya siento que es una etapa un poco superada, pero al principio el tema de armar el bolso, que si salía tenía que llevar la mochila, ponerlo en el huevito... tantas cosas. Andrés me miraba y me decía: Vas a poder y yo decía: Ya, ok! Claro las cosas que al principio son tan difíciles después las vas incorporando y te das cuenta que puedes salir con él, lo puedes poner en una mochila y llevas los pañales en una cartera hay que ir empezando a agarrar la práctica.

**13.** Uno tiene en algún lugar de la cabeza la idea de que no es tan bueno sacar a las guaguas tan chicas, yo también creo que es porque no están estos espacios tan bien acondicionados, por ejemplo la placita de la municipalidad está increíble pero no hay un lugar donde uno pueda sentir que va haber un techito. De los parques he observado que el Inés de Suárez y el de las Esculturas son harto pasto verde pero sería, el resto es como para mirar uno piensa y no hay lugares de apoyo. Sé que unas amigas van a la plaza que queda en Valenzuela Castillo (Plaza Matilde Salamanca) porque es conocida como la plaza de los niños, yo no he ido a esa nunca pero mis amigas vecinas van siempre para allá.

**14.** La infraestructura sin haberla analizado mucho una se da cuenta que no es lo más amigable para guaguas tan chicas e incluso tampoco para el tema de la lactancia. Si estamos hablando de guaguas chicas y uno supiera que hay un lugar en el cual una se podría sentir super cómoda en la plaza también es un impulso para salir un rato más largo que ir solo entre papas. En el tema de la lactancia, yo sé que hoy en día hay todo un movimiento pero igual uno no se siente cómoda sacando la pechuga en cualquier lado, yo aquí con amigos soy cara de raja, con mi familia también, pero igual a veces uno también tiene que pedir permiso, osea nadie te va a decir nada pero cuando te miran raro tampoco es cómodo. Quizás sería algo bonito que apoyaran.

- HOMBRES ENTREVISTADOS

PAPÁ 1	
Nombre y apellido	Eduardo Iglesias
Edad	39
Ocupación	Economista
Estado Civil	Soltero
Edad de su hija/o	1.9 años
Sector donde vive	Manuel Montt - Bilbao

**2.** Ha sido un tiempo maravilloso, puro aprendizaje diario, una mezcla de momentos difíciles y lindos momento. Es el mejor momento de mi vida.

**3.** 0-3: Etapa muy casera estuvimos muy encerrados, básicamente preocupados todo el día de él. Éramos los dos primerizos así que estábamos aprendiendo.

3-6: Comenzamos a salir al mundo, nos cambiamos de casa pero la preocupación por el continuaba. Para ser chiquitito era un niño que se conectaba muy bien y comenzamos a pasear.

6-9: Empezó a querer caminar a balbuceer y dejó de ser esa guagüita. En ese momento harto show y harto paseo.

9-12: Es muy vertiginoso el cambio, quería puro desatarse.

**4.** Poco, me habría gustado más no tengo amigos con hijos de una edad similar. He tenido encuentros casuales por ejemplo en un bar con un papá con su hijo de la misma edad del mío y enganchamos altiro igual ha sido una época de cambios, nos separamos con la mamá de mi hijo por lo que realmente el intercambiar experiencias con otras personas no ha sido algo tan primordial.

**5.** Estamos separados, pero nos turnamos diariamente para que cada pueda estar medio día con él. Cuando me toca a mí las mañanas lo paso a buscar y nos vamos a mi casa o donde los abuelos, jugamos, duerme y cocinamos. Si me toca en las tardes lo llevo al jardín y después lo paso a buscar y jugamos en la noche.

**6.** La ciudad no es muy amable con los papás y las mamás, ante de ser papá no había tomado conciencia de este punto. La verdad en que la ciudad no es amable para nada. Creo que a las mamás les va un poco mejor que a los hombres, a mi muchas veces con el coche en una mano y con el Vicente en la otra el micrero me cerró la puerta y me tire para abajo y casi nos caímos, es distinta a amabilidad hacia las mujeres y hacia los hombres, aunque también esto mismo de los micreros hacia las mujeres. Hay excepciones que se valoran pero en verdad no importa mucho si viene una mamá o un papá con su guagua, estamos tan apurados que ni siquiera miramos para el lado. Yo sé que son cosas que vemos siempre pero como estás ahí con el cabro chico se hace más evidente y da un

poco de rabia. La ciudad es bien inhóspita para estar con guagua.

**7.** Cuando es tiempo está bueno, somos de paseo diario a los Parque y vamos a jugar. Si se puede todos los días vamos todos los días, en las tardes básicamente. Si en la mañana estaba medio mañosito salíamos a dar una vuelta corta pero en las tardes es ir a pasar la tarde al parque de 16:00 a 18:00 o de 17:00 a 19:00... hartas horas.

**8.** Como vivimos cerca de Inés de Suárez, esta esa parque y también queda cerca la plaza Matilde Salamanca, pero me quedo con el Inés de Suárez lejos.

**9.** En el Inés de Suárez sí, pero poco, como nos repetíamos las caras comenzabai a saludarte y hacer comentario como "oh, que está grande!". No sé si es una cosa de género, pero veo que entre las mamás hay muy mucha interacción, igual yo soy tímido. A veces se me acercaban para darme consejso que para entablar una conversación. Yo con los papás casi ninguna, estaba dispuesto pero en estos lugares.

**10.** Yo iba mucho porque pensaba que lo estaba pasando bien, hay un pozo de arena que fue el primer juego donde se instaló, hacía calorcito y era agradable, llegaban otros otro niños así que tuvo harta interacción. Después empezó a caminar y a meterse a los juegos de los grandes. Para mi era importante llevarlo porque así compartía con otros niños que es algo que nosotros no podíamos entregarle.

**11.** Para mí era súper bonito, era el momento esperado del día, yo soy súper unido a mi hijo entonces ahí lo reforzábamos era el momento de papá e hijo. Recuerdo cuando comenzó a caminar y las primeras veces que me dio la mano... esos hitos sucedieron en el parque. Uno igual catcha si su hijo lo está pasando bien o no y se veía que el Vicente estaba contento.

**12.** Me siento bien de ánimo y cansado generalmente, es agotador igual sobre todo cuando están más chicos los niños uno tiene que estar encima todo el rato. En el fondo no vas al parque a descansar, continúas haciendo la pega de papá pero en otro lado no más. Encuentro que es agotador pero bonito, para

mí es muy satisfactorio lo haría de nuevo.

**13.** No creo que nadie se escapa todos vivimos en la misma vorágine pero sí, tenemos parque bacanes que probablemente sean más bacanes que los de otras comunas.

**14.** Yo creo que en regiones no debe ser igual, me imagino que hay otro ritmo de vida. Somos nosotros los que estamos tan acelerados, no creo que solo sea inhóspita la ciudad para este grupo sino que para todos. Nosotros somos un grupo X que le pasan ciertas cosas, pero hay otro grupos con sus propias necesidades, los abuelitos, los jóvenes etc.

PAPÁ 2	
Nombre y apellido	Horacio Valdivia
Edad	34
Ocupación	Empresario
Estado Civil	Casado
Edad de su hija/o	1.3 años
Sector donde vive	Seminario - P. Bustamante

**2.** Loco, de una emoción profunda y al mismo tiempo descolocado súper fuerte. La vida cambia diametralmente y uno no logra estar preparado. Pero he gozado de una alegría, de una enorme preocupación, tiene una carga emocional súper fuerte.

**3.** A nosotros nos tocó súper distinto, yo sé que hay etapas súper marcadas de 0 a 3 de 3 a 6, pero nosotros tuvimos los primeros 3 meses bien complicados fueron de mucho encierro yo tenía mucha pega, Emma la madre estuvo bien encerrada en la casa. De poca compañía del mundo, esa parte es súper difícil para los padres modernos, antes habían familias extendidas, vecinos, comunidades: como esa frase de los africanos que de verdad requiere de una comunidad completa o de un pueblo completo para adecuar a un niño, lo difícil que es para nuestra generación que yo creo que es incluso más difícil que para nuestros padres en dictadura... es una parte del tiempo muy solitaria. Entonces yo tengo el recuerdo de estar muy perdido sin saber que hacer lleno de problemáticas: Qué la guagua no logra

agarrarse del pezón, entonces uno dice “puta, será natural le pasa a todos” y resulta que tu guagua está desnutrida y después la culpa que te dio. Fue muy de descubrir un mundo nuevo sin las herramientas y un sabio que te diga: weón esto está bien o esto está mal. Además de una ciudad complicada, nosotros teníamos a la Laura en la Clínica Alemana, por lo que teníamos que cruzarla cada vez que pasaba algo bien jodido. Pasó además que a la Emma le dio una depresión post nata súper fuerte, entonces nos fuimos a vivir al campo (Mallarauco), cruzando los cerros de Melipilla y nos instalamos ahí 4 meses, entonces tengo recuerdos súper distintos:

Los primeros 3 meses de mucho encierro, mucha dificultad pero había buen clima (Laura nació en marzo), entonces entre marzo y junio (el frío llegó más tarde) fue una época de mucho paseo por la ciudad, mucho coche, mucha caminata con la Laura en coche en su huevito por horas y horas y horas, sobre todo los fines de semana ya que trataba de ayudar a la Emma un poco más, entonces me la llevaba en las mañanas tempranito pero todo también con una cierta torpeza. Al mes me la llevaba la mañana completa para que la Emma durmiera tranquila, entonces me la llevaba tempranito a las 07:00 y no había ni un puto lugar donde tomarse un café, nada abierto, entonces básicamente me tenía que dar vueltas como loco por el parque Bustamante. Hasta que habría un café y cuando este habría la Laura se ponía a llorar y todo se convertía en un caos, en un weveo... en ese sentido de mucha soledad. Y después los otros cuatro meses fueron súper distintos fue pleno invierno, pero instalados en un campo por donde mucha gente da vuelta y entonces ahí fue otra la experiencia. Mucha compañía, mucha gente que te apaña, mucha vida, además la guagua sin mamá porque la Emma esta postrada en una cama y no se levantó por 4 meses, fue en esa época en que la Laura comenzó a reaccionar un poquito más al mundo, antes era una cosa chiquitita que solo existe para su madre y yo también tratando siempre de apañar lo más posible. Ahí me convertí en la mamá, dormía conmigo, yo la cuidaba todas las noches cuando se despertaba.

Paulina: Que hiciste con el trabajo, lo cortaste?

No, básicamente lo que hice fue venir a Santiago todos los días y volver para allá, era 1 hora 30 min para acá y 1 hr 30 min para allá de manejo, pero me las arreglé en la pega para irme más temprano y entre las 15:30 y las 16:00 me iba y al día siguiente estaba tempranito aquí. Significó que dormí muy poco por lo que pasé 4 meses muy cansado muy preocupado además por mi mujer, entonces fue una época de mucha dificultad pero también una época en que sentí que la Laura estaba mejor, cachai?. Otros meses fueron de menor dificultad pero mucho más perdidos nosotros sin ayuda de nadie. En el campo la raja porque además salí a caminar entre los árboles, ella desarrolló un gusto por los animales y la naturaleza, o sea hoy día nada la excita más que los árboles y los animales, cachai?

Después cuando volvimos a Santiago la Laura comenzó a estar más grande y empezó el mucho más el juego (cuando tenía 9 meses), durante ese verano comenzó a bañarse en la piscina empezó a caminar un poquito más, entonces yo podía llevarla a los juegos y esa pa’ mi es otra época, o sea durante el verano vi como la Laura creció como tenía una relación conmigo súper, súper, súper desarrollada ya que había sido la mamá en los meses anteriores. Y ahí de mucha vida urbana, ahí empezamos, pero también dificultosa y ahora ya la Laura, camina, corre, se sube a cosas, se ríe, habla y es otra weá... esa es la paternidad que a mí me a gustado más lejos. Sobre todo para el papá es el momento en que uno en verdad puede desarrollar un vínculo con ella, no es la teta, no es el apego, es otro mundo... hay una cuestión bonita en eso. La Laura tiene una súper bonita relación con la Emma, cercana, media simbiótica, súper linda y yo soy el rol del weón que le muestra el mundo y yo me ha gustado mucho. Mi época de ahora han sido los mejores lejos, los últimos 4 meses.

4. Algunas cosas, me pasa que como la cuestión es precaria en mi barrio hay tres cafés a donde puedo ir con la Laura y nada más que eso, entonces me instalo en un café y llega otro papá que conozco no sé de donde y estamos exactamente en las mismas y ahí nos sentamos a tomar café, los pendejos juegan, nosotros compartimos harto las dificultades. He podido

comunicarme un poco pero yo creo que no demasiado, en el mundo postmoderno donde todo tiene que ser perfecto hay poco espacio para la crítica y hay poco espacio para decir a mí me ha costado caleta ser papá, yo la adoro y a pesar de que me encanta y me alegra, me ha costado mucho, y es peor para las mujeres, si una mamá dice “estoy hasta acá con mi hijo” la apiedran, entonces se hace difícil compartir las experiencias reales.

**5.** Ha cambiado un poquitito, porque está yendo al jardín, pero los días normales yo estoy en las mañanas con ella, después me vengo a la pega y a la hora de almuerzo iba a pasar un rato con ella, antes dormía dos siestas pero ahora solo una y mi hora de almuerzo calzaba con que ella estaba despierta y si hay solcito nos vamos a la plaza, al parque y si no hay solcito nos quedamos en la casa encerrados ahora que es invierno y después me devuelvo a la pega en la tarde y en la tarde estoy poquito con ella, ahí alcanzo a estar 1 horita con ella antes que se duerma, le doy comida, la baño y ahí la acuesto a dormir. Los días de semana estamos mucho juntos y ahí yo aprovecho de salir mucho de Santiago, me la llevo al campo y comparto con ella lo que más pueda.

**6.** He interactuado con la ciudad mucho más que antes, de manera incómoda, yo estoy muy enojado con la vida postmoderna con el mundo que hemos construido ahora y ese enojo me ha bajado desde que fui papá, antes no, antes me encantaba. Decía “hay que tener un departamento chiquitito porque hay que usar la ciudad y hay que usar la ciudad”. Ahora estoy casi seguro que los que todos tenemos que hacer es irnos al campo y olvidarnos de toda esta weá, pero mi interacción con la ciudad ha subido mucho. La Laura, es tanta su energía y tanta su necesidad de estímulo con el mundo, que estar encerrada en el departamento es un crimen, entonces he tenido que empezar a salir mucho más y en eso vivir al lado del parque ha sido fundamental. Vivo al ladito del parque Bustamante, desde la interacción con otros papás, con los niños, con los perros, las palomas, los juegos, el parque se convirtió en el lugar donde yo y la Laura estamos. El jardín de mi edificio tiene un patio chiquitito y ahí hay unos pendejos y a la Emma le gusta mucho pero yo encuentro que lo pasa mucho

mejor en el parque, hay muchos niños, uno va los domingos en la mañana y en la tarde el parque es una joya, está lleno de pendejos que juegan a la pelota. Tiene una weá bonita de interacción, porque el patio de uno, si yo viviera en una casa la Laura interactuaría mucho menos con el mundo

**7.** Al campo mucho, tenemos la suerte de que mi mamá viva en el campo y mi papá también y el parque Bustamante, centro neurálgico, ahí estoy instalado siempre, a veces un poco de barrio Italia pero en verdad mucho más el Bustamante .

**8.** Ha sido súper buena experiencia , ya nos cachamos y los pendejos entre ellos también, me he encontrado con amigotes, no sé si están como una comunidad uno no se conoce mucho, pero hay una weá bonita en que en el parque somos casi puros papás hombres, las mamás están en las casas descansado, es tanta la pega que tienen pero ha sido bonita esa cuestión es un poco de desesperación masculina de no saber bien que hacer con los niños entonces la respuesta inicial es: El Parque! Y ahí estamos todos.

**9.** Exquisita, yo siento que tengo una relación muy pegoteada con la Laura, me busca mucho me requiere mucho y como que quiere que sea parte de su mundo, descubre cosas y quiere que una las vea, me lleva y me trae, me mueve. Es extenuante también, es como si yo fuera parte de ella, a medida que va descubriendo el mundo uno es parte, eres una extensión de ella. Le quita juguetes a otros pendejos y me los pasa a mí, como yo soy extensión de ella y como no tiene dos manos me los va pasando a mí y se queda tranquila. Es un momento de harta unión.

**10.** Cansado, porque requiere mucha actividad, corre, se sube, se baja van pa'llá van pa'ca. Si yo fuera al parque solo, es para echarme en una silla fumar y mirar a los árboles no estaría corriendo para todos lados. Entonces es cansador en ese sentido pero es maravilloso verla dormir la siesta raja y verla contenta y además hay una cuestión que cuando yo aparezco en la casa ella dice al tiro “vamos, vamos” y sabe que si estoy yo vamos a salir y si no estoy, entonces no.

**11.** Vivo en Providencia hace 7 años y cada vez veo más gente joven con coche y guaguas, no sé si es nuestra generación que partimos en Provi ya nos toca tener hijos o si es una comuna bonita para tener hijos, no sé. Provincia es una maravilla está lleno de parques pero una comuna de mierda también es sucia, está lleno de micros, pero lo que hacen con los parques es súper bueno. Ahora que están de moda las marchas, los pacos tiran lacrimógenas a los estudiantes y ellos se meten a todos los barrios residenciales porque ya nos los dejan entrar a la Alameda, entonces protegen a los negocios pero no a los residente. Hay muchas veces en que tengo que tener a la Laura encerrada porque está lleno de lacrimógenas afuera, he estado 4 veces en el parque con ella y tenemos que salir corriendo porque llegó una bomba lacrimógena a los juegos a los juegos de los niños, no 4 cuadras más allá.

**12.** Somos una ciudad poco conectada, si quiero ir al San Cristóbal tengo que agarrar el auto, porque tengo que acarrear un montón de cosas, andar en coche en las veredas de Providencia, en eso me parece que Vitacura está mejor programada, hay zonas residenciales, podí caminar, Providencia tiene esa mariconada que sigue teniendo espacios muy de urbe, que son la raja, que le dan una vida y una sustancia a la ciudad, pero es una ciudad difícil para tener hijos, yo creo que eso es a nivel de ciudad, requiere de mucho cruce de mucho auto, el transporte público no sirve teniendo hijo no tení como subirte con coche ni al transantiago ni al metro. Requiere mucho esfuerzo físico y mucha pérdida de tiempo enorme.