



PONTIFICIA  
UNIVERSIDAD  
CATÓLICA  
DE CHILE

DISEÑO | UC

Pontificia Universidad Católica de Chile  
Escuela de Diseño



Proyecto de Título presentado a la Pontificia Universidad Católica de Chile  
para optar al título profesional de Diseñador.

**Paz Celis**

Profesor Guía **Mariana Kaplún**

Santiago, Chile.  
Diciembre 2016.



Dedicado a la población Yungay, por y para ellos.





# Índice

<b>Introducción</b>	<b>9</b>	<b>Prototipo Final</b>	<b>24</b>
<b>Características de la Población</b>	<b>11</b>	Acogida	<b>55</b>
Geográficas	<b>12</b>	Módulos	<b>56</b>
Materiales	<b>13</b>	Trabajo con desechos	<b>58</b>
Demográficas	<b>14</b>	Uniones y Encajes	<b>63</b>
Educación	<b>15</b>	Posibilidades de Producción	<b>65</b>
Delincuencia y Drogadicción	<b>16</b>	Colores y formas	<b>67</b>
Organización	<b>18</b>	Guardado y Traslado	<b>68</b>
<b>Identificación de problemáticas y necesidades</b>	<b>19</b>	Revés y limpieza	<b>71</b>
<b>Mesa Barrial</b>	<b>21</b>	Multifuncionalidad	<b>72</b>
Agrupaciones y Estructura	<b>22</b>	En uso	<b>74</b>
La Caleta, actividades y funcionamiento	<b>25</b>	Visualizaciones	<b>76</b>
<b>Formulación</b>	<b>31</b>	Planimetrías	<b>80</b>
Problemática	<b>31</b>	<b>Plan de Negocio y Costo</b>	<b>87</b>
Oportunidad de Diseño	<b>34</b>	Canvas	<b>89</b>
Usuario	<b>35</b>	<b>Conclusiones</b>	<b>90</b>
Qué, por qué, para qué	<b>36</b>	<b>Bibliografía</b>	<b>92</b>
Objetivo General	<b>37</b>	<b>Anexos</b>	<b>94</b>
Objetivos Específicos	<b>37</b>	<b>Agradecimientos</b>	<b>105</b>
<b>Antecedentes y Referentes</b>	<b>38</b>		
<b>Vinculación con Metodología Montessori</b>	<b>41</b>		
<b>Primeros Prototipos</b>	<b>42</b>		



“El diseño tiene que ser una herramienta innovadora, altamente creativa e interdisciplinaria, que responda a las verdaderas necesidades de la humanidad”.

---

**VICTOR PAPANEK**







## INTRODUCCIÓN

El diseño tiene un contacto constante con las personas, está presente en lo que vemos y utilizamos en nuestra vida cotidiana, llega directamente a la gente (quienes denominamos usuario) y es por eso, un lugar en el que con pequeñas diferencias se generan grandes cambios en la vida de las personas. Para mí el diseño hace sentido cuando se encuentra al servicio de la sociedad, cuando aporta de manera concreta a quienes necesitan cambios en su vida, desde los pequeños a los grandes. El diseño enfocado en las necesidades y que genera cambios reales en la

vida de las personas, es el diseño que tiene como centro un usuario humano, real y con diversas necesidades en diversos ámbitos que están carentes de cuidado, es este, según mi perspectiva, el que se debe potenciar. Es por esto que para partir mi proceso de titulación busqué algún sector de Santiago en el que hubiese diversas problemáticas, y tuviese características propias tan interesantes que de ellas mismas se pudiese impulsar un proyecto, rescatándolas y plasmándolas en un diseño que pudiese generar un cambio en la vida de las personas.

Fue así como llegué a la Población Yungay, donde me recibieron con los brazos abiertos, este fue el inicio de mi proyecto, EnVolver.

Dentro del mundo del diseño hay una gran área dedicada justamente a lo social, en que los rediseños o nuevos diseños cambian directamente la vida de las personas. Es precisamente de eso de lo que trata Design for 90%, un gran referente de esta práctica en el mundo que está enfocado en personas de escasos recursos. Toma situaciones de la vida cotidiana y las analiza desde la perspectiva del diseño y genera

cambios que, si bien se pueden ver como pequeños, mejoran la calidad de vida de las personas sustancialmente.





# CARACTERÍSTICAS de la población Yungay



La Granja, Santiago, Chile.





## Características Geográficas

Dentro de la comuna de la Granja, existen más de 5 poblaciones distintas, una de ellas es la población Yungay (ex Villa Lenin) que se encuentra cercana a las estaciones de metro Pedrero y Mirador, justo atrás del Museo Interactivo mirador, Dicha población cuenta con distintos sectores que son reconocidos por los mismos habitantes de la población: El primero es el más tranquilo y con menos conflictos, son viviendas de clase media y se encuentran más cercanas a la estación Pedrero, la segunda etapa son los edificios de departamentos en que las viviendas son más pequeñas y tienen mayores problemas estructurales que el sector anterior y salen hacia Mañío, la calle principal del sector. Finalmente, el sector de casas y blocks es el que podríamos llamar más vulnerable ya que presenta mayor hacinamiento y tráfico de drogas, pero que sin embargo cuenta con mayor organización vecinal, éste sector se encuentra más hacia el centro de la comuna y las calles son angostas y la mayoría pasajes. Esta investigación está concentrada en el último sector que también es conocido por ser el casco histórico de la población.

Como se puede ver en el mapa, la población Yungay (la Yungay) se encuentra cercana a la población San Gregorio, en que los conflictos de narcotráfico y delincuencia son más acentuados que en la Yungay. Es por esto que las autoridades municipales y el gobierno destinan mayores esfuerzos a cambiar la realidad de dicha población, dejando a las problemáticas de la Yungay como segunda prioridad. Esto ha generado que sean los mismos vecinos que se hagan cargo de las problemáticas al interior de la población, creando diferentes organizaciones que buscan mejorar la calidad de vida de los vecinos y que la mayoría de las veces ponen como foco principal las actividades de jóvenes y niños, fomentando su educación y actividades recreativas. Además de una colaboración activa entre las diferentes organizaciones.

### Comuna de La Granja, Santiago Chile

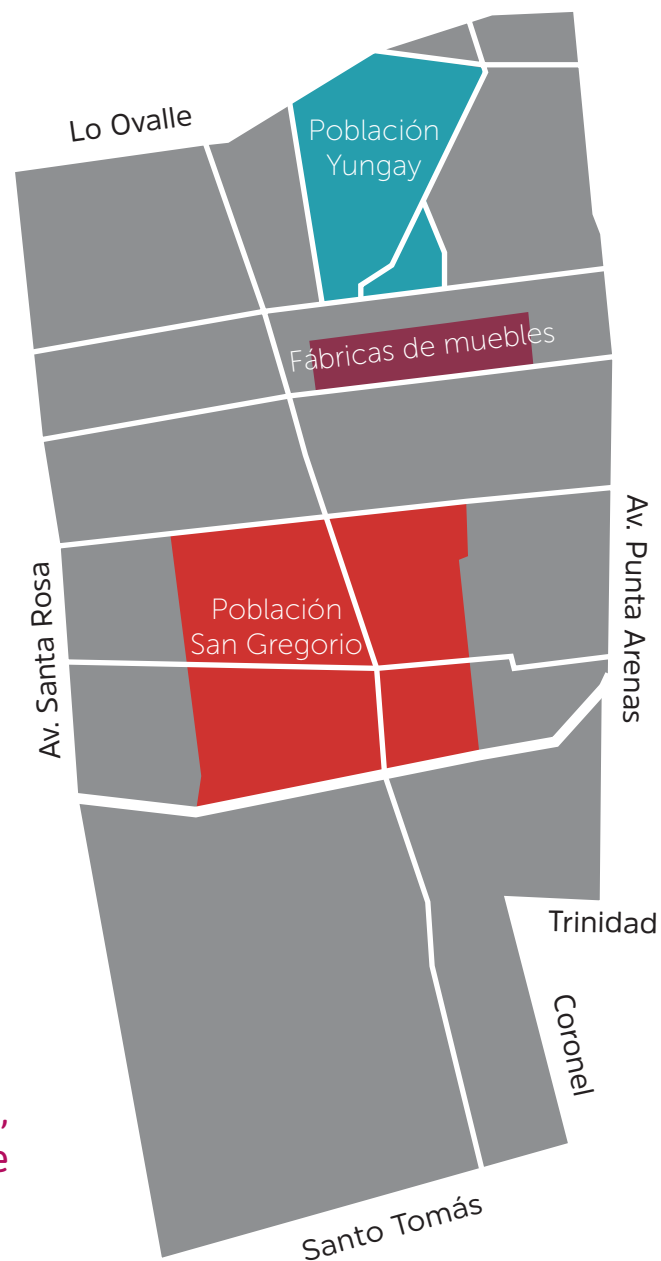



## Materiales Cercanos

Otra característica importante de la población es que se encuentra próxima a una gran cantidad de fábricas de muebles, esto resulta relevante ya que son éstas las que producen los principales desechos del sector. Entre los materiales de los que se deshacen, se encuentran aserrín, tela, espuma y trozos de madera. La cantidad de materiales desechados es considerable y dependiendo de la temporada esto se transforma en basura o en materiales que se venden a bajo precio para quienes lo necesitan.

Tanto quienes viven en la Yungay como en los alrededores conocen la realidad de la población y se encuentran comprometidos con ella. Tienen un alto sentido de pertenencia con el lugar y es por esto que están totalmente dispuestos a regalar o donar estos materiales si es que estos se utilizan en beneficio de la población.

Estas fábricas trabajan principalmente con madera y tela, ya que su producto principal son sillones y sillas tapizadas. Es por esto que sus desechos más importantes son madera cepillada de diversos grosores y retazos de tela.

Es fundamental durante el proyecto trabajar con los desechos cercanos a la población, ya que de esta manera son fáciles de conseguir y trasladar por parte de los vecinos y por otro lado el aprovechamiento de recursos en desuso no genera gastos ni altos costos, un punto muy importante para el proyecto ya que la población Yungay no cuenta con recursos económicos suficientes para poder comprar materiales distintos a los que se desechan.

Por otro lado el aprovechamiento de materiales podrían terminar siendo desechados en vertederos es favorable para el medio ambiente, entregarles un segundo uso es fundamental. Es importante mencionar que los tamaños en los que vienen los materiales es un punto fundamental a considerar a la hora de diseñar un producto.



Imagen 1 (Arriba). Distribuidora de Madera Cercana a la Población. Madera comercializada.

Imagen 2 (Abajo). Mueblería Cercana a la población. Retazos de tela.



## Características Demográficas



Imagen 1 y 2. Es en este lugar en que los niños de la casa realizan sus tareas, arrodillados al lado de la cama, con la televisión encendida debido a que otros miembros de la familia también utilizan los espacios para realizar otras actividades.

La población Yungay se encuentra dentro de la comuna de La Granja, según estudios realizados en 2013 por el Ministerio de Vivienda y Urbanismo, el hacinamiento medio o crítico existente en la comuna es mayor que el promedio de la región y del país. Esto queda comprobado al visitar la población, ya que queda a la vista que la cantidad de personas, en la mayoría de las viviendas, es muy superior al óptimo pensado a la hora su construcción.

Es por esto que los espacios al interior de las viviendas son escasos y quienes habitan en

las casas y blocks deben utilizar para ciertos propósitos, espacios que no siempre están preparados o son adecuados para las acciones que se realizan.

Este es el caso de los niños y jóvenes, quienes deben hacer tareas o estudiar en el suelo o en las camas frente al televisor, como en el caso de Jhordan (8 años) a quien vemos haciendo tareas afirmado en la cama, con la televisión prendida, ya que debe compartir el espacio con su abuela y los hermanos que ya hayan salido del colegio. Quienes viven en esa casa son 20 personas, el living y co-

medor no existen, ya que está todo el lugar ocupado con las camas suficientes para que pueda dormir toda la familia, y donde duermen hasta 3 personas en la misma cama.

Janette (39 años), madre de 7 niños, menciona a “La Caleta” como una de las organizaciones que más ha tenido influencia en la educación de sus hijos, menciona “si no fuera por ellos, no sé en qué andarían mis hijos”. También dice que La Caleta les prestó colaboración en todo sentido, ya que ayudan a los niños a hacer sus tareas en un entorno cuidado (se los lle-

van a alguna sede vecinal) en que las personas que están a cargo tienen una educación lo suficientemente buena como para poder ayudar a la correcta realización de estas. Además, fomentan que los niños se conozcan y se entretengan lejos de la calle, donde abunda la delincuencia y drogadicción.

Al ser madre de 7, lo que más valora de La Caleta es la orientación que le dan a los niños respecto de su educación y de su vida. Más adelante, hablaremos de esta organización en profundidad.



## Educación

Dentro de la comuna de La Granja, la población estudia en colegios municipales o particulares subvencionados. Puntualmente los niños y jóvenes de la población Yungay estudian en los colegios Verde Bosque o La Casa Azul, que se encuentran dentro de la misma población. Si bien, el sentimiento general de los padres y quienes viven en la Yungay es de que la calidad de la educación entregada es buena, “Los resultados promedio obtenidos por los alumnos que estudian en la comuna, en las pruebas SIMCE 2012, en general son menores a los observados en la región y el país” (Observatorio Social, 2014).

A esto se le suma que en la casa no tienen el apoyo suficiente para realizar de buena forma las tareas que les mandan a diario y desde que son pequeños. Esto, por diversos motivos:

Primero, padres trabajadores ausentes. Esto se da principalmente porque para mantener el hogar, deben trabajar durante largas jornadas, quedando los niños solos en la casa, sin apoyo para hacer las tareas y sin cuidado de con quiénes y cuándo se reúnen, en qué lugares.

Segundo, muchas de las familias tienen una gran cantidad

de niños, esto genera que la atención esté focalizada en los más pequeños, ya que necesitan de sus padres para subsistir. Es por esto que los niños más grandes no reciben tanta atención de sus padres ni pueden realizar las tareas en conjunto, como sería lo ideal, si no que durante las tardes juegan en la calle con sus otros vecinos que se encuentran desocupados.

Son estos dos principales motivos, los que generan una falta de apoyo en las tareas extracurriculares de los niños, pero que se ha visto paliada por organizaciones tanto internas como externas presentes en el sector.



Imagen 1. Fotografía del interior del colegio “La Casa Azul”.  
Página web de La Casa Azul.



## Delincuencia, Drogadicción y Prevención

Es entre los 12 y 14 años que la mayoría de los niños o jóvenes comienza su consumo de marihuana, una de las sustancias que es vista por los mismos como una puerta de entrada hacia otras drogas o el consumo frecuente de alguna de ellas. Es por esto que la época de mayor vulnerabilidad, y por ende, en la que más se debe tener cuidado de que los niños no entren en prácticas ilícitas, es precisamente durante la etapa escolar. Octavo básico es el curso en que la mayoría prueba por primera vez todo tipo de sustancias, tales como alcohol, marihuana e incluso cocaína, todo esto según datos del estudio nacional de escolares del SENDA, 2013.

Uno de los factores que se muestra como principales a

la hora del comienzo del consumo, es el fácil acceso que tengan niños y jóvenes a estas sustancias, y en la Yungay, esta situación se ve a la orden del día. Basta caminar una cuadra por la Yungay para que salga una oferta de marihuana o ver una transacción de alguna droga. Es en este ambiente en que se encuentran inmersos los jóvenes y niños de la población, y donde se encuentran altamente vulnerables a desarrollar este tipo de conductas.

Son los mismos vecinos los que mencionan que lo que trae la drogadicción son "solo cosas negativas", ya que hablan de violencia en riñas o peleas callejeras, que van desde agresión física sin armas, hasta armas blancas o incluso de fuego. También, debido a la angustia o

necesidad de conseguir droga sin tener dinero, es que los consumidores comienzan a robar, muchas veces a sus mismas familias y amigos. Sin embargo, los pobladores mencionan que dentro de la misma población no roban mucho, "ellos salen a robar, pa' afuera, no en la misma Yungay".

Uno de los puntos más importantes para evitar que esta realidad se siga replicando es la prevención de este tipo de conductas. Esto se debe realizar previo a la edad en que los jóvenes están expuestos al ofrecimiento y consumo de drogas. Dentro de las conductas preventivas del uso de alcohol y drogas está la formación como persona de los niños, es decir, que generen lazos con sus pares, tengan un ambiente

de protección. Que tengan una fuerte imagen de ellos mismos, estén seguros de quiénes son y se informen acerca de los riesgos que producen este tipo de conductas, como también desmitificar algunas apreciaciones comunes que se hacen al respecto, como el poco daño que puede producir una sustancia por sobre otra.

Reforzar la autoestima, la tolerancia a la frustración y las habilidades sociales son factores primordiales a la hora de preparar a los niños para el enfrentamiento con las drogas, es por esto que las actividades en grupo y de compartir con la comunidad son imprescindibles para generar esferas de protección. Además, en el estudio de Educar Chile se menciona el uso positivo del tiempo libre de

los niños y la creación de alternativas de recreación como factores de su entorno sociocultural que pueden evitar que estos se vean expuestos a situaciones de riesgo.



## DIAGRAMA DE EDAD Y FORMA DE PREVENCIÓN DEL CONSUMO DE DROGAS

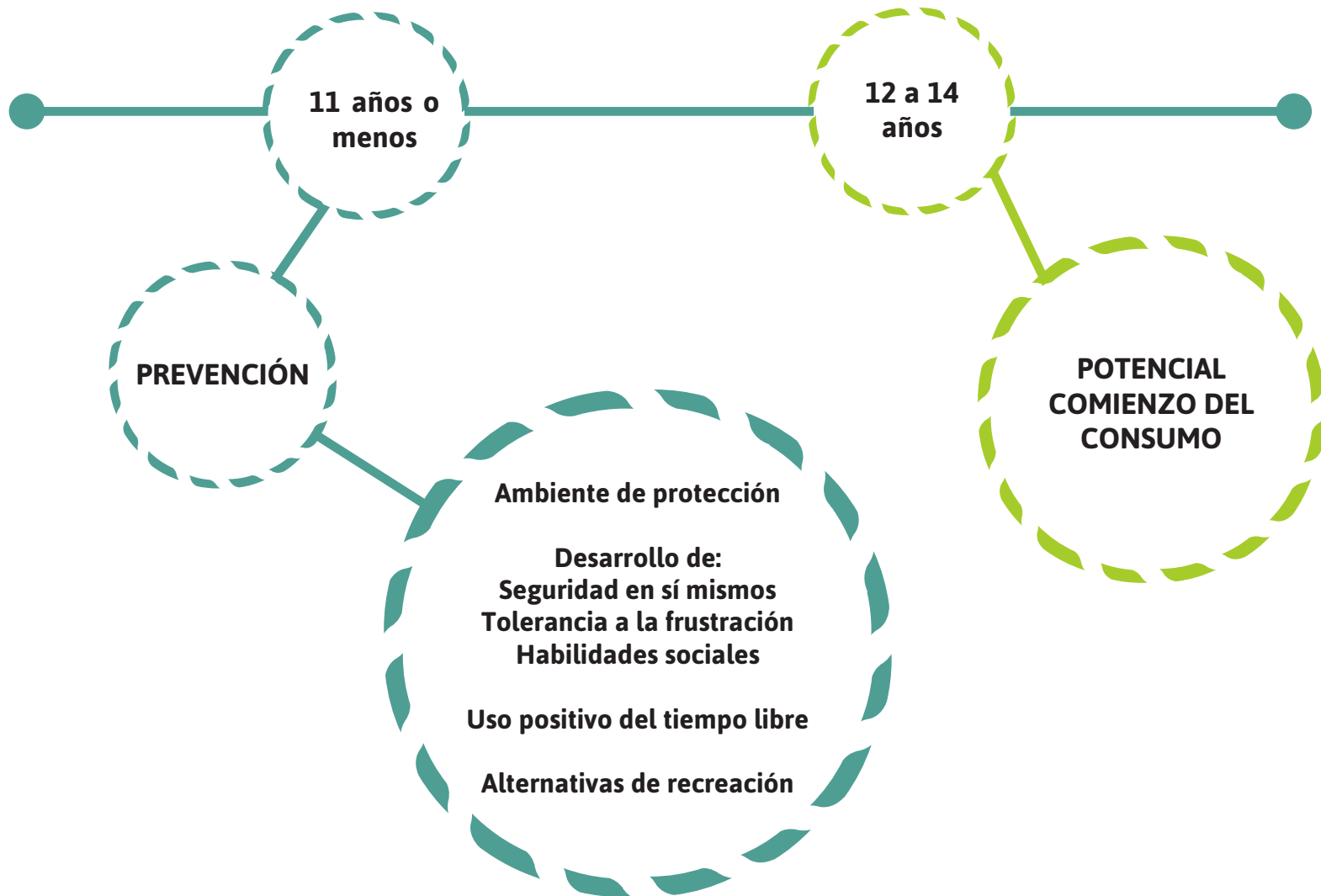



## Organizaciones



Imagen. Fotografía del estado actual del exterior e interior de la Sede Liberada.

Villa Lenin es la primera población callampa de la Región Metropolitana. Fueron hombres y mujeres de todas las edades los que tomaron los terrenos y comenzaron a construir lo que sería un gran y característico barrio de la capital, un lugar que gracias al esfuerzo y dedicación de sus pobladores logró establecerse donde antes no había nada.

Elena Durán Durán, fundadora de la población Yungay menciona en el video documental de la población: “todos nos ayudábamos, unos a otros, la gente era unida”, refiriéndose a los años en que comenzó la toma. Esto derivó en fuertes organizaciones sociales y políticas de la zona que se desarrollaron y fueron creciendo hasta el año 1973 en que se realiza

el golpe de Estado, de ahí en adelante “Las rondas de las patrullas de la FACH eran constantes, así fueron muriendo las organizaciones, que antes del 73 habían nacido con mucha fuerza y esperanza”. Esto, ya que se encontraban asociadas a ideales comunistas y socialistas. Finalmente, en el año 1978 la población pasa a llamarse Yungay. Sin embargo, el espíritu autosuficiente y de gran poder organizativo continúa, y hasta el día de hoy son los mismos pobladores quienes se organizan para solucionar los problemas que día a día los aquejan.

El origen e historia de la población explica en gran parte la forma de funcionamiento actual, en la que son los jóvenes y adultos organizados quienes generan espacios de encuen-

tro para la población. El mejor ejemplo de esto es la “Sede Liberada”, lugar que surge en el año 2007. Un lugar en que la población se reunía, podía utilizar las instalaciones y también acudía a sacar libros de la biblioteca o participar de los talleres que los jóvenes realizaban.



# IDENTIFICACIÓN de problemáticas y necesidades



TRABAJOS VOLUNTARIOS Y LEVANTAMIENTO DE INFORMACIÓN

Una de las características principales del voluntariado del cual soy parte, es levantar las problemáticas desde los mismos lugares, más que imponer soluciones para ciertas cosas que pueden ser problemáticas para los externos al lugar, pero que no sean prioritarias para los habitantes del sector. La idea de los trabajos es generar espacios de trabajo conjunto con los pobladores de la Yungay, hacerlos parte de un proceso de reactivación de la participación en la comuna y generar cambios progresivos pero que aporten a su realidad.



# Encuestas y resultados



Gráfico. ¿Por qué razón te movilizarías u organizarías?.

Comunidad | Unidad | Organización

Para el

Desarrollo de jóvenes y niños

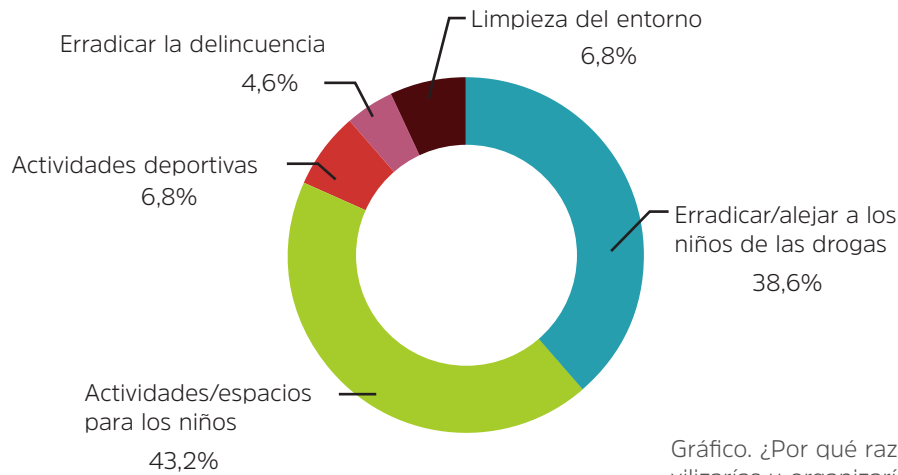
Mediante

Deporte | Actividades recreativas

Diagrama. ¿Qué crees que se debería reforzar y valorar de la Yungay?.

Se realizaron 90 encuestas a los vecinos de la Yungay, donde se buscaba levantar las principales necesidades y preocupaciones de la población, como también evaluar su nivel de participación y conocimiento de las actividades que actualmente se realizaban en el barrio. Esta encuesta fue aplicada mediante un puerta a puerta en el sector central y de más relevancia histórica, a 45 hombres y 45 mujeres, sus edades estaban entre los 13 y 80 años y sus resultados arrojaron interesantes datos.

Dentro de ellos, es que se detectó que toda la población

percibe como la mayor problemática de salud el tráfico y consumo de drogas, y al ahondar en la conversaciones también lo percibían como mayor problema a nivel general de la población.

## ¿Por qué razón te movilizarías u organizarías?

Cabe mencionar que esta pregunta es abierta, pero de todas maneras las respuestas se repetían o eran muy parecidas, con ellas se hizo una agrupación de categorías y éstas son las que se muestran en el gráfico de abajo. Como se puede apreciar, dos temas que tenían una característica común fueron los más mencionados por los encuestados. La primera es generar o potenciar actividades

y/o espacios para los niños y jóvenes (19), y la segunda, alejar a los niños/jóvenes de las drogas (17). Ambas apuntan a un público objetivo común: los niños y jóvenes, el futuro de la Yungay.

## ¿Qué crees que se debería reforzar y valorar de la Yungay?

Esta pregunta también es abierta, pero nuevamente existían tres conceptos que se repetían a la hora de reforzar cosas ya existentes en la po-

blación, es decir, cosas positivas que se pudiesen potenciar, ya que, como se muestra en el contexto, la Yungay tiene muchas características positivas que sirven como base para un trabajo futuro. Estas tres están altamente relacionadas, ya que, como se puede ver en el diagrama de abajo cada una, de alguna forma, lleva a la otra. Podría decirse que son partes de un proceso.



## MESA BARRIAL y organizaciones

Este es un espacio de reunión ubicado en el pasaje 6, frente a las multicanchas. Mi primer acercamiento a la población fue en este espacio. Fue comprado y donado por el municipio, y es aquí donde se llevan a cabo la mayoría de las actividades -de carácter tanto ordinario como extraordinario- realizadas en la población. En este lugar conviven diferentes organizaciones sociales, que todos los lunes a las 20 horas tienen su espacio de encuentro, en que se discuten las diferentes problemáticas y pasos a seguir, pero que también utilizan el espacio físico para distintas actividades

durante la semana. Estos serán mencionados a continuación.

Si bien existe un espacio físico con el que cuentan, éste se encuentra en malas condiciones materiales, ya que durante el invierno se llueve, el baño está en mal estado hace meses y en ella se encuentran mesas que fueron desechadas por otras organizaciones pero que no están siendo utilizadas para ningún propósito y solamente ocupan espacio dentro de la casa, que ya se hace pequeña en la mayoría de las actividades realizadas. Por otro lado, como se muestra en las fotografías, en

el lugar abunda el desorden, ya que conviven diferentes organizaciones, cada una con materiales y propósitos distintos. Para los niños que la utilizan, el espacio es bastante inadecuado, ya que solo se cuenta con mobiliario para adultos, y las mesas y sillas quedan grandes e incluso pasan a ser peligrosas para los más pequeños.

A continuación, las diferentes organizaciones presentes y que utilizan en este espacio.



## Agrupaciones y Estructura

### Directiva Mesa Barrial

Dentro de las organizaciones, hay representantes de los vecinos, ellos son los encargados principales de la mesa barrial, manejan las llaves del lugar, cuidan y se preocupan de la infraestructura. Organizan el uso de espacios además de los eventos más importantes que realiza la población, como el día de la madre, del niño o el aniversario de la población.

### Taller de Pintura

La mayoría son mujeres de edad avanzada, que se encuentran jubiladas o son dueñas de casa. Se reúnen en la mesa barrial a realizar talleres de distintas manualidades como por ejemplo bordado y pintura en tela. Para esto, con ayuda de quienes se encuentren en la mesa, deben armar una de las mesas plegables con las que cuentan para poder trabajar en ese lugar.

Si bien su actividad principal es el taller de pintura ellas también aportan para actividades de recolección de fondos para la mesa barrial o para

las festividades anteriormente mencionadas. Se encuentran disponibles en caso de que la población lo requiera.

### Patatas en el Barrio

Agrupación nacida de la Universidad Diego Portales que permaneció en la población participando de la mesa barrial y aportando en lo que pueden para generar cambios en la Yungay. Actualmente participan en las actividades organizadas por la Junta de Vecinos de la Mesa barrial, ocupan la misma infraestructura.

### Niños

La única organización que en la actualidad trabaja con los niños dentro de la mesa barrial es la caleta, es por esto que el mobiliario utilizado en ese lugar está pensado y funciona óptimamente con adultos.



Imagen 2. Descripción.



Ambas fotos muestran el estado de la Mesa Barrial y el mobiliario con el que cuentan.

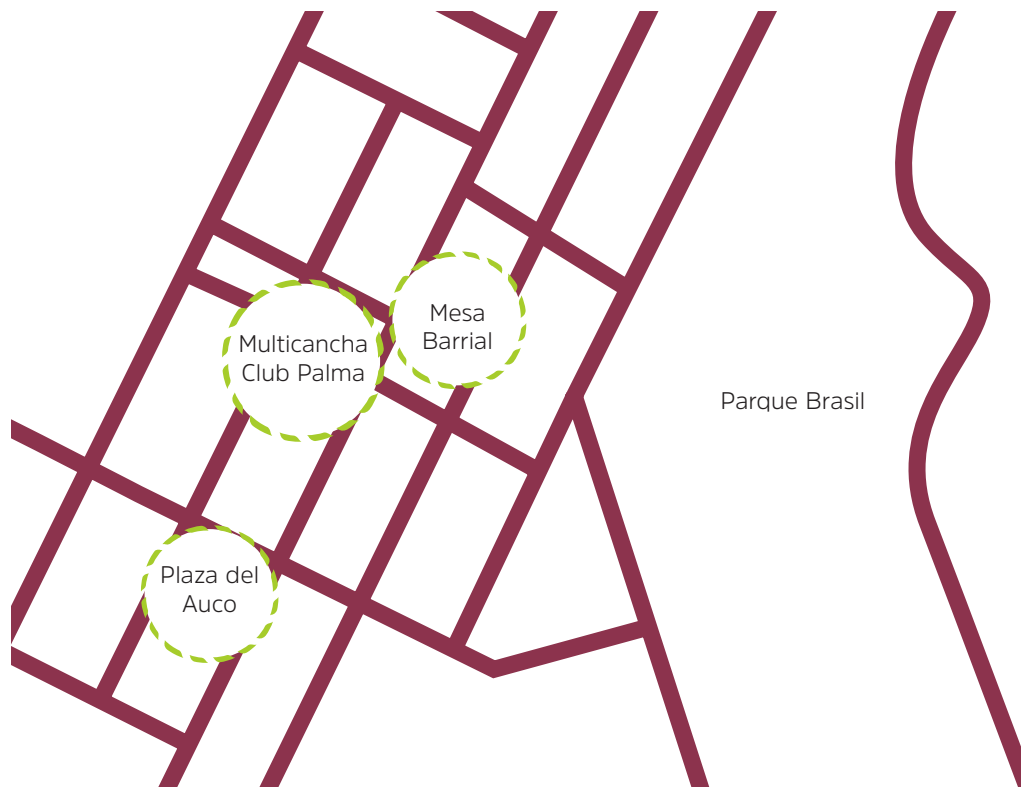

# Plano mesa barrial

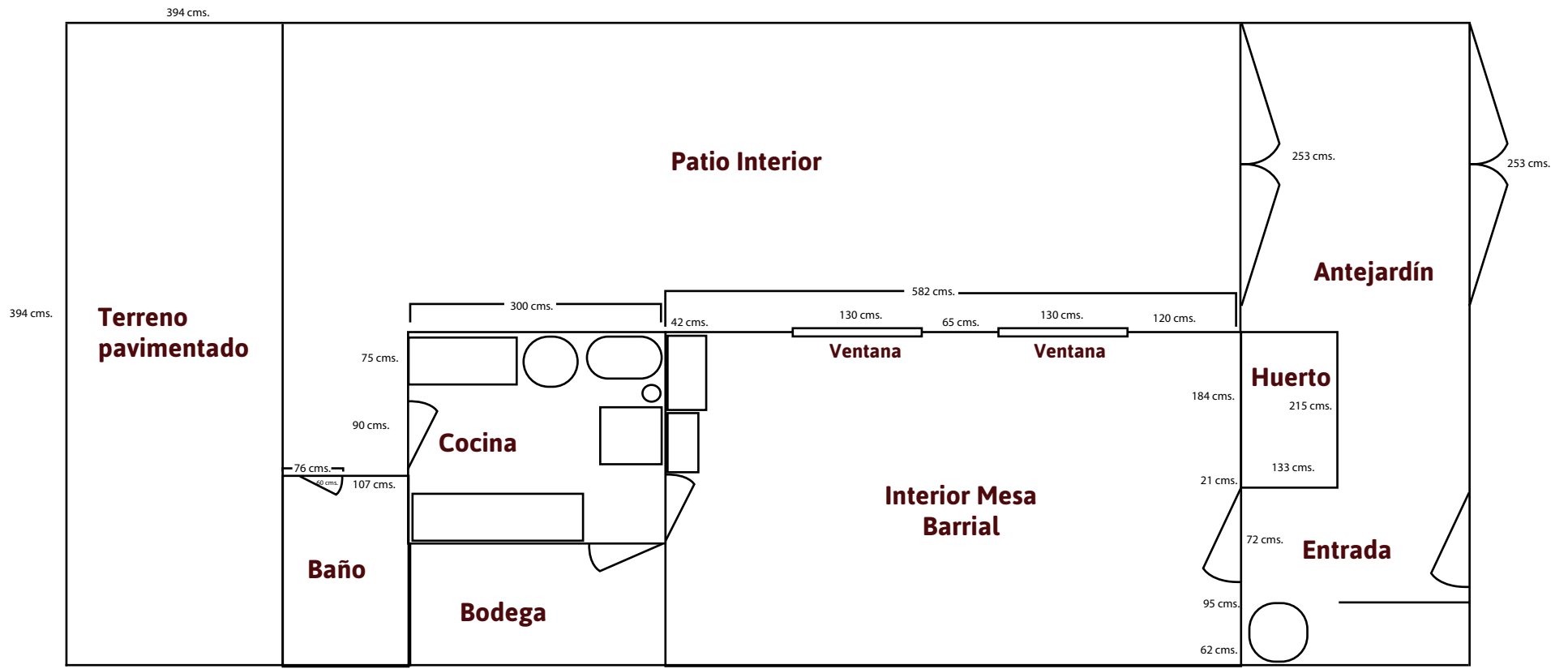





## LA CALETA

# Actividades y funcionamiento

Esta ONG es una de las más importantes y conocidas dentro de la Yungay. Inicia su trabajo en la población durante el año 2006, con un programa temporal independiente financiado por fondos provenientes del gobierno.

Quienes están a cargo de realizar las actividades en la población son psicólogos y asistentes sociales externos preparados para el manejo de niños en situación de riesgo social. Llevan tantos

años trabajando en el lugar que ya son parte de éste y los niños sienten un profundo cariño por todos ellos. Esto queda demostrado al ir a las sesiones de trabajo de La Caleta, en que tanto los padres como los niños se muestran profundamente agradecidos por el trabajo realizado.

Los niños se refieren a La Caleta como su segunda casa, es donde comparten con los otros niños y niñas de la población, generan la-

zos y crecen en comunidad. El objetivo primero de esta organización es que los niños conozcan sus derechos y que los hagan respetar, esto, ya que dentro de la población existe también mucha violencia intrafamiliar. El programa que financia hoy en día a la caleta es precisamente uno de prevención de la delincuencia y hace un seguimiento más profundo de niños que son maltratados por sus padres o viven situaciones de violencia dentro del hogar.

Para lograr este objetivo, y también ayudar en la superación de la pobreza, se intenta alejar a los niños de conductas de riesgo y entregarles apoyo en todos los ámbitos posibles, como también de reforzar características como el trabajo en equipo, liderazgo y respeto.



## Talleres, Actividades y Funcionamiento

El año pasado, La Caleta contaba con una sede propia en que ayudaban a los niños con sus obligaciones escolares, prestando servicios desde internet hasta asistencia en contenidos para la realización de las tareas. Este año en que tuvieron que trasladarse a la Mesa Barrial, por este motivo, han tenido que disminuir la cantidad de actividades ya que no pueden realizar diversos trabajos en simultáneo. Pese a que la infraestructura no es la mejor, muchas veces supera a la que tienen los niños en sus casas debido a las condiciones de hacinamiento en las que viven. Como menciona Alonso (trabajador social de La Caleta) en su entrevista, "Hay muchas familias que viven hacinadas, 16-17 personas en una casa, entonces de partida no tienen donde jugar. Salen a jugar en la calle y van a las plazas, y en las plazas no tienen donde jugar, porque hay personas drogándose, problemas de delincuencia o de repente balazos, entonces no hay espacios de recreación para los niños y las niñas. Entonces cuando están estos espacios como la Caleta, en que se trabaja estas problemáticas, también se trabaja sobre los derechos y generalmente como

una forma de educación popular en que el enfoque está dado principalmente por los niños, a través del diálogo".

Los talleres y actividades realizados por La Caleta son los siguientes:

### Talleres de Muralismo

Se realizan principalmente al aire libre y muchas veces se pintan muros completos de la población, en estas actividades participan tanto niños como jóvenes de todas las edades y pintan con diversos materiales, facilitados por La Caleta, adecuados para cada edad.

**Requerimiento en mobiliario:** Superficie sobre la cual pararse



Imagen 1. Fotografía del taller de muralismo realizado en Mayo del 2016.



Imagen 2. Juan (10 años) , miembro de La Caleta, en zancos proporcionados y construidos por la misma organización.



Imagen 3. En la foto, Alonso Escobar, trabajador social de La Caleta en taller de pintura y muralismo.



## Talleres, Actividades y Funcionamiento



Imagen izquierda arriba. Niños realizando dibujos en la Mesa Barrial.

Imagen derecha arriba. Sede anterior de La Caleta donde había espacio para mayor cantidad de personas. En la actualidad esa sede se encuentra abandonada y las actividades se realizan en la Mesa Barrial.

Imagen izquierda abajo. Actividades realizadas en multicanchas cercanas a la Mesa Barrial.



Imagen derecha abajo. Taller de Manualidades con implementos en el piso.



Imagen página siguiente. Encargados y realizadores de talleres de La Caleta Yungay.



## Talleres de manualidades

Se realizan al interior de la mesa barrial, puede ser desde pintura hasta trabajo con papel maché y macramé. Están ligados a la contingencia de la población y el país, preparan decoraciones para el aniversario de la población u otros eventos a realizarse. También hacen volantes para fiestas patrias, etc.

Requerimiento en mobiliario: Superficie donde sentarse, superficie de apoyo para materiales y trabajo.

## Taller de zancos

Se realizan una vez a la semana y los niños junto con los adultos de la caleta fabricaron sus propios zancos, estos varían en su altura dependiendo de la expertiz de quién los utiliza. Se realiza al aire libre y no se necesitan implementos además de los zancos ya construidos.

## Realización de Juegos al aire libre

En temporada de primavera y verano se utilizan los espacios

exteriores a la mesa barrial, como la multicancha o la plaza que se encuentra a menos de una cuadra de la mesa barrial. Se realizan distintos tipos de juegos y bailes, pero muchas veces la posibilidad que tienen de hacer diversas actividades está coartada por los materiales que tienen y su capacidad de transportarlos desde la mesa barrial.

Durante el aniversario de la población existe una mayor diversidad de juegos ya que es posible trasladar con facilidad los implementos desde la mesa ya que se cuenta con más per-

sonas disponibles para trabajar, sin embargo, cuando esa ayuda no está disponible deben evitar sentarse en el suelo, jugar a las sillitas musicales o no tienen con qué delimitar actividades como cachipún alemán y otros.

Requerimiento en mobiliario: Delimitación de espacios, lugar donde sentarse, lugar donde pararse.

## Realización de trabajos escolares y dibujo

Ya que en la mayoría de los casos los niños no cuentan con espacios de trabajo en sus casas ni quién los apoye a la hora de realizar sus tareas escolares, los realizan en La Caleta.

Requerimiento en mobiliario: Superficie donde sentarse, superficie de apoyo para trabajo.





# FORMULACIÓN

Definición, descripción de objetivos y usuario del proyecto.

## Problemática Detectada

Dentro de la población Yungay se identifican dos principales problemáticas, que son evidentes tanto en estudios sobre la comuna y la población como al considerar la opinión de los vecinos. Estos son: el narcotráfico y el hacinamiento.

A ambas situaciones se ven expuestos los niños y niñas de la población Yungay, ya

que al tener jornadas escolares que terminan entre las doce del día y las tres de la tarde son quienes más tiempo pasan en sus hogares o en la calle, que es donde se ven enfrentados a ambos problemas. Ante esto, muchos de los niños de la población pasan su tiempo en La Caleta o bien, encerrados en sus casas.

Pese a que los talleres ofrecidos por la caleta ayudan y fomentan el bienestar de los niños no cuenta con un es-

pacio óptimo para su funcionamiento, por lo que puede acoger a una cantidad de niños insuficiente. Además, los niños que no asisten no se ven atraídos por un espacio distinto al que acostumbran donde se puedan sentir acogidos y seguros.



## Problemática Detectada

Como podemos ver en el mapa, el proyecto busca aprovechar las características de la población al máximo. Para esto se pone énfasis en los intereses de los mismos pobladores, quienes definen a los niños como usuario objetivo ya que en ellos está su mayor preocupación. A partir de ahí se comienzan a aprovechar las características, unas más directamente que otras, pero con el objetivo de trabajar de, en y dentro de la población, entregándole a los pobladores no solo la posibilidad del testeo, sino también aportar al desarrollo y las técnicas de construcción utilizadas

en el producto desde sus propias visiones y experiencias.

Como podemos ver se hace presente tanto el hacinamiento como la necesidad de educación y recreación que les brinda La Caleta. Al hacer las relaciones queda al descubierto que, si bien cuentan con materiales y un espacio físico donde realizar sus talleres, no cuentan con mobiliario adecuado para trabajar con los niños en los distintos contextos que se necesita trabajar.



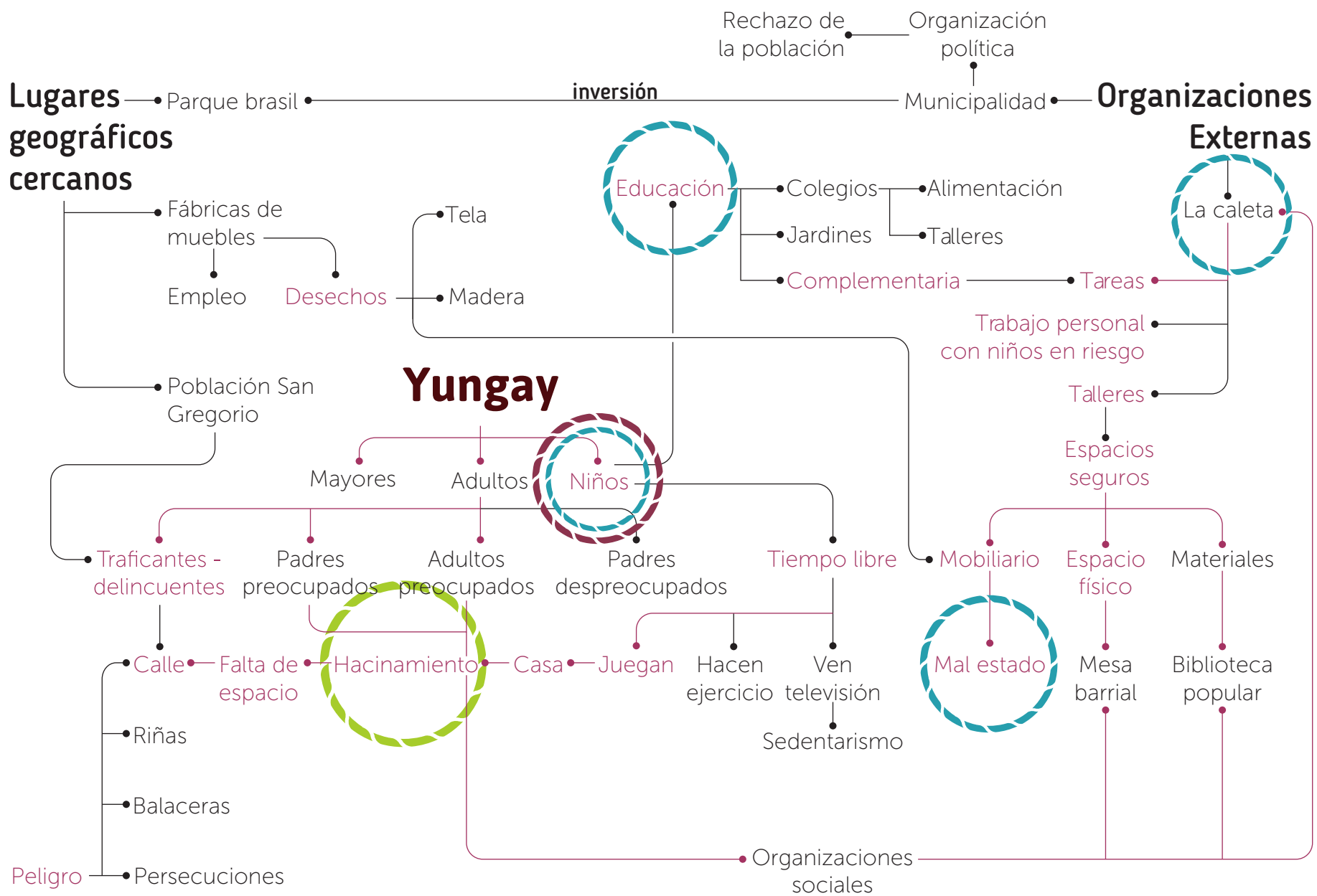



## Oportunidad de Diseño

Mediante un mobiliario adecuado para niños, generar un ambiente distinto al que comúnmente existe en la mesa barrial, un espacio de encuentro y acogida que cumpla con los requerimientos que se necesitan para la realización de talleres de La Caleta como también para potenciar su imaginación.

Taller de pintura y murales realizado por niños que participan de actividades de La Caleta.



# Usuario

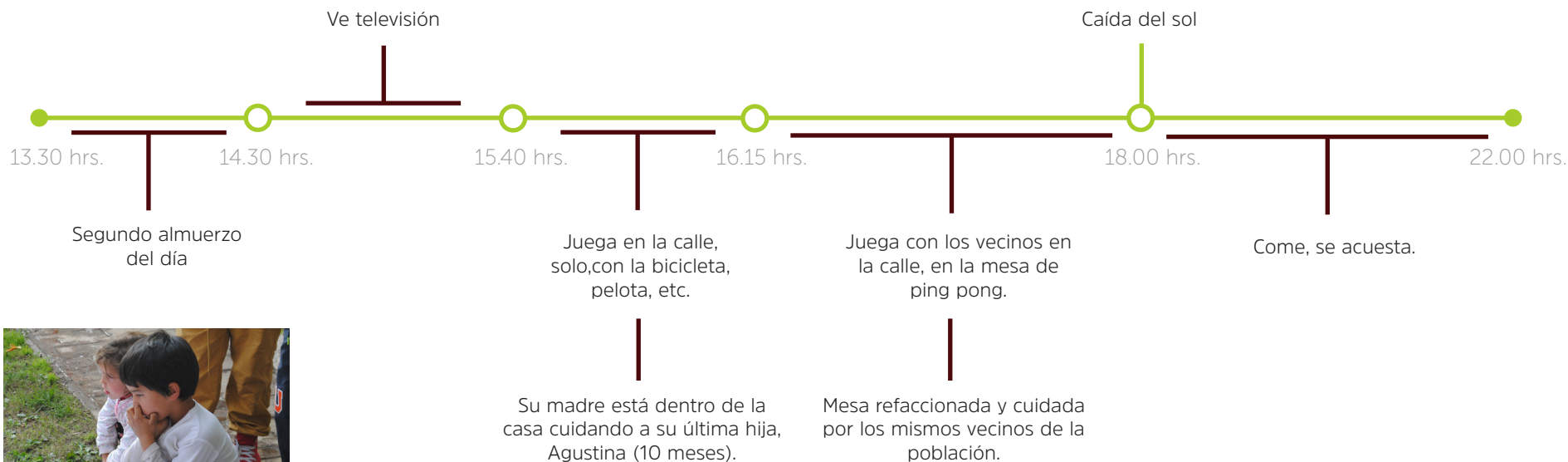

Los niños de la población, luego de que se termina el horario escolar, quedan desocupados. Dependiendo de la edad eso puede ser a la 1.15 o a las 3.30, ya que existe diferencia entre los horarios de salida de los más pequeños y los que ya se encuentran en enseñanza básica.

Desde que se desocupan de sus labores escolares hasta que es la hora de dormir existe una gran cantidad de tiempo que que los niños pasan desocupados, en que son ellos los que deciden qué hacer, ya que en algunos casos sus padres se encuentran trabajando y llegan

tarde o se encuentran ocupados con los hermanos más pequeños

De la observación realizada en la población, de un seguimiento durante un viernes en la tarde después del colegio, de Juan (8 años), quién cursa 5to básico del Colegio Verde Bosque, se elaboró la siguiente línea de tiempo, en que se muestra la autonomía que tiene a la hora de decidir qué hace durante su tiempo libre, como su relación con el entorno.

Es importante mencionar que es durante este momento en que los niños se ven expuestos

a los riesgos de la calle, en que está presente el tráfico de drogas y todo lo que esto conlleva, como riñas y balaceras.

## Prioridad de la Población

De los datos arrojados por la encuesta, se podía apreciar claramente que tanto la preocupación, como la esperanza de cambio de la población estaba puesta en los niños y jóvenes de la Yungay. Potenciando las actividades extracurriculares, en ambientes protegidos, donde los niños puedan educarse

y a la vez entretenerse. Si bien el espacio para la realización de este tipo de actividades se encuentra disponible, es la utilización de este y el mobiliario actual, un obstáculo a la hora de realizar este tipo de actividades, es por esto que puede ser un gran aporte e incentivo a la participación de los niños plantear una solución nueva e innovadora para la utilización de los espacios.

**Son entonces los niños y niñas de entre 5 y 10 años, quienes forman parte de los talleres dirigidos hacia el grupo etario menor con el que trabaja la**

## ONG de La Caleta, el usuario objetivo del proyecto.

Lo que se busca es beneficiar no solo a los niños que ya participan en la Mesa Barrial o La Caleta, sino también generar que el mobiliario permita, gracias a la correcta utilización de los espacios y características de las mismas personas de la población, que más niños y jóvenes de la población acudieran a utilizar estos espacios durante el tiempo libre, alcanzando a una mayor cantidad de niños y niñas de la población, alejándolos de las malas prácticas e integrándolos en un círculo de cuidado.

## Qué

Kit mobiliario- lugar para sentarse y para apoyo- con distintas formas de uso para talleres de la Caleta dentro de la población Yungay que funcionan de manera individual y colectiva hecha con materiales desechados en las cercanías de la población.

## Para Qué

Para generar un espacio que se adecúe a las necesidades de los talleres que se realizan en la caleta y se facilite el desarrollo de los niños y la realización de las actividades que ejercen frecuentemente.

## Por Qué

Porque no existía mobiliario adecuado para la realización de talleres para niños tanto dentro como fuera de la mesa barrial que estimulara la concurrencia a dichos talleres.

## Objetivo General

Facilitar y fomentar la concurrencia de los niños de la población a las actividades realizadas por la caleta para alejarlos de entornos de riesgo.

## Objetivos Específicos

- Generar un espacio de acogida para los niños.
- Crear un sentimiento de pertenencia, de tener un lugar-espacio propio.
- Generar un ambiente de trabajo que diferencie momentos para diferentes actividades.
- Entregar a los niños un espacio propio donde trabajar.
- Estimular el trabajo en conjunto.
- Fomentar la creatividad de los niños mediante la versatilidad del material.
- Generar mobiliario fácil de transportar.
- Utilización tanto dentro como fuera del espacio de la mesa barrial.
- Ampliar las posibilidades de actividades.



## Antecedentes y referentes



Referentes dentro de la naturaleza de formas acogedoras y que se teselan siendo orgánicas.



Moviliario que se tesela para generar superficies, se pueden combinar y están hechos de materiales de bajo costo.



Multifuncionalidad generada en base a módulos simples que se pueden acomodar fácilmente.



Espacios libres en que se puedan realizar diferentes actividades y que otorgan relaxo.



Parque hecho de textiles en que se tejen para generar el espacio, además tiene un gran juego de color.



Espacios libres en que los niños tienen control total sobre lo que necesitan hacer.







# MONTESSORI



Vinculación con la metodología.

Se identificó que una característica necesaria para el proyecto era también fomentar la creatividad de los niños, ya que al preguntarles qué se imaginaban o les gustaría tener en su espacio de trabajo en La Caleta, pidiendo que dibujaran lo primero que se les ocurriera no fueron capaces de dibujar ni hacer nada. Es por esto que se optó por responder a las necesidades que tenían los talleres de La Caleta, pero incorporando el factor de la creatividad.

Dentro de esta investigación se llegó a la metodología Montessori, que no solo respondía a este carácter, sino que también entregaba otros factores de prevención de drogas a los niños, como potenciar el trabajo en equipo y la seguridad en sí mismos.

Dentro de los principios básicos de la metodología Montessori se encuentran:

**-Accesibilidad del material para los niños**

**-Que exista un entorno acogedor para el trabajo**  
**-Que exista un fin constructivo, es decir, que con distintas piezas se forme algo más grande**  
**-Que exista la posibilidad de trabajo en equipo e individual.**

Así se llegó a la investigación de qué es la acogida y cómo se logra transmitir. En la mayoría de los casos la acogida estaba directamente relacionada con el textil, ya que éste es flexible, se

amolda a nuestra ergonomía y también es capaz de generar calor.

Además, el producto a diseñar debía estar al alcance de los niños y que ellos pudiesen tener una fácil manipulación de éste. Por eso debía guardarse o bien en el suelo o desde 1 metro de altura hacia abajo.

También debe tener este carácter de rompecabezas, es decir, que en conjunto debe formar una unidad

más grande, un objetivo a lograr entre todos los niños participantes pero que también exista una posibilidad de generar un espacio individual para cada uno de los niños en que puedan trabajar o jugar por separado.

Fuente Fotografía:  
LePort Schools. [www.leportschools.com](http://www.leportschools.com)



# Prototipos



Imagen 2. Descripción.

## Primeros Bosquejos

Teniendo como base los materiales que eran posibles de conseguir en las cercanías de la población, fue que se comenzó a experimentar las diferentes posibilidades que se tenían con los materiales. Analizando antecedentes y referentes tanto de cosas hechas anteriormente con esos materiales como de formas nuevas de reciclaje de materiales. Fue así como se llegó a las primeras ideas que

en que la utilización de las materialidades era más conjunta. Pese a que podía funcionar, no era posible llegar con el textil a las formas orgánicas o de acogida que se buscaban para lograr lo esperado en los niños. En esta etapa se llegó a prototipados rápidos y bosquejos de la interacción de los materiales elegidos: la tela y la madera.

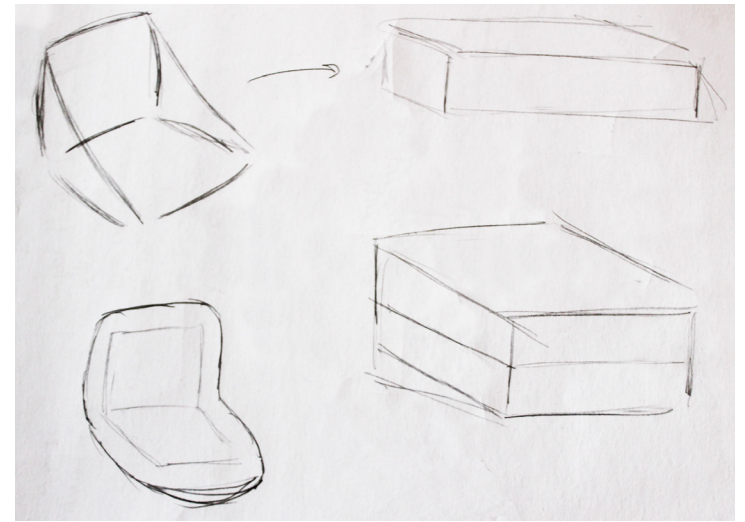
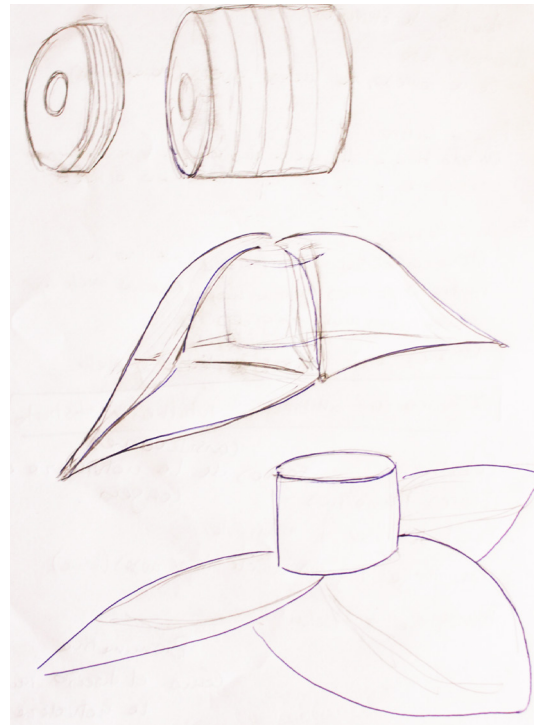
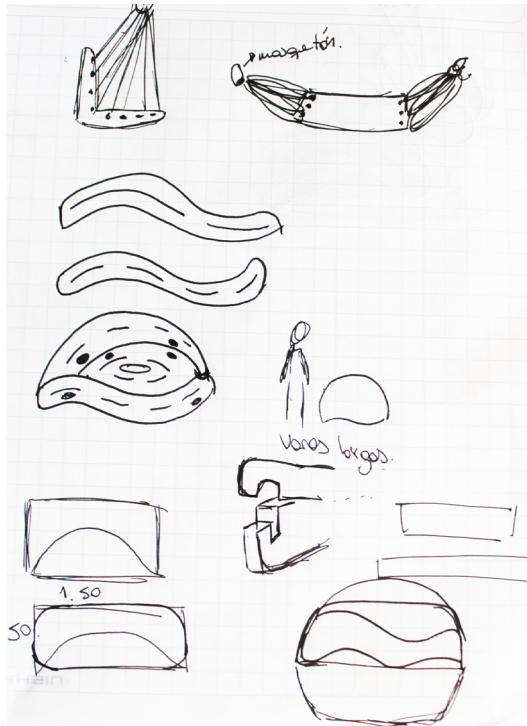

## Experimentación textil

En una segunda etapa se hizo potente la idea de poder construir utilizando sólo la tela como soporte y estructura para todo utilizando solo en detalles la madera. Se comenzó una investigación de referentes y antecedentes en torno al reciclaje de la tela y se comenzaron a descartar ciertas alternativas debido a la elasticidad y características generales de la tela obtenida. En esta etapa se avanzó hacia una decisión de trenzado de la tela, en que era posible generar acolchado sin la necesidad de utilizar espuma comprada, ya que los costos de esta última son bastante altos. Además, en esta etapa se logró generar una transformación del material, ya que apenas se notaba su fuente original: la tela de tapiz.

Ya teniendo esa primera estructura se comenzaron a hacer testeos de firmeza, resistencia y suavidad de la tela. Y se experimentó con el grosor de las tiras, lo apretadas de debían estar y en qué sentido se debían cortar.

Una vez encontrada la tensión y grosor de las trenzas se comenzó a experimentar con los colores de hilos.



Pruebas anteriores de formas de utilización del textil y tamaños de trenzas.



### **Testeo de Forma y Tamaño**

Con lo anterior ya resuelto, se comenzó a testear con la forma. Lo que debía predominar era la capacidad de acogida y también la practicidad de ésta, para esto se realizaron testeos en la población durante la realización de actividades y con ello se definió tanto la forma que debía tener como el tamaño que debía alcanzar para una correcta acogida de los niños

durante sus actividades más comunes.

Fue también durante estos testeos que se dio cuenta de que era necesario complementar la parte textil con una superficie que diera apoyo a los niños para realizar tanto sus actividades académicas como recreativas ya que pese a tener una superficie donde trabajar con mayor comodidad, su postura al dejar los materiales en el suelo se veía y era definida por ellos mismos como incómoda.

Testeo nro.1, noviembre 2016.

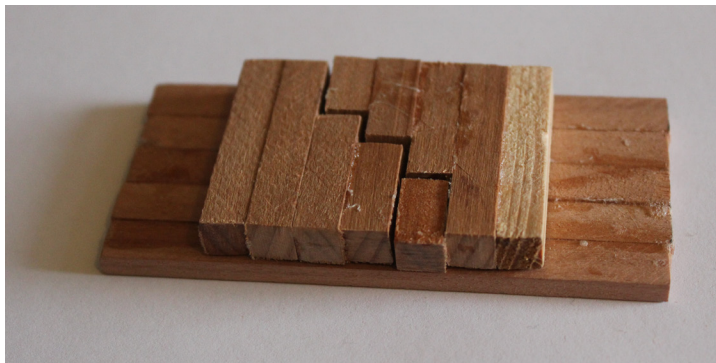
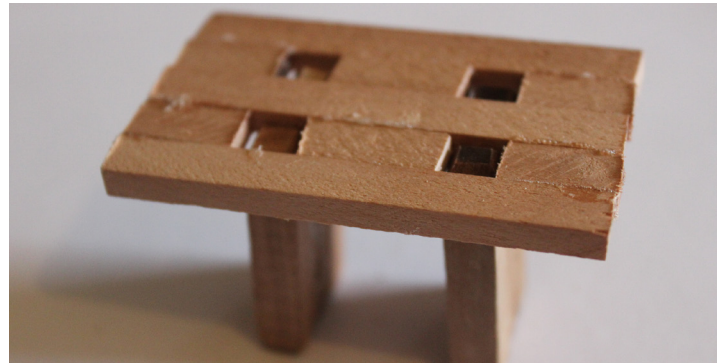
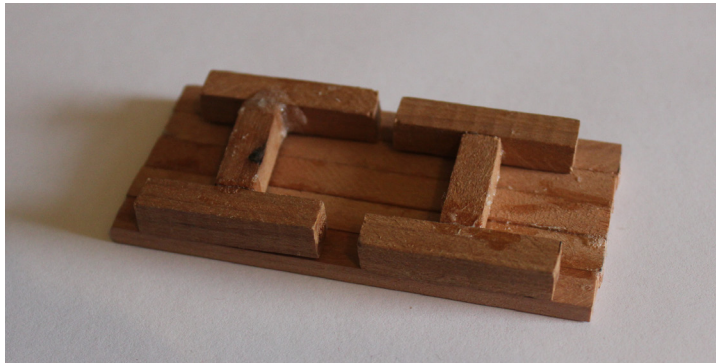

## Prototipos en Madera

Así se comenzaron a hacer prototipos pequeños de diferentes formas de construir con las maderas desechadas, escritorios que se pudiesen utilizar tanto para apoyo de actividades manuales como un piso que les otorgue altura para pintar murales en el exterior. Esto al mismo tiempo debe poder guardarse en poco espacio o apilarse ya que el espacio con el que se cuenta en la mesa barrial es muy reducido y es necesario optimizarlo al máximo.

Luego de eso se comenzaron a hacer prototipos en tamaño real a modo de ver alturas reales y formas de unión entre los materiales. En una primera etapa se intentó hacer formas más rectas y convencionales, pero éstas no permitían el trabajo colectivo por parte de los niños, por lo que era necesario variar la forma en que estaba construido el módulo, además las primeras formas de generar bisagras con tela no funcionaban. Luego de eso se observaron las distintas soluciones que le habían dado en la misma mesa barrial al soporte de mesas para que fueran firmes y plegables

pero al intentar replicarlo a una menor escala e intentando usar de bisagras las mismas trenzas de la parte textil, quedaba mal resuelto y no era posible llegar a una correcta apilabilidad, fácil transporte ni firmeza necesaria. Luego de intentar generar con tela estas uniones se resolvió que un sistema de encaje era lo más fácil de generar con las herramientas que se tienen en la población y lo más firme, además de esta forma las que serían "las patas" del escritorio pueden ser más fácilmente colapsables y se les puede otorgar un segundo uso para dar altura a los niños.

## Segunda Etapa

Luego se comenzaron los tests en escala 1:1, en que era necesario probar todos los comportamientos de las materialidades. Al cambiar a MDF la parte superior fue necesario generar una estrategia de unión de partes ya que no existía uno que tuviese el tamaño adecuado para ser utilizado como pieza única. Luego, al realizar actividades sobre el escritorio, se dió cuenta de que el MDF debía ser doble ya que no contaba con la firmeza suficiente para ser un correcto apoyo.

Pruebas en miniatura con palitos de maqueta para prototipar formas de escritorio.



Testeo de uso de niños menores de 8 años.



Imitación de sistemas utilizados en la mesa barrial.



## Experimentación textil

Luego de tener y formular una primera versión terminada del kit completo, se comenzó a testear con niños de 7 a 9 años, observando cómo cambiaba su comportamiento, cómo lo armaban y trasladaban, en base a esto se realizó el último rediseño en que fue necesario cambiar las formas de unión, ya que estas estaban pensadas sólo con nudos y amarras simples pero que no eran posibles de llevar a cabo por los niños. Es por esto que debieron cambiarse las formas de unión y además se dio cuenta de que era posible apilar y formar una torre pequeña en que se pueden guardar cosas, otorgándole un uso aun cuando no esté siendo utilizado para talleres o juegos, además se detectó que no era posible sólo con las for-

mas ovaladas generar una tesselación adecuada del lugar en el caso de que fuera necesario cubrir todo el piso o reunir a todos los niños, por lo que se resolvió crear una pieza extra a ser utilizada para este fin.

Por último, se encontraron diversos usos ideados por los niños, en que era posible utilizar las partes textiles de a dos y generar una especie de hamaca en la cual descansar o leer, que es posible de colgar tanto en las paredes como en los árboles. Para esto también se tornó necesario hacer una especie de ojal por donde pase la trenza y quede mejor distribuida para lograr la comodidad del niño en este uso. Además, otorga la posibilidad de darle más usos o utilizarlos con dobleces diferentes, donde la imaginación del niño es la clave.

Testeo de módulos textiles en parques.

Pruebas de uniones para escritorio.



Módulo de unión de textiles.



Pruebas de Funcionamiento para uso múltiple.



Pruebas de enganche a la pared.



Prueba de visagra textil.





 **PROTOTIPO FINAL** 









## Acogida



El eje fundamental de la propuesta es que los niños se sientan acogidos y atraídos por la propuesta. Lo primero se refleja en las formas orgánicas que tienen las piezas textiles, que también fueron construidas en base a testeos y medidas generales de los niños. Estas piezas no solo tienen una forma orgánica, sino también se cosieron tensadas de tal manera que su forma fuera envolvente y se propiciara tanto el sentarse como el recostarse sobre uno o más. Además tienen orificios para poder unirlos y luego recostarse o doblarlos y generar superficies aún más acolchadas.

Es también fundamental que los niños se sientan acogidos fuera de su casa, que sientan que La Caleta es un espacio donde se encuentran protegidos, es por esto que se busca generar un ambiente completamente distinto al común y corriente de la mesa barrial, ambiental y generar un clima diferente.

Imagen de ambas piezas juntas y una niña recostada sobre el EnVuelvo.



## Modular

Uno de los principales ejes del proyecto es el trabajo en equipo de parte de los niños, es decir, que realicen sus actividades en conjunto. Esto se busca propiciar mediante la capacidad de interacción que tiene el mobiliario en su conjunto. Como se puede ver tanto la parte textil como la de principalmente madera están diseñadas para interactuar. La primera, para que se pueda formar una superficie de juego o trabajo más extensa, en que puedan interactuar varios niños al mismo tiempo. Con el mobiliario de madera se crea una sola mesa conjunta en que los niños se pueden reunir en círculo y trabajar o compartir juntos.

Si bien están diseñados para ser utilizados en forma colectiva, las formas que tienen pueden ser utilizadas de manera individual, de a dos o como al niño se le ocurra. Esto se condice con la metodología Montessori, ya que esta permite un uso individual de los materiales pero que siempre tiene como un fin la creación de algo más grande.

En el caso de la parte textil, dependiendo de los módulos con los que se cuenten se puede cubrir mayor superficie y generar finalmente, un todo, donde los niños trabajan y comparten el espacio totalmente. Por otro lado, en el caso de la superficie de apoyo, esta puede juntarse con otras y generar un espacio más cerrado en que todos pueden mirarse mientras trabajan. Además, tiene la capacidad de generar mesas rectangulares en caso de ser necesario, como para una convivencia u otro.



Escritorios de suelo formando semicírculo.

Vista Frontal del módulo textil de EnVuelvo.





Módulos textiles de EnVuelvo.



## Trabajo con Desechos

Al trabajar en una población con bajos recursos es necesario reducir costos de producción ,de cualquier trabajo, al mínimo.

En este contexto es favorable el sentimiento de cercanía y compromiso de los vecinos por la población Yungay, quienes muchas veces tienen sus propios emprendimientos en la misma Yungay y sus cercanías, lo que facilita la colaboración

con diversas materialidades, ya que se encuentran dispuestos a entregar lo que esté a su mano para contribuir en un bien a la población.

Esto desencadenó una propuesta que se compone en su gran mayoría de material reciclado (aportado por vecinos) y lo aprovecha al máximo para cumplir con los requerimientos de los talleres de la caleta y los

niños de la población Yungay.

Es importante mencionar que, al ser todos los materiales reciclados, es necesario pegar pedazos más pequeños de las diferentes materialidades entre ellos para poder construir tanto la parte textil como la industrial del proyecto.

Los desechos se van a buscar una vez a la semana.





Telas de tapicería en la fábrica de muebles.



Miguel y su padre, quienes están encargados de la mueblería que fue la principal fuente de materiales para el proyecto.



## Diagramas de Ciclo de Uso

Trabajar con desechos no sólo contribuye a abaratar costos, sino también a aprovechar materiales que podrían terminar en la basura sin necesariamente estar inutilizables. A continuación diagramas de ciclo de uso con las distintas materialidades y las distintas empresas contactadas.





## Tela desechada en mueblerías.

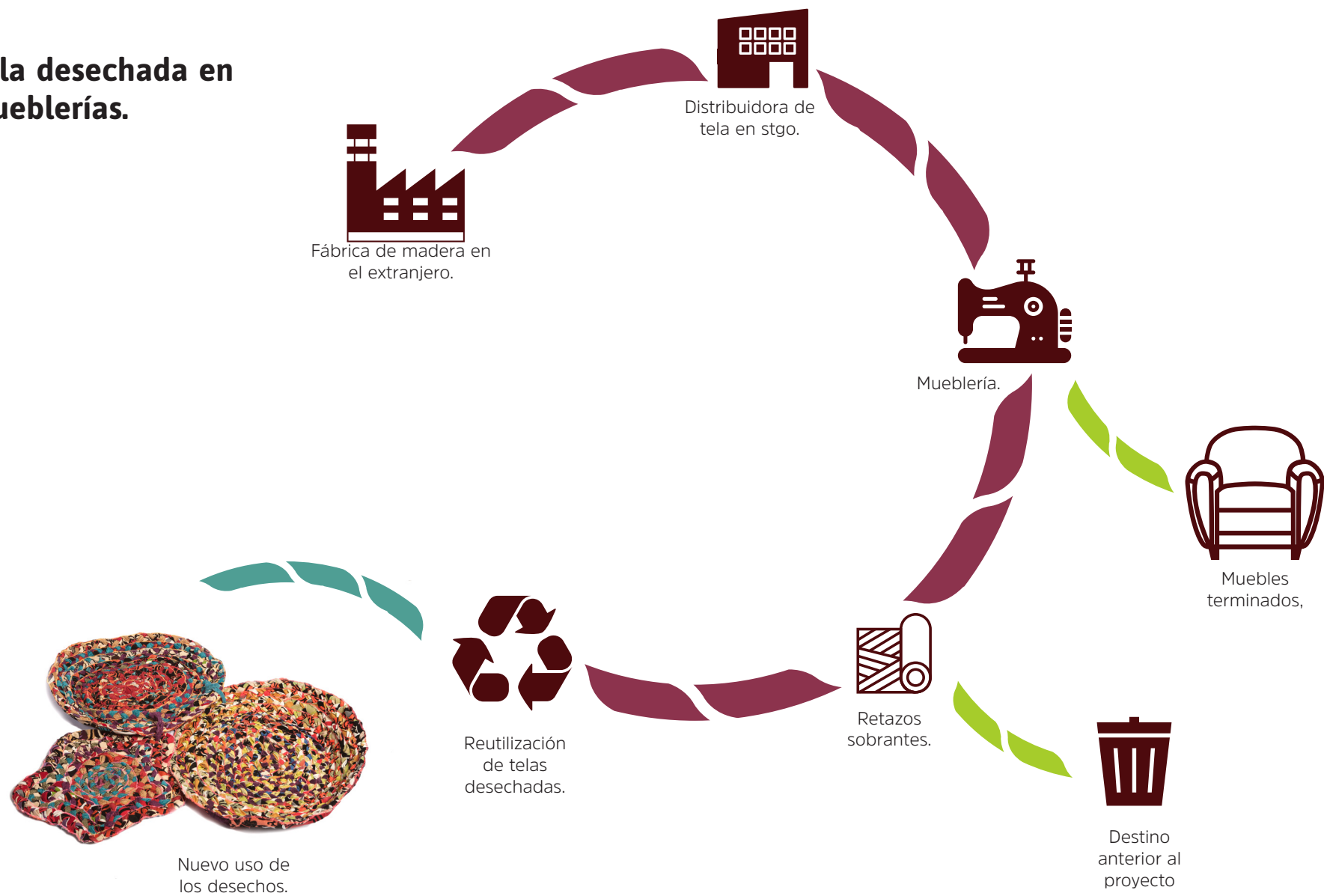



## Uniones y encajes

Un desafío del diseño era generar uniones que no requirieran de gastos ni materiales extra y pudiesen funcionar tanto para la parte textil como la industrial.

Así se llegó a la forma de unión textil que se ve en la fotografía, que es fácil de producir y al mismo tiempo fácil de manipular por los niños.



Imagen 1. Forma de unión utilizada en el escritorio.



Imagen 2. Forma de unión utilizada en módulos textiles.



Los encajes fueron diseñados pensando en la firmeza del escritorio de suelo pero incorporando otros factores como por ejemplo:

**Poder ser armado por niños**

**Fáciles de ejecutar con las herramientas con las que cuenta la población.**

**Simplicidad de uso**

Además fueron pensados para su uso modular para generar diferentes tipos de estructuras que pudiesen servir en distintos contextos.



Muestra de encajes múltiples.





## Posibilidades de Producción

Todo el trabajo estuvo enfocado en rescatar las características de la población, dentro de ellas se encontraba la proactividad de los pobladores. Es por esto que el diseño y la forma de producción debía estar al alcance de quienes habitan la población, es decir, basado en sus herramientas y métodos de producción conocidos, además de tener personas con las que contar para su producción.

En este proceso no fueron solo niños y padres de quienes se verían beneficiados por el proyecto quienes colaboraron, sino también quienes participaban en otras actividades de la mesa barrial y podían colaborar con sus habilidades.

Existió una investigación de las herramientas con las que contaban, entre ellas: tijeras, máquina de coser, sierra eléctrica, cierra análoga, taladro.

En base a estas capacidades y conocimientos por parte de los habitantes de la población es que fueron diseñadas todas y cada una de las partes del EnVuelvo.



Herramientas con las que cuentan en la población.



Miembros de la Mesa barrial aportando en la construcción del mobiliario.



Detalle del proceso.



## Colores y Formas

Teniendo los materiales que principalmente se desechaban se buscaron distintos referentes y antecedentes del uso tanto de la madera como la tela. La idea principal era llevar principalmente el textil utilizado para los sillones a crear combinaciones de colores que tuvieran que ver con un ambiente más lúdico e infantil. Además, se necesitaba de las formas orgánicas para que los niños se pudiesen sentir acogidos y de cierta forma “abrazados” por el mobiliario.

El grosor de las trenzas fue testado para que fuese el óptimo tanto en rapidez de producción como en trabajo de color, ya que al hacer las trenzas más pequeñas existía una mayor cantidad de negro. De la forma en que fue trabajado da un carácter más lúdico y entrega un ambiente más colorido e infantil.





## Guardado y Traslado

### Traslado

Además de ser fácil de manipular por parte de su usuario principal, los niños, era necesario que fuese fácil de trasladar, ya que de esta manera se puede utilizar tanto en las actividades realizadas dentro del espacio físico de la mesa barrial como en la multicancha o el parque Brasil, lugar donde frecuentemente se realizan actividades con los niños. Para esto se contempló que el kit fuera fácil de trasladar en su conjunto y tuviese una forma de tomar que pudiera ser intuitiva para los niños.



Muestra de forma de traslado, con o sin el módulo textil.





## Guardado

Por un lado, tenemos la parte textil, que es fácilmente apilable, se puede dejar tanto en el suelo como sobre la parte industrial o de madera de la propuesta. Además, la parte de madera está especialmente diseñada para ser colapsable, apilable y utilizada de diferentes formas. Mientras no se encuentren en uso los escritorios, se pueden convertir fácilmente en una repisa donde se pueden guardar los materiales a utilizar en los talleres. También es posible ponerlos unos sobre otros ya que están diseñados para

que se desmonten y guarden fácilmente, quedando como una sola unidad con un grosor aproximado de X cms., por lo que se podrían poner fácilmente 6 o 7 unos arriba de otros ocupando poco espacio dentro del lugar. Que exista la posibilidad de convertirse en un estante está pensado sobre todo por el escaso espacio dentro de la mesa barrial, donde no existe mucho espacio para guardar los materiales de los talleres de La Caleta.

Es importante mencionar, que según la metodología Montessori es relevante que todo quede al alcance de los niños.

Muestra de apilabilidad y eventuales formas de guardado, al alcance de los niños.



## Revés y Limpieza

Era necesario generar otra superficie que tuviese un contacto más constante con el suelo, tanto dentro como fuera de la mesa barrial. Si bien el trenzado tiene características como acolchado y entregar formas mediante el tensado de la tela su proceso productivo es demoroso y sería innecesario hacer el proceso por ambos lados, es por esto que se buscan soluciones textiles distintas a la ya existente. De esta manera se llega a los triángulos, ya que con ellos es posible teselar toda la superficie, su producción es rápida y, además, al tener menor cantidad de costuras y pliegues, no queda guardado el polvo y es más práctico para lavar.

Los módulos son por completo lavables, es posible tanto lavarlos a mano como en lavadora.





## Multifuncionalidad

Como se puede ver en las imágenes el uso que se le entrega al mobiliario no es solamente para uso dentro de la Mesa barrial o para actividades manuales, la idea es que puedan usarlos para diversas actividades como, por ejemplo, los talleres de pintura y muralismo, sirviendo para poder pararse encima o incluso apilarlos y luego pararse. También es posible utilizarlo para sus actividades recreacionales al aire libre, como por ejemplo juegos en que necesitan delimitar lugares en que se pueden dejar en una forma de “cono” como se puede ver en la imagen 3. El producto fue

especialmente pensado para que se desarrollaran múltiples actividades y no específicamente una, siendo capaz de aportar en innumerables situaciones a las actividades de La Caleta. Por otro lado, también se pensó la necesidad de un guardado eficiente, por lo que los módulos están especialmente diseñados para poder apilarse hacia arriba, formando una torre en que es posible guardar los materiales utilizados en La Caleta, otorgando un segundo uso que es muy necesario dentro de la mesa barrial: la optimización de espacio.



Es posible pararse y ganar altura para los talleres de muralismo.





Se puede utilizar como estante cuando se encuentra en desuso.



Se puede poner como una especie de cono en actividades en la multicancha.



## Prototipo en Uso



Últimos testeos, uso para manualidades.



Juanito recostado al interior de la Mesa Barrial.



Formas de llevar y usar.



Imágen 2. Descripción.



## Visualizaciones en uso



Antes.



Después.



Para trabajo en Grupo.



Para trabajo convivencias.



# Planimetrías y construcción

## Materiales Construcción textil

- Tijeras.
- Máquina de coser.
- Retazos de tapiz de sillón.
- Hilos de Colores.
- Corta cartón.





## Instrucciones de construcción

1. Cortar tiras de 5 cms. De grosor con telas de desecho de sillón.

2. Hacer una trenza de 11 mts. De extensión y 3 cms de grosor cosiendo trozos de 30 cms. con puntada zig-zag, trenzando, cosiendo de nuevo y así sucesivamente hasta llegar a los 11 mts.

3. Coser con puntada zigzag la trenza generando la siguiente forma que se ve a la derecha (siempre trenzando más la trenza que va por el exterior de manera de generar la curvatura del módulo). Se cose desde adentro hacia afuera.

4. Enrollar hasta terminar la trenza, ancho aproximado de 71 x 65 cms.

5. Coser el revés de triángulos equiláteros de lado 20 y juntarlo todo con puntada zigzag.

6. Coser borde de orificios con puntada zig-zag.

7. Con corta cartón hacer hoyos a 6 cms. Del borde (dos vueltas de distancia del borde), cada 13 cms.



**Guías para realizar orificios.**

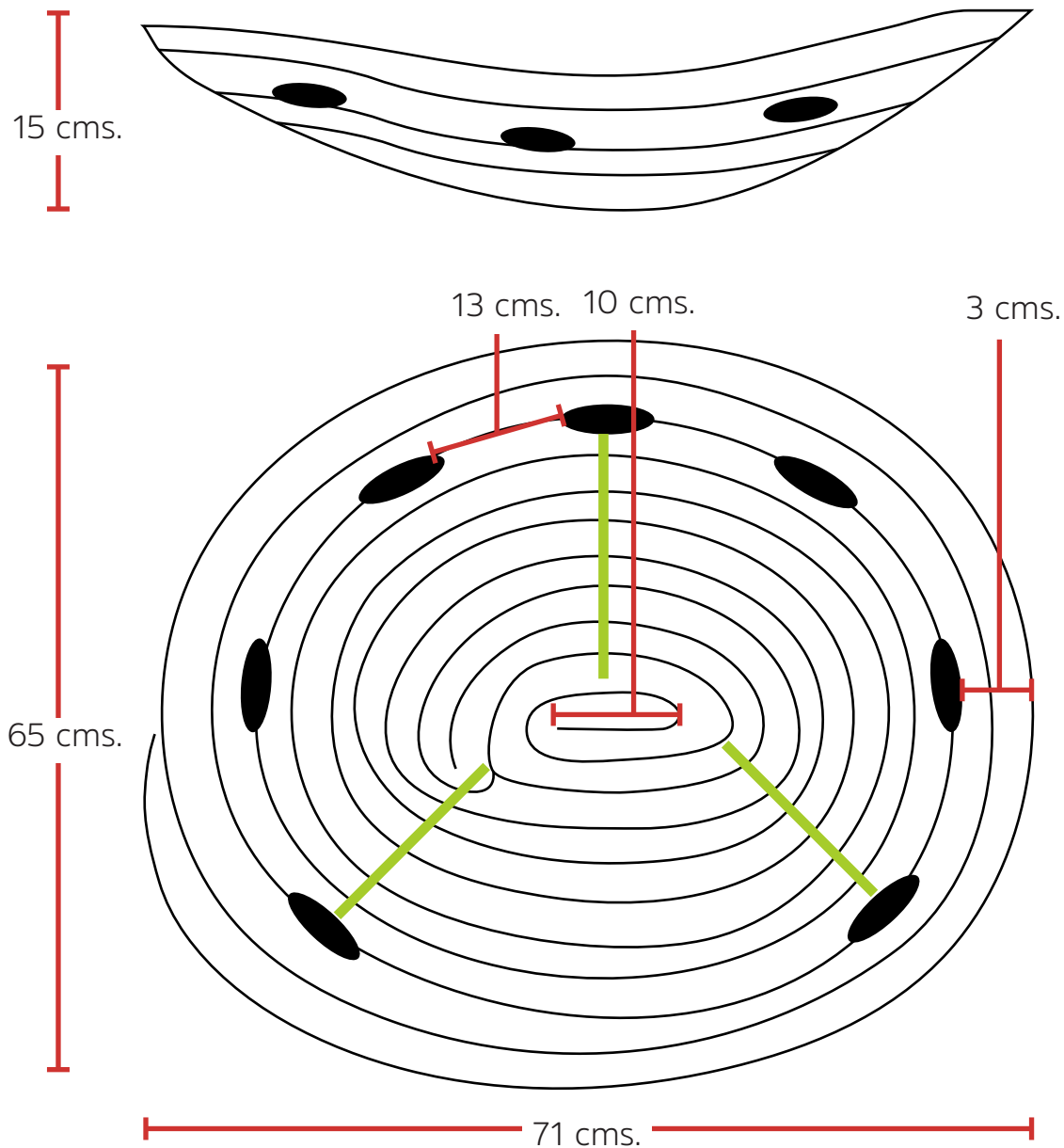



## Planimetrías y construcción

### Materiales

#### Construcción textil

Tijeras.

Máquina de coser.

Retazos de tapiz de sillón.

Hilos de Colores.

Corta cartón.



## Instrucciones de construcción

1. Cortar tiras de 5 cms. De grosor con telas de desecho de sillón.

2. Hacer una trenza de 7 mts. De extensión y 3 cms de grosor cosiendo trozos de 30 cms. con puntada zig-zag, trenzando, cosiendo de nuevo y así sucesivamente hasta llegar a los 7 mts.

3. Coser con puntada zigzag la trenza generando la siguiente forma que se ve a la derecha (no tensar para que quede extendida). Se cose desde adentro hacia afuera.

4. Enrollar hasta terminar la trenza, ancho aproximado de 45 x 45 cms.

5. Coser el revés de triángulos equiláteros de lado 20 y juntarlo todo con puntada zigzag.

6. Con corta cartón hacer orificios en las puntas .

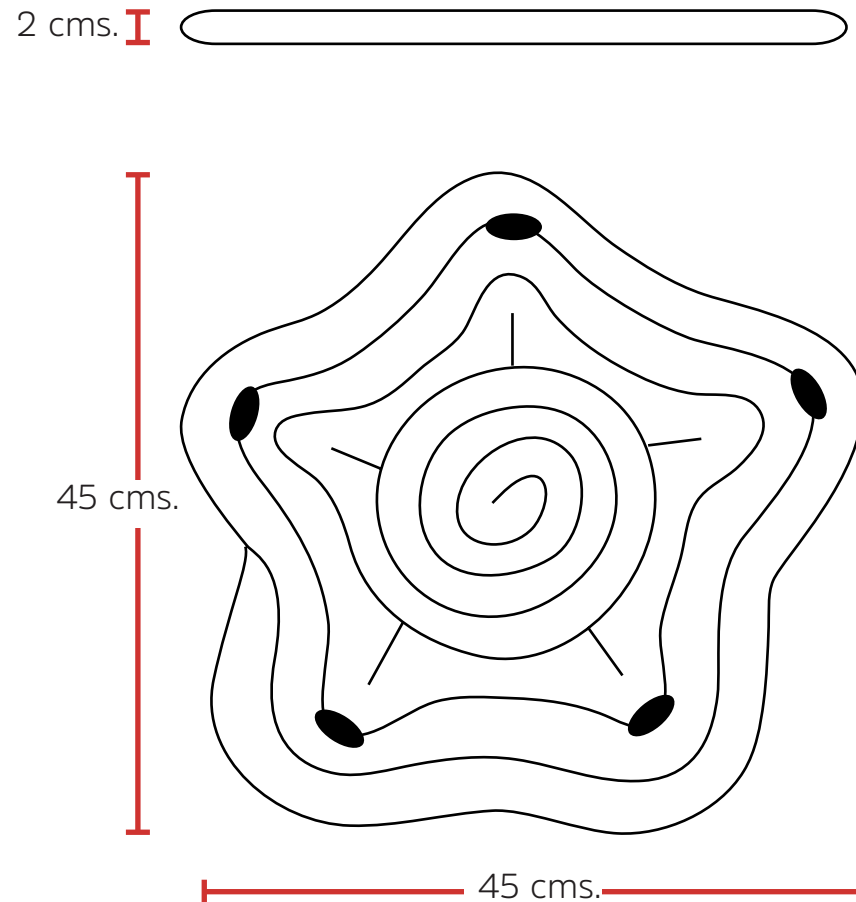



## Planimetrías y construcción

### Materiales

#### Construcción pieza industrial

- Madera de pino desechada de 2x4 cms.
- Madera de pino desechada de 1,5x3 cms.
- MDF o Trupán desechado.
- Colafría para madera.
- Serrucho.
- Sierra eléctrica.
- Taladro.
- Broca de 1.7 cms.

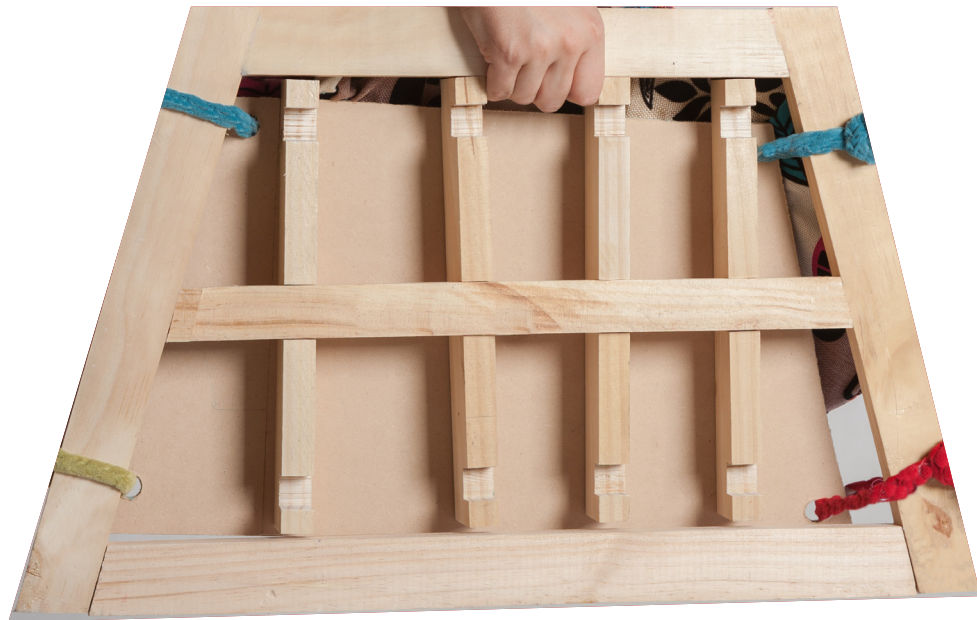

## Instrucciones de construcción

1. Cortar piezas con medidas indicadas, todos los ángulos son de 15°.
2. Cortar con sierra de mano el único corte curvo.
3. Pegar todas las piezas de la parte base con colafría y dejar secar por 1 día. Dejar patas aparte.
4. Lijar uniones hasta que se afirmen pero no cueste que entren en la madera.

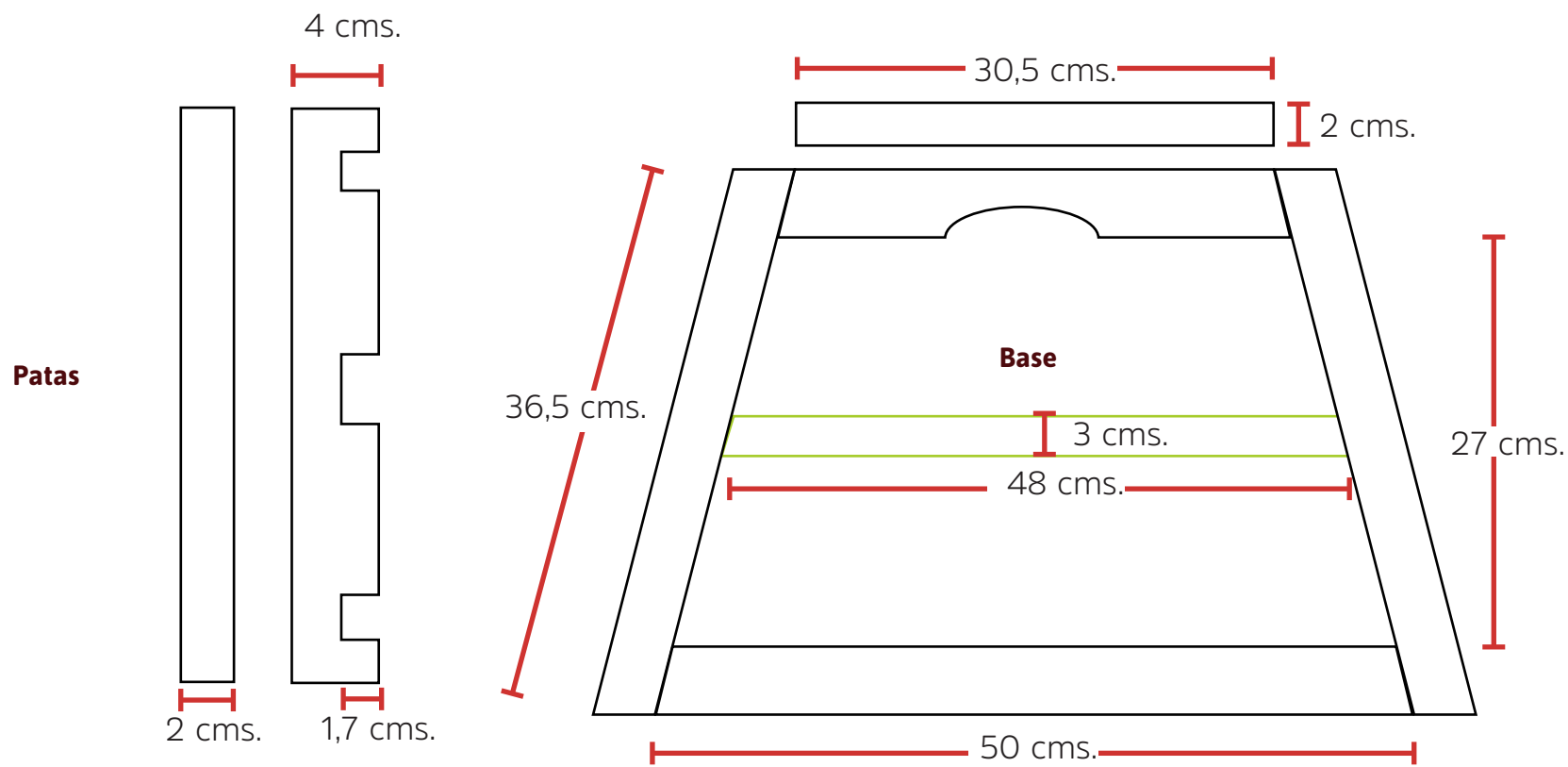

**Madera de 1,5x 3 cms.**



# Planimetrías y construcción

## Instrucciones de construcción

1. Juntar los pedazos de trupán o MDF que sean necesarios para cubrir toda la superficie, generar dos pedazos de esa forma. Marcar con lápiz.
2. Cortar usando serrucho o sierra.
3. Pegar uno encima de otro utilizando colafría. Dejar secando por 1 día con presión.
4. Con taladro y broca 1,7 hacer hoyos en las 4 esquinas a 1 cm del borde.

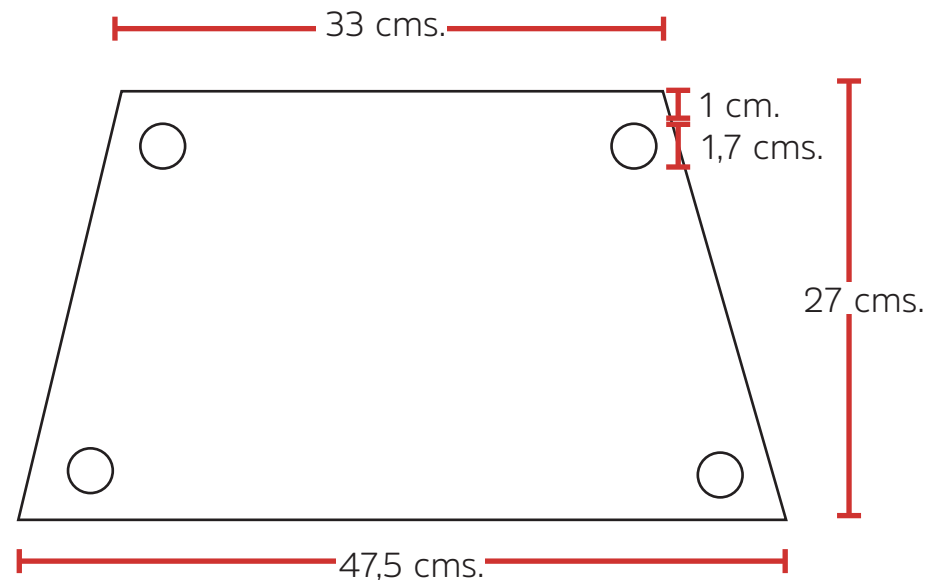
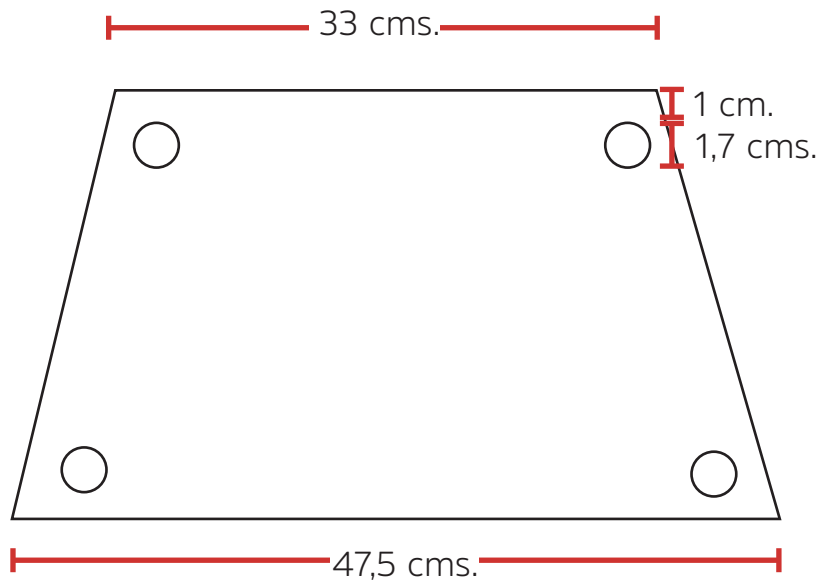



## Costo y Plan de Negocios

### Costo Aproximado en dinero

Telas	0
Maderas	0
Herramientas	0 (ya existentes en la Yungay)
Máquinas	0 (ya existentes en la Yungay)
Hilo 3 x 1000 pesos.	3.000 (para 40 unidades)
Bencina para buscar materiales = 1.000 x viaje (10 viajes)	10.000 pesos.
Gasto energético total	10.000 pesos.
Cola fría para madera	2.400 pesos.

### Costo aproximado en tiempo Construcción de pieza textil

Corte de niños	30 min.
Trenzado de niños	30 min.
Costura señoras del taller de pintura	90 min.
<b>Total</b>	<b>150 min.</b>

### Construcción pieza industrial

Corte y perforado de piezas de padres y madres de los niños o responsables de La Caleta.	30 min.
1 día de pegado de cola fría.	24 hrs.
<b>Total</b>	<b>24 hrs 30 min.</b>

Total EnVuelve de trabajo	3 hrs.
Total EnVuelve de producción	27 hrs.



## Costo y Plan de Negocios



Esta iniciativa, al aprovechar desechos del sector resulta ser de un bajísimo costo y un uso muy práctico para talleres y actividades con niños. Es por esto que se podría insertar en cualquier lugar en que se busque generar un cambio de ambiente para realizar actividades diversas.

Puede expandirse ampliamente ya que las herramientas utilizadas para su realización se encuentran generalmente al alcance de todos.

Una bajada concreta que puede tener el proyecto, es en, por ejemplo, los jardines de la JUNJI, ya que generalmente cuentan con escasos recursos y

su mobiliario muchas veces se encuentra en mal estado. Esto en alianza con lugares con los que se pudiesen crear alianzas como, por ejemplo, cárceles de mujeres en que tienen talleres en los que se trabaja con textiles en desuso. Eventualmente se podría desarrollar también en conjunto con talleres de costura de personas con discapacidad y buscar donaciones de empresas o buscar otros textiles de desecho. El valor cobrado a JUNJI en ese caso sería la mano de obra.

















Si bien los materiales con que fue realizado el proyecto fueron conseguidos de los desechos de fábricas del sector, es posible llegar a resultados parecidos

con ropa donada o desechada. Por otro lado, la madera utilizada no tiene un alto costo ni es difícil de producir por las herramientas utilizadas en ella.





# CANVAS

Alianzas Clave	Actividades Clave	Propuesta de Valor	Relacion con Consumidor	Usuario/Ciente
 -La Caleta   -Señoras del taller de pintura   -Mesa Barrial   -Fábricas que desechan materiales   -Padres de niños que participan en La Caleta.	 - Corte de telas   - Traslado de desechos   - Realización de los productos.  <b>Recursos Clave</b>  - Infraestructura mesa barrial   - Lugar de almacenaje de materiales.   - Electricidad   - Colaboración de vecinos y vecinas   - Materiales de desecho para trabajar	<b>Propuesta de Valor</b>  <p>Producto necesario para la realización de diferentes actividades de La Caleta que aprovecha las características de la población y utiliza materiales reciclados para su realización manteniendo un bajo costo.</p>	<b>Relacion con Consumidor</b>   Él construye y aporta a su propio producto   3 - Participación de la población para un bien común  2 - Puede utilizarlo cuando asiste a la Mesa Barrial  <b>Canales de distribución</b>    Publicación del proyecto en plataforma digital usada como plataforma de difusión, contacto y explicación del proyecto.	<b>Usuario/Ciente</b>    Son entonces los niños y niñas de entre 5 y 10 años, quienes forman parte de los talleres dirigidos hacia el grupo etario menor con el que trabaja la ONG de La Caleta.

Estructura de Costos	
Fijos: ---	 Variables: Reparación de máquinas, bencina para transporte. Materiales como hilos y colafria para madera.   Inversión: Herramienta en caso de que alguna falle.

Ingresos	
 Cuota de los padres de los niños participantes de la caleta.	 Actividad de Financiamiento (Bingo, completada, etc.)



**CONCLUSIONES**

Mural ubicado en el patio de la mesa barrial pintado por Alonso Escobar, asistente social y trabajador de La Caleta.

Como futura diseñadora es reconfortante realizar proyectos que realicen cambios reales en la vida de las personas. Poder cambiar, con enlaces, producciones e ideas simples el desarrollo de actividades de la vida cotidiana. En este caso se potencia desde la participación en los talleres hasta el mejoramiento de cómo se realizan las mismas, además de entregar posibilidades de recreación con los materiales que se usan para los talleres.

Es posible ver cómo en una sociedad en que pareciera no existir la colaboración colectiva y el trabajo por el mejoramiento de las condiciones de vida en conjunto, cómo, en ciertos sectores

de la sociedad este espíritu sigue siendo lo suficientemente fuerte como para querer entre todos colaborar con los problemas que tienen y entregar soluciones y estar dispuestos a trabajar por ello.

Es reconfortante ver cómo, con este producto las condiciones de trabajo que tienen los niños mejoran tan sustancialmente. Es finalmente ver cómo, desde un diseñador integral existen las posibilidades no sólo de aportar en contextos en que los recursos son escasos o muchas veces no están abiertos a la ayuda asistencialista que se presta por la mayoría de las instituciones, porque a través del estudio de las interacciones y la ob-

servación e investigación de la población se pueden desarrollar proyectos que no solo respeten los modos de funcionamiento del lugar en que se encuentran inmersos, sino más bien se toman todas estas características y se explotan al máximo para generar proyectos de diseño que sean atingentes a lo requerido.

Además, fue importante a la hora de desarrollar el proyecto la capacidad de utilizar y conocer las distintas materialidades que tenía disponibles, ya que durante mi carrera ya había trabajado con todo y tenía nociones de cómo podía servir cada material para cada cosa, tenía conocimientos necesarios para trabajar

con ambas materialidades y también podía recordar ramos tanto de malla como opr's llevados a la práctica.

Esta experiencia me sirvió no solo para darme cuenta de lo que había aprendido durante mis años de universidad, sino también pude vivir en carne propia la contribución que podemos hacer a la sociedad en caso de dedicarnos al diseño social, comparar el impacto que tuvieron mis prácticas profesionales en relación a mi proyecto de título y darme cuenta de lo que es realmente el diseño para mí, las herramientas que me entrega y cómo yo puedo usarlas de aquí en adelante.

Finalmente, con lo que me

quedo de mi título es que luego de un año de trabajo, al ver las caras de los niños y quienes imparten los talleres en la población tan felices con el proyecto y sobre todo ver cómo las mismas personas de la población se encuentran motivados con continuar el proyecto es cuando te das cuenta que sí realmente, con nuestros años de estudio podemos utilizar las herramientas que tenemos para poder generar un aporte real a la sociedad, y sobre todo que el trabajo en conjunto es primordial, porque al ser el usuario un co-creador hace que el proyecto sea más real ya que nunca, aunque queramos vamos a estar tan bien en los zapatos de los usuarios como ellos mismos.



## Bibliografía

Standing, E. & Shapiro De zagury, A. (1979). La revolución Montessori en la Educación... (1st ed.). México, etc.: Siglo XXI.

De Bartolomeis, F. & Martínez Goñi, F. (1979). Maria Montessori y la pedagogía científica (1st ed.). Madrid: Atenas.

Lillard, P. (1976). Un enfoque moderno al método Montessori (1st ed.). México.

Meza, P. (2014). Así se vive en las tres poblaciones más "brígiditas" de La Granja, la comuna N°1 en victimización. La Segunda. De: <http://www.lasegunda.com/Noticias/Nacional/2014/04/926143/asi-se-vive-en-las-tres-poblaciones-mas-brigiditas-de-la-granja-la-comuna-n1-en-victimizacion>

Home - Design Other 90% Network | Smithsonian Cooper-Hewitt National Design Museum. (2012). Design Other 90% Network | Smithsonian Cooper-Hewitt National Design Museum. Recuperado el 20 de abril 2016, de <http://www.designother90.org/>

Papanek, V. (1977). Diseñar para el mundo real. Madrid: H. Blume.

La Caleta. (2015). Video testimonial 44 años Ex-Campamento Lenin, hoy Población Yungay. Recuperado desde <https://www.facebook.com/caleta.yungay/videos/vb.100000466106688/1056488494376677/?type=2&theater>

Municipalidad de La Granja, (2016). ¡Todos invitados a celebrar con La Yungay!. Recuperado desde <http://www.municipalidadlagranja.cl/todos-invitados-a-celebrar-con-la-yungay/>

escuela-basica-casa-azul.over-blog.com. (2013). escuela-basica-casa-azul.over-blog.com. Recuperado el 20 June 2016, from <http://escuela-basica-casa-azul.over-blog.com/>

Observatorio Social,. (2014). Reporte Comunal: La Granja, Región Metropolitana (p. 2). Retrieved from [http://observatorio.ministeriodesarrollosocial.gob.cl/indicadores/pdf/comunal\\_general/metropolitana/La\\_Granja\\_2013.pdf](http://observatorio.ministeriodesarrollosocial.gob.cl/indicadores/pdf/comunal_general/metropolitana/La_Granja_2013.pdf)

Como prevenir el consumo de drogas en el hogar y la escuela. (2016). Educarchile.cl. Recuperado el 23 de junio 2016, from <http://www.educarchile.cl/ech/pro/app/detalle?ID=209973>

Servicio Nacional para la Prevención y Rehabilitación del Consumo de Drogas y Alcohol (Senda). (2016). Senda.gob.cl. Recuperado el 23 de Junio 2016, from <http://www.senda.gob.cl/prevencion/presentacion/>

Corporación La Esperanza,. (2016). Factores de riesgo y protección del uso de drogas (pp. 1-2). Recuperado desde [http://www.corporacionesperanza.cl/pdf/factores\\_protectores\\_y\\_de\\_riesgo.pdf](http://www.corporacionesperanza.cl/pdf/factores_protectores_y_de_riesgo.pdf)

CONACE (2010). Yo Decido: Programa de prevención del consumo de alcohol y otras drogas para Enseñanza Media. Marco General del Programa y actividades para toda la comunidad educativa. Manual Docente. "Consumo de drogas y alcohol: factores protectores y de riesgo", pp.7-16, 19-20.

SENDA lanza campaña haciendo un llamado al buen uso del tiempo libre. (2014). Recuperado desde <http://www.senda.gob.cl/senda-en-terreno/senda-lanza-campana-haciendo-un-llamado-al-buen-uso-del-tiempo-libre/>

# Fotografía

Paz Celis  
Paloma Tello



## Anexos

### ANEXO 1 | ENTREVISTA Y OBSERVACIÓN JANETTE

Personas Observadas: Familia de 8 Integrantes, una madre con sus 5 hijos, ya que dos se fueron anteriormente de la casa.

Madre: Janette (39 años)

Hijos: Agustina (10 meses): La cuida todo el día junto a su hijo William.

Jordan (5 años): Cursa Kinder en el colegio Verde Bosque.

Juan (10 años): Cursa 5to en el colegio Verde Bosque.

\*Edad de riesgo.

Kenya (15 años): Cursa primero medio en colegio fuera de la Yungay.

Yeraldine (16 años): Cursa segundo medio en colegio fuera de la Yungay. Actualmente no vive en su casa, luego de irse a la casa de su actual pareja hace menos de un mes. Está en un proceso judicial con su familia ya que se sospecha que el pololo la golpea. No está yendo al colegio con regularidad y no habla con su familia.

William (18 años): Cursando 8vo básico, se hace cargo de su familia, a quienes cuida, toma el rol de protector del hogar. Sus hermanos lo imitan en todo. Es proactivo y construye cosas para él y la comunidad.

Contexto:

En la casa del pasaje Proyectada X2, vive esta familia en la casa principal, ya que el terreno se compone de dos casas, donde viven las familias de dos hermanas, sin embargo, comparten espacios comunes al interior de las distintas casas.

La situación de hacinamiento en la que viven las personas genera que no haya espacios propicios para la realización de diversas actividades.

Horarios

Salen de clases todos los días a las 3.30, menos los viernes que salen a la 1.15.

1.30 a 14.30 Almuerzan por segunda vez en el día. Los colegios les dan almuerzo a las 11.30 de la mañana.

14.30 a 15.40 Ven televisión en la cama que queda en lo que podría ser el living.

15.40 a 16.15 Juegan en la calle con: bicicletas, pelotas.

16.16 a 16.45 Se reúne una gran cantidad de vecinos de la calle para armar una mesa de ping pong que utilizan para divertirse. Esta mesa fue reconstruida por vecinos del mismo pasaje, para que los niños y adultos tuviesen con qué entretenerse. Esto genera que todos lo cuiden, compartan y se sientan dueños de lo que tienen.

Es en esta instancia en que todos se reúnen y se forma un ambiente grato.

18.00 Cuando cae el sol los niños entran a las casas ya que afuera está oscuro y puede ser peligroso.

Entrevista a Janette

Menciona que “en la sede liberada pasaban los niños, es más grande que la mesa barrial, se compartía más”

“hacían pan, jugaban, los ayudaban a hacer tareas”

“cuando estoy sola no los dejo salir”(refiriéndose a la ausencia de los vecinos, otros adultos quienes pueden cuidar a los niños”.

## ANEXO 2 | ENTREVISTA ORLANDO LA CALETA

¿Cuáles son los objetivos de la caleta?

Entonces lo que uno trata es de volver a los cabros más empoderados, que crezcan y se desarrollen. Siempre estamos trabajando en torno a eso, tratamos de explotar las capacidades de los niños, para que ellos después sean personas activas dentro de la población.

Tenemos varios niveles, niños, jóvenes. A veces vamos a lota a hacer trabajos voluntarios.

¿Qué actividades hacen?

A los chiquillos les gustan mucho las manualidades, hemos hecho cosas con greda, orfebrería, un montón de cosas. Papel maché, muralismo, hemos hecho todo lo que se nos ocurre, decoupage. Ellos también inventan y traen cosas, también macramé y vamos haciendo cosas cada vez más grande.

Antes trabajábamos en el club deportivo que está al frente, ahora estamos acá es más estrecho. Imagínate trabajar con 14- 15 niños acá. Antes trabajábamos con 120-130 niños.

¿Cómo es el tema con los papás?

Cuando nosotros llegamos el lugar estaba con traficantes, estaba abandonada, no había nada, la remodelamos, nos quedó bien bonita, la trabajamos durante casi 7 años. La gente empezó a ver lo que pasaba los niños empezaban a llegar solos. Cuando se habla de la caleta hay una muy buena recepción.

Logramos instalar confianza, los papas y los niños nos conocen, los invitamos a que participen, a que conozcan.

¿Cuál es la diferencia con el otro espacio?

Aquí casi estamos comenzando, no tenemos teléfono ni internet, además tenemos que compartirla con las otras organizaciones. Las sillas las trajimos, los escritorios los tuvimos que regalar, donamos los libros y después eso se quemó. Esos dos muebles y esas mesas son nuestros, pero molestan, el espacio se hace pequeño. Ahora lo vamos a tener que sacar, porque quitan espacio. Antes teníamos colchonetas y ahí hacían harto deporte, fomentábamos la vida sana.



## Anexos

### ANEXO 3 | ENTREVISTA ALONSO LA CALETA

¿Cómo funciona la caleta?

Tiene una misión y visión interna, pero se tiene que adecuar al proyecto en el que esté, por ejemplo, ahora está funcionando con la subsecretaría del interior, la prevención del delito en niños y jóvenes. Se trabaja en grupos, con cabros de mediana y baja complejidad. En cuanto al proyecto en sí se trabaja con grupos de temáticas de drogadicción que enfrente la población y todo eso. Los más pequeños trabajan manualidades y se hacen juegos.

El taller de jóvenes está a cargo de la Vivi, de los niños se encarga el Orlando.

Se hacen talleres de:

Manualidades

Muralismo

Juegos Variados

Funcionamiento en la mesa

En este momento se usa para todo la mesa barrial, menos cuando hacemos más juegos, que utilizamos la cancha del palma. Ha sido complejo, estamos en la mesa barrial desde el año pasado, es un espacio pequeño a diferencia de antes, cuando estábamos en el club deportivo palma. Por lo mismo tuvimos que dividir los grupos, esa división la hicimos más o menos nosotros, por ejemplo los niños de 6-7 años hasta como los 10, después de 11 a 14 y de 15 a 18.

¿Qué cosas utilizan en sus talleres y actividades?

Depende del taller, en dinámicas, son abiertos y se hacen más en la cancha, pero se utilizan materiales como lanas y cosas así. Después en la calle cuando estamos pintando, hacemos muralismo, se usan pinturas, brochas, trajes y cosas así. En los talleres de manualidades se trabaja mucho con materiales reciclados, también está enfocado en el reciclaje, se le da mucho ese sentido a la cosa. Pero depende mucho de cada taller.

También hacemos malabares, y en la mesa barrial usamos las sillas, las mesas y eso más que nada, el espacio.

¿Cómo eligen a los niños o los convocan?

Hay algunos que son derivados por los colegios o la OPD (Oficina de Protección de la Infancia) y ahí les hacemos un seguimiento a cada uno, intervención psicosocial, individual, ellos llegan por derivaciones, igual los conocemos porque llevamos como 9-10 años

en la Yungay.

¿Tienen acompañamiento psicológico?

También hacemos trabajo más individual, les hacemos un seguimiento a los niños, los trabajadores sociales con los psicólogos. Eso está todo documentado. Hay niños y niñas que tienen otros problemas, entra otra estrategia, de planificaciones, trabajo con familias. Es la otra patita del trabajo de la caleta.

¿Cómo acogen al resto de los niños?

Ahí entra el trabajo de la caleta, es una ONG que siempre busca la promoción de los derechos del niño y de la niña. En el proyecto que estamos ahora tenemos que trabajar con 40, pero igual hací talleres que son más abiertos y obviamente que extendí, y ahí el niño o la niña que quiera participar siempre es bienvenido.

¿Les entregan apoyo académico?

Lo que sí se hace es que se hacen las gestiones para volver a escolarizarlos, eso va dependiendo de los proyectos en los que estamos. El año pasado era más del mineduc y ahí

Es un trabajo de territorio, más comunitario. Tratamos, con los materiales que se tienen de hacer los talleres, tratar de invitar a cabros. Para no perder el hilo de lo que piensa la caleta, o las personas que trabajamos ahí.

¿Cómo se manejaban los grupos de tantos niños?

En ese momento, estaba en la sede del club palma, entonces se podía hacer 2 o 3 grupos en el día, entonces había un grupo en la cancha, otro en la sede y otro en la mesa.

Ahora no se puede hacer así, porque tenemos para hacer más o menos un grupo, entonces se redujo mucho la cantidad de niños.

¿Tienen problemas de infraestructura?

Sí, varios, todo el trabajo administrativo lo tenemos que hacer en la caleta central en independencia, y no podemos tener oficina, donde guardar documentos. De repente tenemos que trabajar en otro lado y después andar volviendo a los talleres.

Yo personalmente creo que el trabajo que uno más desarrolla es en el espacio de los talleres, porque conocí un poco más a los chiquillos, los problemas que puedes tener, o qué piensan los niños. Yo creo que el trabajo más importante que se puede dar es en el espacio de grupos.

¿Por qué dices que es así?



Porque los niños se desarrollan y generan una identidad grupal más colectiva, de repente los chiquillos individualmente cambian un poco. Vuelven un poco a los problemas, obviamente recordando que son muchos los problemas que tienen los niños y las niñas, entonces en los espacios de grupo se desarrollan de otra forma.

¿Crees que se aíslan un poco de la realidad?

Son los mismos niños los que dicen: la caleta es como la segunda casa de nosotros. Y es más, cuando el año pasado trabajamos más en colegios y no veníamos tanto, después cuando volvimos, la gente, no solamente los niños, de la población decía, que bueno que volvió la caleta porque a los chiquillos le hace falta

Hay muchas familias que viven hacinadas, 16-17 personas en una casa, entonces de partida no tienen donde jugar en las casas. Salen a jugar en la calle y van a las plazas, y en las plazas no tienen donde jugar, porque hay personas drogándose, problemas de delincuencia o de repente balazos, entonces no hay espacios de recreación para los niños y las niñas. Entonces cuando están estos espacios como la caleta, en que se trabaja estas problemáticas, aparte se trabaja sobre los derechos y generalmente como una forma de educación popular en que el enfoque está dado principalmente por los niños, a través del diálogo. Es lo que surge de los chiquillos lo que se va haciendo.

¿Crees que ha influido en que no se metan en temas de droga?

Mi experiencia en la caleta parte hace como 3 años. Entonces cuando yo llegué, los cabros que ahora tienen 18 años en ese tiempo tenían 14-15. Uno ve un cambio super positivo, antes eran cabros que tenían problemas, los echaban del colegio y ahora la mayoría están entrando a estudiar, haciendo talleres de batucada que aprendieron en la caleta y los hacen en el colegio. El cambio a la larga es super positivo, son cabros más empoderados que te hablan de otro tipo de cosas y no te hablan de lo mismo, el balazo, el ladrón, te hablan de otras cosas.



## Anexos

### ANEXO 3 | ENTREVISTA PATRICIO

Dueño fábrica de muebles ubicada en la Calle Puerto Varas 7756, cercana a la Población Yungay

¿Qué hacen acá principalmente y qué es lo que desechan?

Hacemos muebles, de todo tipo, grandes, forrados, también hacemos las armazones y las vendemos solas. Llevamos muebles para que se vendan en el bio-bio también.

¿Qué hacen con esos residuos?

A veces los regalamos, sobre todo el aserrín, pero hay cosas que botamos no más, porque nadie las quiere como los pedazos de madera y las telas, y eso que las telas son buenas, son gruesas, como las de los muebles po'.

¿Estarían dispuestos a regalarlos?

Sí obvio, sobre todo si es para que lo usen en la población, si querí le puedo decir a mi mamá que te empiece a guardar las telas desde ahora, para que te guarde los pedazos más grandes también, que a veces se los lleva ella para hacer otras cosas. Como te decía, antes se los donabamos a una organización, pero desde el año pasado que no vienen ya.

## Entrevista vecinos Yungay

Invitación a participar de la encuesta (SOLO PARA VECINOS DE LA YUNGAY) Explicar el objetivo del proyecto.

Si es que acepta, agradecer y partir señalando que en primer lugar le vamos a hacer unas preguntas generales. (Hacer un párrafo en conjunto con la mesa)



- 1** Sexo F  M  **2** Edad: \_\_\_\_\_
- 3** ¿En qué sector de la Yungay vive usted?  
1  2  3  4  5

- 4** ¿Cuánto tiempo lleva viviendo en la Yungay?

a) Nació en la Yungay (toda la vida) b) \_\_\_\_\_ años  
(pasar a pregunta 7)

- 5** ¿Cómo llegó a vivir a la Yungay?

a) Programa habitacional b) Por que aquí tenía familiares, amigos o conocidos c) Otro, cuál? \_\_\_\_\_

- 6** Al llegar a la Yungay, usted vivía en:  Campamento  Vivienda  Otro: \_\_\_\_\_

En una escala del 1 al 5, donde 1 es nada y 5 es mucho, ¿qué tan identificado se siente usted con su...?

- 7** COMUNA? 1 2 3 4 5
- 8** YUNGAY?

- 9** ¿Cuál es el nivel de educación que usted alcanzó? Si está estudiando, ¿qué nivel de educación cursa actualmente? (PARA EL ENCUESTADOR: NO LEER ALTERNATIVAS)

- a. Sin estudios  f. Técnico superior incompleta  
 b. Básica incompleta  g. Técnico superior completa  
 c. Básica completa  h. Universitaria incompleta  
 d. Media incompleta  i. Universitaria completa  
 e. Media completa  j. Posgrado

- 10** ¿Trabajó la semana pasada?  Sí  No

- 11** ¿Cuál es su oficio u ocupación principal? \_\_\_\_\_

- 12** ¿Actualmente está buscando trabajo?  Sí  No

En una escala del 1 al 5 ¿Qué nota le pondrías a la infraestructura de: 1 2 3 4 5 No aplica

- 13** Blocks en general (fachadas, escaleras, etc.)

- 14** Parques y plazas

- 15** Lugares para hacer deporte

- 16** Iglesias

- 17** Sedes sociales o de participación comunitaria (Juntas de vecinos, clubes deportivos, etc.)

- 18** Calles y veredas

- 19** Transporte público (paraderos, estado de los buses)

- 20** Jardines infantiles y colegios

- 21** Servicios de salud (consultorio/CESFAM)

- 22** Limpieza del barrio

- 23** Iluminación

- 24** Si existiera la oportunidad de hacer un proyecto comunitario en el que todos los vecinos trabajen por mejorar o potenciar algún lugar de la Yungay ¿qué lugar escogería?:

- 25** En no más de cinco palabras, déme una razón de por qué escogió ese lugar.

## Encuesta

En una escala del 1 al 5 ¿Qué nota le pondrías a

1 2 3 4 5

26 Estado material del interior de las viviendas (goteras, ventanas rotas, cañerías, etc.)  1  2  3  4  5

27 Tamaño de las viviendas  1  2  3  4  5

28 Convivencia familiar  1  2  3  4  5

29 Convivencia vecinal  1  2  3  4  5

30 Problemas legales relacionados a la tenencia de la vivienda  1  2  3  4  5

31 Seguridad  1  2  3  4  5

**32** De los centros de salud que están en la Yungay ¿en cuál se suele atender usted?

a. Consultorio Padre Esteban Gumucio (pasar a pregunta 35)

b. CECOF Yungay (Centro Comunitario Salud Familiar) (pasar a pregunta 35)

c. Otro:

d. Ninguno (no ha querido o no ha tenido la necesidad de ir a un centro de salud) (pasar a pregunta 41)

**33** (SÓLO PARA QUIENES RESPONDIERON C EN PREGUNTA 33) ¿Por qué no se atiende en los centros de la Yungay?

a. La atención es muy mala

b. No confía en los profesionales que están allí

c. Porque tiene ISAPRE

d. Otra: \_\_\_\_\_

En una escala del 1 al 5, donde 1 es muy malo y 5 es muy bueno, ¿cómo evalúa al centro de salud que usted asiste en los siguientes aspectos?

1 2 3 4 5

34 Rapidez de la atención  1  2  3  4  5

35 Nivel de capacitación de los profesionales (enfermeras y doctores)  1  2  3  4  5

36 Disponibilidad de médicos  1  2  3  4  5

37 Equipamiento (disponibilidad de medicamentos, instrumentos médicos, etc.)  1  2  3  4  5

38 En términos generales, ¿cómo evaluaría la calidad y eficiencia de la atención que ofrece el centro de salud que usted asiste?

**39** Pensando en los vecinos de La Yungay, ¿cuáles son las enfermedades más frecuentes? (marque máximo 3)

Problemas dentales  Alcoholismo / Drogadicción

Obesidad  Diabetes

Hipertensión  Trastornos psicológicos / Salud mental

Cáncer  Otra: \_\_\_\_\_

En una escala del 1 al 5, donde 1 es muy malo y 5 es muy bueno, ¿cómo evaluaría usted los centros educacionales de la Yungay en los siguientes aspectos?

1 2 3 4 5

40 Cantidad de educadores (as)

41 Compromiso y dedicación de los educadores (as)

42 Nivel de preparación de los educadores (as)

43 Pertinencia de los contenidos entregados por los establecimientos educacionales

44 Las actividades extra curriculares: talleres, actividades artísticas, deportivas, etc.

**45** Actualmente, ¿usted participa activamente en alguna organización social?

a. Sí, en más de una. ¿Cuáles? (pasar a pregunta 52)  c. Actualmente no, pero en algún momento de su vida sí (pasar a pregunta 50)

b. Sí, en una. ¿Cuál? (pasar a pregunta 52)  d. Nunca he participado de una organización social (pasar a pregunta 51)

**46** SÓLO SI RESPONDIÓ C PREGUNTA 45 ¿Por qué dejó de participar?

- a. Porque la organización se disolvió
- b. Por temas personales (falta de tiempo/desmotivación)
- c. Por problemas internos de la organización (deslegitimación del líder, mala coordinación interna, etc.)
- d. Otra: ¿Cuál? \_\_\_\_\_

**47** SÓLO SI RESPONDIÓ D PREGUNTA 45 ¿Por qué nunca ha participado en una organización social?

- a. No le interesa
- b. Exige mucho trabajo y entrega pocos resultados
- c. No sirve para nada
- d. No tiene el tiempo suficiente
- e. Otra: ¿Cuál?

En una escala del 1 al 5 donde 1 es nada y 5 mucho, ¿siente UD. que puede participar de las decisiones sobre el futuro de:

<b>48</b> su comuna?	1	2	3	4	5
<input type="checkbox"/>	<input type="checkbox"/>	<input type="checkbox"/>	<input type="checkbox"/>	<input type="checkbox"/>	<input type="checkbox"/>

**49** la yungay?

<input type="checkbox"/>	<input type="checkbox"/>	<input type="checkbox"/>	<input type="checkbox"/>	<input type="checkbox"/>	<input type="checkbox"/>
--------------------------	--------------------------	--------------------------	--------------------------	--------------------------	--------------------------

**50** En su opinión, en los últimos 5 años, el nivel de organización social(número de organizaciones sociales barriales) de la Yungay ha:

- a. Disminuido mucho
- b. Disminuido
- c. Se ha mantenido (pasar a pregunta 57)
- d. Aumentado (pasar a pregunta 57)
- e. Aumentado mucho (pasar a pregunta 57)

**51** SÓLO SI RESPONDIÓ A/B PREGUNTA 54 ¿Qué factores cree usted que han contribuido a la disminución de la organización social? (marque todos los que correspondan)

- a. Ahora hay menos objetivos comunes (pasar a pregunta 57)
- b. Ausencia de líderes locales (pasar a pregunta 57)
- c. Deslegitimación de las organizaciones sociales (pasar a pregunta 57)
- d. Falta de confianza en que las organizaciones sociales pueden hacer cambios (pasar a pregunta 57)
- e. Poca voluntad o falta de apoyo de las instituciones públicas (no hay sede, no hay recursos, procedimientos lentos, etc.)
- f. Otra: ¿Cuál? (pasar a pregunta 57)

**52** SÓLO SI RESPONDIÓ E EN PREGUNTA 55 En su opinión el municipio:

- a) apoya a las organizaciones sociales locales
- b) afecta a las organizaciones sociales locales

**53** (SOLO SI RESPONDIÓ B) Cómo las afecta? (marque todas las que sean pertinentes)

- a) cooptación de líderes locales
- b) pone dificultades para realizar procedimientos (trabas burocráticas)
- c) no escucha a las organizaciones sociales y terminan disolviéndose
- d) otra: ¿cuál?

**54** ¿Por qué razón usted estaría dispuesto a movilizarse/organizarse?

- a) Abierta y preguntar porqué.
- b) Ninguna razón.

**55** Teniendo en cuenta las distintas temáticas que hemos conversado, ¿cuál de ellos considera que debería ser abordados de manera prioritaria en la Yungay? ¿Qué haría para mejorar... (Indique como máximo 2 y jerarquízelos)

- a) Entorno urbano
- b) Vivienda
- c) Salud
- d) Participación
- e) ¿Hay algún otro elemento que quiera señalar? (abierta)

**56** Para terminar ¿qué es lo que más valora y le gustaría potenciar de la Yungay?

**¡Hemos terminado! Muchísimas gracias por participar de la encuesta, le recordamos que la idea es hacer un diagnóstico participativo con la comunidad el cual se presentará aproximadamente dentro de un mes en la población. Más adelante comunicaremos la fecha y el lugar de la actividad. Desde ya está invitadísimo.**

## RESPUESTAS YUNGAY

1. F  M

2. \_\_\_\_\_

3. 1  2  3  4

5  6

4. a  b

5. a  b  c.

6.  Camp.  Vivienda  Otro

7. \_\_\_\_\_

8. \_\_\_\_\_

9.  a  b  c  d  e  f

g  h  i  j

10.  Sí  No

11. \_\_\_\_\_

12.  Sí  No

13. \_\_\_\_\_

14. \_\_\_\_\_

15. \_\_\_\_\_

16. \_\_\_\_\_

17. \_\_\_\_\_

18. \_\_\_\_\_

19. \_\_\_\_\_

20. \_\_\_\_\_

21. \_\_\_\_\_

22. \_\_\_\_\_

23. \_\_\_\_\_

24. \_\_\_\_\_

25. \_\_\_\_\_

\_\_\_\_\_

\_\_\_\_\_

\_\_\_\_\_

26. \_\_\_\_\_

27. \_\_\_\_\_

28. \_\_\_\_\_

29. \_\_\_\_\_

30. \_\_\_\_\_

31. \_\_\_\_\_

32.  a  b  c  d

33.  a  b  c  d

34. \_\_\_\_\_

35. \_\_\_\_\_

36. \_\_\_\_\_

37. \_\_\_\_\_

38. \_\_\_\_\_

39. \_\_\_\_\_

40. \_\_\_\_\_

41. \_\_\_\_\_

42. \_\_\_\_\_

43. \_\_\_\_\_

44. \_\_\_\_\_

45.  a  b  c  d

46.  a  b  c  d

47.  a  b  c  d  e

48. \_\_\_\_\_

49. \_\_\_\_\_

50.  a  b  c  d  e

51.  a  b  c  d  e  d  f

52.  a  b

53.  a  b  c  d

54.  a  b

55.  a  b  c  d  e

56. \_\_\_\_\_

\_\_\_\_\_

\_\_\_\_\_

CONTACTO: \_\_\_\_\_

\_\_\_\_\_

\_\_\_\_\_



A Mariana, por su guía y disposición durante todo el proceso.

A mi familia, por su apoyo incondicional una vez más.

Al Nico, por apoyarme en las malas y celebrar conmigo en las buenas.

A la Isi, la Cata, el Max, el Pancho, la Franca, la Paloma, el Pablo, el Juan y todos mis amigos, que más de una vez durante mis años de carrera me salvaron de innumerables situaciones y por, desde sus respectivas disciplinas del diseño, aportar en mis proyectos.

Al CED, por haberme enseñado a trabajar en equipo y entregarme uno de los mejores años de mi vida.

A la Pame, por estar siempre que la necesité.

A la Yungay, a los miembros de la mesa barrial, por enseñarme lo que es una comunidad y abrirme completamente sus puertas.

A todos los niños participantes de la caleta, especialmente a Juanito, por aportar durante todo el proceso.

A la UNE, por hacerme crecer en todo sentido.

A la Isi, porque sin ella nada valdría la pena.

A la Trini, por siempre encontrar que mis cosas son increíbles.