



**Josefa Villalabeitia**

Profesor guía: Federico Monroy

Julio de 2016, Santiago, Chile.

—

Pontificia Universidad Católica de Chile

Facultad de Arquitectura, Diseño

y Estudios Urbanos.

—

Escuela de Diseño

A black and white photograph of a large crowd of people walking across a bridge, likely the San Borja Bridge in Santiago, Chile. The image is partially obscured by a large, dark, diagonal graphic element that serves as a background for the title text.

Pasarelas San Borja  
**EXPERIENCIA URBANA  
EN ALTURA**



**Josefa Villalabeitia**

Profesor guía: Federico Monroy  
Julio de 2016, Santiago, Chile.

—

Pontificia Universidad Católica de Chile  
Facultad de Arquitectura, Diseño  
y Estudios Urbanos.

—

Escuela de Diseño



# Agradecimientos

*Y así como nada pasan 7 años de universidad ...*

*Primero quiero agradecer el apoyo incondicional de mi familia, en especial a mis padres, por estar ahí todos esos años siempre apoyándome con paciencia. Sin duda no lo hubiera logrado sin ustedes, en especial imprimir esta memoria! Gracias, Gracias!*

*Segundo a mi profesor guía Federico Monroy, quién siempre con paciencia me ayudo a finalizar este proyecto de la mejor manera.*

*Por último a mis queridas amigas, por tantos buenos momentos, en especial a la Paula, Kika y Trini, no hubiéese sido lo mismo sin ustedes! Gracias por tanto! También mención especial a todos mis amigos que estuvieron ahí, ayudándome con todo tipo de cachos para poder sacar adelante este proyecto, no se que haría sin ustedes, probablemente no alcanzaría a entregar.*

*En fín, ¡Gracias a Todos!*





## Motivación Personal

En el verano del 2015 realicé mi práctica de servicio en la Ilustre Municipalidad de Santiago en el departamento de Secretaría de Planificación Comunal. Desde ahí se gestionan todos los proyectos para la comuna, basándose en los estudios de información comunal que levantan ellos mismos. Así el día a día en esta comuna me cautivó, la vivacidad del sector central y la interacción cotidiana entre el entorno urbano y sus ciudadanos. Por esta razón me surgió el deseo de desarrollar un proyecto que mejorará y potenciará la interacción entre la ciudad y su ciudadano. Así volví a la municipalidad y les expuse mi inquietud, donde ellos mostraron gran interés por consolidar un trabajo en conjunto para uno de los proyectos que estaban comenzando: la remodelación del Barrio San Borja. De esta manera inició el proyecto de titulación sobre las Pasarelas del San Borja.

Julio 2016



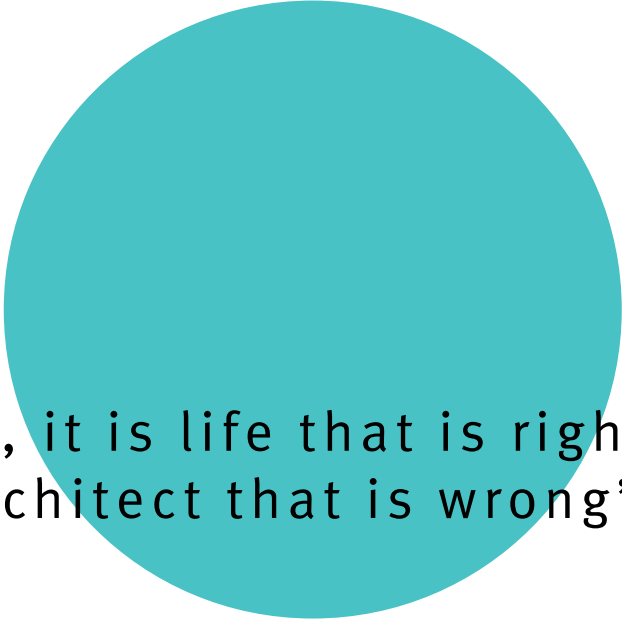

A large, solid teal circle is centered on the page. It serves as a background for the text.

“You know, it is life that is right and the  
architect that is wrong”

Le Corbusier

Agradecimientos  
Motivación Personal

## Marco Teórico

<b>1. Introducción</b>	<b>12</b>
<i>La Utopía de la Ciudad Radiante</i>	13
<b>2. Contexto Histórico</b>	<b>15</b>
2.1 El comienzo de una Obra	16
2.2 Detención del Proyecto	18
<b>3. Espacios Residuales</b>	<b>20</b>
3.1 Definición y Concepción de Espacio Público	20
3.2 Definición de Espacio Residual	21
3.3 Estrategias de Recuperación del Espacio Residual	22
<b>4. Situación Actual</b>	<b>26</b>
4.1 Contexto Ubicacional del Barrio San Borja	27
4.2 El Sueño Utópico en el Contexto de Hoy	28
4.3 Interacción del Ciudadano en el entorno San Borja	30
4.4 Situación Socio-Política del Barrio	33
4.4.1 Gimnasio UC	33
4.4.2 Museo Humano	34
4.4.3 Plan Maestro	35
4.4.4 Pasarelas Verdes	37
4.4.5 Conflictos Legales y Políticos	39



## Levantamiento de Información

<b>5. Pasarelas San Borja</b>	<b>41</b>
5.1 Historia de las Pasarelas	42
5.2 Problemas de Uso	45
5.3 Interacciones Críticas del Lugar	47
5.4 Análisis Espacial de Las Pasarelas	49
5.5.1 División de Tramos	50
5.5.2 Accesos	51
5.5.3 Flujo y Espacios Reutilizables	52
5.5.4 Dirección del Sol	53
5.5.5 Barandas	56
5.5.6 Vistas desde las Pasarelas	57
<b>6. Usuarios</b>	<b>58</b>
6.1 Caracterización Socio Demográfica	59
6.2 la Evolución de un Barrio	60
6.5 Encuesta a los Vecinos	63
6.6 Encuesta a la Población Flotante	64
6.7 Conclusiones	65
<b>7. Desarrollo del Proyecto</b>	<b>68</b>
7.1 Recapitulación	69
7.2 Metodología de Diseño	69
7.2.1 Proceso Participativo	70
7.2.2 Conclusiones	73
7.2.3 Ejercicio de Medición	74
7.2.4 Resultados y Análisis	77
7.3 Urbanismo táctico	78

## Proyecto Final

<b>8. Desarrollo de las Propuestas</b>	<b>84</b>
8.1 Asociación estratégica de las Pasarelas	85
8.2 Procesos de Diseño	86
8.3 Procesos de Validación	96
<b>9. Formulación del Proyecto</b>	<b>100</b>
9.1 Qué, Por qué, Para qué	101
9.2 Pasarelas San Borja: El Proyecto	102
9.3 Antecedentes y Referentes	113
9.4 Conclusión	114
<b>10. Bibliografía</b>	<b>118</b>

# 1

## INTRODUCCIÓN



## 1.1 La Utopía de la Ciudad Radiante

*“You know it is life that is right and the architect that is wrong”*

Le Corbusier

La frase anterior, dicha por uno de los arquitectos más connotados de todos los tiempos viene cargada de ironía cuando la trasladamos al presente proyecto. Charles-Édouard Jeanneret-Gris, más conocido como Le Corbusier, ideó su ambiciosa “Villa Radiante” impulsado por un fuerte sentido social y comunitario. El proyecto, marcado por su fuerte ideal integrador, consistía en una urbe pensada para dar solución al problema habitacional, generado por las grandes masas de población que migraban a los centros urbanos en busca de mejores condiciones de vida. El objetivo principal era acercar a las clases menos acomodadas con un sentido de comunidad y pertenencia dentro de un contexto de ciudad-parque, donde se buscaba dar “muerte a la calle” por medio de la elevación de las vías de acceso peatonal por sobre el plano de edificación, separando de este modo al peatón del auto.

Como todo proyecto que nace de una potente ideología, con conceptos radicales y alejados de lo tradicional, la “Villa Radiante” se presentaba como un bastión de esperanza no solo dentro de la clase trabajadora, sino también dentro del mundo de los arquitectos,

quienes veían en el proyecto una posible vía de escape al problema de la sobrepoblación y segregación social. Cuando proyectos como este vienen respaldados por conceptos sólidos y ambiciones nobles, tales como mejorar la calidad de vida de los menos afortunados, es de esperar que éstos serán conducidos al éxito por los distintos miembros de la comunidad. Sin embargo, las verdaderas repercusiones y evolución de un proyecto de esta categoría son imposibles de prever hasta su actual implementación práctica. En forma paradójica, las mismas estructuras que reflejan el movimiento se encargaron de darle la razón a las palabras del propio Le Corbusier, donde la vida se impuso al arquitecto. Palmadas y derruidas, los diversos ejemplares del movimiento se encuentran reducidos a construcciones relegadas. Los ideales del arquitecto están lejos de imponerse como símbolos de la ciudad radiante que el creativo imaginaba, sino se emplazan como manchas caídas de una capital que evoluciona en torno a ellas.

Intentar abarcar las diversas causas por las cuales este movimiento no logro su objetivo resulta comple-

jo. Sin embargo, la gran pista es otorgada nuevamente por Le Corbusier. La vida posee un sinfín de aristas inmanejables que no nos permiten prever nada con certeza. Intentar imponer un nuevo modo de habitar la ciudad se vuelve una tarea demasiado ambiciosa e impuesta en forma heterónoma. Quizás, es necesario considerar que la ciudad se arma de pequeños espacios que se van conectando sinérgicamente, generando los flujos e interdependencias en las cuales ocurre el habitar cotidiano.

Al día de hoy, el Proyecto de Remodelación San Borja, ubicado inmediatamente a la salida sur del Metro Universidad Católica, se emplaza como un punto desconocido para la mayoría de los capitalinos, incluso aquellos que frecuentan el sector en forma diaria. No ocurre lo mismo con los vecinos, que no dudan en demostrar su descontento respecto de las condiciones en que se encuentran los espacios comunes del barrio, en especial el que interesa para este proyecto; las pasarelas. A primera vista, la instalación pasa desapercibida para el peatón que transita por la calle Portugal, sin embargo, al detener la vista en ella, se

distingue un conjunto de torres antiguas, de las que se desprenden una serie de pasarelas que se interconectan entre sí y actualmente solo abren en forma excepcional con el consentimiento de los vecinos. Dentro del ideario de Le Corbusier las pasarelas pretendían interconectar bloques continuos de viviendas serpenteando (Estevez. 1999), transformando la ciudad en una red interconectada de parques y áreas verdes en altura. Se busca liberar el suelo urbano para dar mas espacio a la recreación y las áreas comunes. En nuestra capital, a pesar de que el proyecto nació a partir de la idea original del urbanista francés, se trata de una iniciativa que se trunco asimismo desde sus orígenes. La construcción en tres etapas concesionadas a distintas oficinas de arquitectura, fue quizás la crónica de una muerte anunciada: jamás hubo una idea motora que le otorgara la cohesión a la que aspiraba el proyecto original. De otro lado, la idea original era demasiado ambiciosa: se buscaba crear una ciudad flotante e intercomunicada a través de pasarelas verdes en las que los peatones se movilizaran evitando el contacto con los automóviles.

A través del estudio particular del Proyecto de Remodelación San Borja, se intentara dar luces sobre el fracaso del modelo de ciudad utópica de Le Corbusier y se evaluaran propuestas en miras a la reintegración del mismo dentro del icónico sector. Como primera

aproximación, se anticipa que la transformación de un paisaje cívico en un lugar aleatorio, de la naturaleza, se percibe como forzoso y termina por oponer resistencia y volver a su estado original. Este retroceso se termina por consolidar en un complejo decadente y anacrónico. Por medio del presente trabajo se investigara como es que un proyecto vanguardista y centrado en la vida vecinal termina por convertirse en todo lo contrario; un conjunto arquitectónico aislado del cual sus propios vecinos se encuentran descontentos. La respuesta se encuentra ya en los propios elementos del proyecto que impiden la materialización de su objetivo final. El espacio de ambigüedad que deja entre los espacios públicos y privados, la falta de reconocimiento de la naturaleza humana en su construcción y la equivocada concepción de la ciudad como un gran paño en lugar de pequeños núcleos interconectados, son algunas de las razones principales que se examinaran en detalle en las siguientes paginas de esta investigación. A modo de hipótesis, sostendremos que la falta de herramientas que nos permitan prever el comportamiento humano en comunidad y sus transformaciones sociales, obligan a que el arquitecto se encuentre al servicio de la comunidad, respondiendo a las necesidades en la medida en que surgen, en lugar de imponer soluciones de manera forzosa. Tarde o temprano, solo el tiempo puede determinar quien finalmente dictamina el modo de habitar, si el arquitecto o la vida misma.



# 2 CONTEXTO HISTÓRICO



## 2.1 El Comienzo de una Obra

La remodelación San Borja debe su nombre al Hospital San Borja trasladado el año 1847 a su ubicación entre las calles Portugal y Vicuña Mackenna. (De la Barra Manríquez 2015). El año 1965, durante el gobierno de Frei Montalva, el Ministerio de Vivienda y urbanismo crea la Corporación de Mejoramiento Urbano o CORMU como una solución estatal para el mejoramiento de la ciudad y sus zonas deterioradas. (Schmitt. 2003)

El traslado del hospital del Hospital San Borja, liberó un gran paño de dimensión y ubicación única en Santiago (Revista de la Construcción N° 70, p. 34). Situación privilegiada al relacionarse con el cerro Santa Lucía, el Parque Forestal y la Plaza Italia. El proyecto original consideraba 28 torres de 20 a 22 pisos, asociadas a edificios aterrizados de menor altura, en torno a un gran parque, permitiendo una densidad de 1000 habitantes. El comercio se distribuía en forma de placas rellenando el espacio entre los edificios. También se incluía el equipamiento vecinal.

Sello distintivo era la separación de la circulación vehicular y peatonal haciendo este último, un recorrido elevado conectando los techos de las placas comerciales por medio de puentes y pasarelas (Revista AUCA N° 16 p. 74)

Otra de las particularidades de la Remodelación San Borja fue que el proyecto contempló la construcción de una Planta Captadora y Elevadora de Agua, una Planta Térmica y todas sus redes a fin de hacer a la remodelación autosuficiente en el abastecimiento de agua fría, caliente y calefacción. En el año 1986, luego de un juicio con la Empresa Metropolitana de Obras Sanitarias (EMOS), se reconoce la propiedad de las instalaciones a los copropietarios de la Remodelación San Borja. Ese año nace COSSBO, empresa comunitaria de propiedad de la Remodelación San Borja que es quien administra y mantiene operativas las instalaciones. Barrio San Borja: identidad, historia y carácter (De la Barra Manríquez. 2015)

Transición de la Fachada Sur de la Alameda y la Evolución de las Torres, Observado desde el Cerro Santa Lucía.

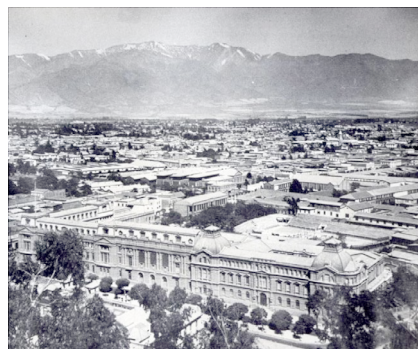
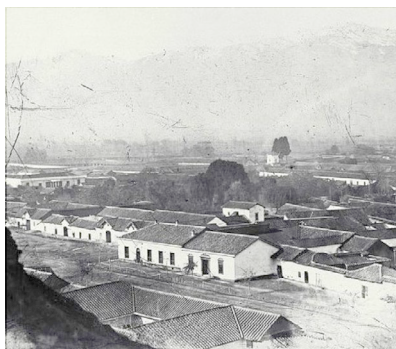



El objetivo de este y otros proyectos similares era transformar Santiago en una ciudad adecuada a la vida moderna. Parte integral del proyecto era abastecer las zonas residenciales con más servicios comerciales, educacionales, culturales y comunitarios, a la vez que frenar el crecimiento de Santiago por medio de la recuperación de zonas centrales para viviendas. Esta remodelación de Santiago incluía otros proyectos de remodelación como el Barrio Cívico también en el centro, el Parque Inés de Suárez en Providencia y San Luis en Las Condes. (Wolf 2003)

Los 4 proyectos compartían el criterio urbanístico, construyendo torres de 20 pisos y dejando un 70 a 80% del terreno para áreas verdes y equipamiento. El proyecto más importante para la CORMU era la Remodelación San Borja que representaba el primer paso en su ambicioso plan para Santiago (Revista de la Construcción N° 70 p. 33,34). Para contar con el terreno adecuado la CORMU compró y expropió las propiedades necesarias. Ya teniendo los terrenos, para la construcción, la CORMU definió una modalidad de concurso que permitía que una empresa constructora se adjudicara la construcción de un máximo de tres torres por etapa. (AUCA n° 16. p.88)



**Fotografías de la etapa de construcción y de las torres terminadas.**

Imágenes extraídas de la presentación "Barrio San Borja" de Rodrigo Toro 2015

## 2.2 Detención del Proyecto

El Proyecto de la Remodelación San Borja sufrió cambios significativos durante su ejecución, su tamaño fue reducido drásticamente, construyéndose solo una parte del seccional y ningún edificio aterrazado. La primera etapa partió en 1970 con 12 torres, pero los cambios políticos y el golpe militar transformaron y truncaron el proyecto terminando con el sueño original y dejándolo en el abandono que actualmente observamos.

En palabras de una joven residente al recordar la llegada de su familia a la Remodelación San Borja

“En 1972 fueron entregados los departamentos en 18 torres. Venían perfectamente empapelados y cada edificio contaba con varios metros cuadrados de áreas verdes, plazas y conserjes contratados por la Cormu. La abuela llegó con camas y petacas a instalarse en 1975 (...) Recién separada mamá decidió volver con la abuela para iniciar una nueva vida en las torres. Desde la ventana del sexto piso ambas esperaron por el desarrollo prometido. Pero ni la piscina, ni el jardín infantil, ni el complejo deportivo, ni la apropiación de los espacios comunes por parte de los vecinos, ni las 27 torres que faltaban por construir, se materializaron. Con el cambio de gobierno en 1970 y las revueltas políticas que empezaban a gestarse, el progreso que significaban las torres había sido olvidado.”( Disponible en pepaperiodista.wordpress.com. Valenzuela 2012 )



**Fotografías que muestran el ambiente del barrio bajo la dictadura y el golpe militar en 1973.**

Imágenes extraídas de la presentación “Barrio San Borja” de Rodrigo Toro 2015



**PROYECTO CONSTRUIDO**  
**55% DEL TOTAL**

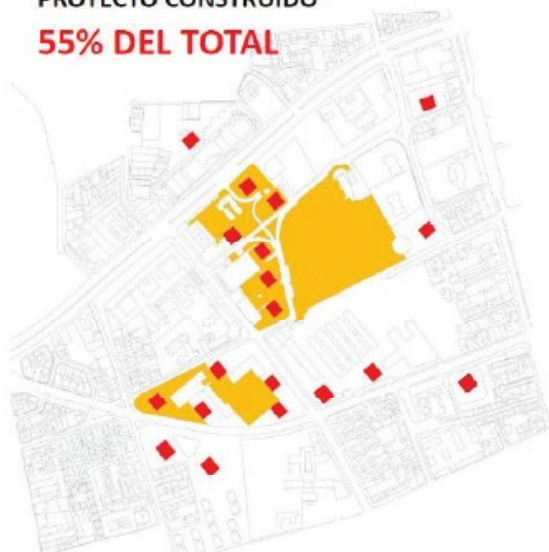

**21/45** -> Torres construidas



**Espacio Públicos finales**



Este proyecto de modernización y humanización de la ciudad que seduce e inspira a quien crea en la ciudad a escala humana tuvo un triste fin a consecuencia de las turbulencias políticas y sociales de los años 70, legando a nuestra ciudad pequeñas islas decadentes y progresivamente degradadas por intervenciones azarasas. La promesa de acoger al ciudadano quedó en el pasado

**PROPUESTA INICIAL**  
**Seccional San Borja**

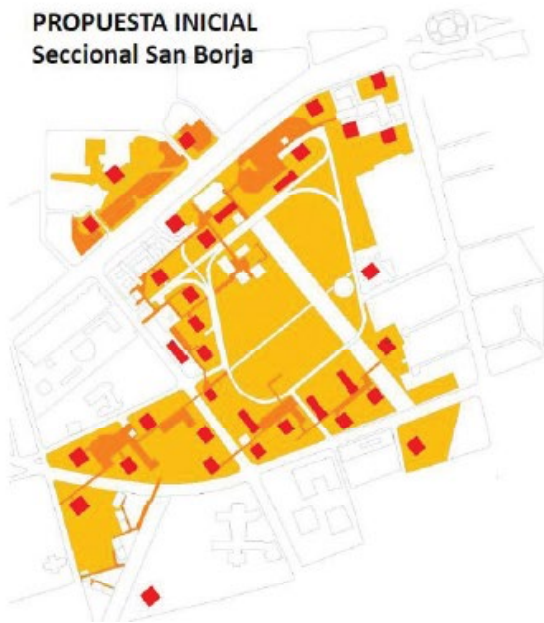

**30%** -> Torres

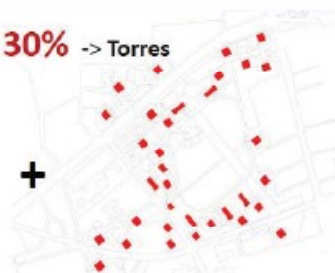

+

**70%** -> Espacio público



Los diagramas muestran claramente la disminución final que hubo del proyecto original, no sólo por la cantidad de torres, pero en especial por las áreas de espacio público y recreación.

Imágenes extraídas de la presentación "Diagnóstico Barrio San Borja" de la Ilustre Municipalidad de Santiago, 2015.



# 3

## ESPACIOS RESIDUALES



### 3.1 El Espacio Público

El espacio público se concibe a partir de mucho más que su condición física dada por el espacio, equipamiento, calles etc. A la dimensión física se le suma otra arista del índole político-social. Así de acuerdo a Fernández el espacio público “encierra una dimensión físico-espacial, pero que no se agota en ella, ya que conjuntamente posee una dimensión social y política de características inmateriales.” ( P. 7) En la dimensión social encontramos el encuentro e intercambio que entregan diversidad y vida al lugar, mientras que en la dimensión política se ven representadas la expresiones de ideales o de manifestación ciudadana. Así el día a día y pulso de la ciudad no se construye a partir de la pura existencia arquitectónica, sino que son compilaciones de miles de interacciones que se dan alrededor de ella. Como se explica en la siguiente cita, el espacio público es un escenario,

“Son escenario de lo cotidiano, cumplen funciones materiales y tangibles: son el soporte físico de las actividades cuyo fin es satisfacer las necesidades urbanas colectivas que trascienden a los límites de los intereses individuales” (Avalloni, L. Castro. E, Urzúa. MJ. 2006 p.14)

Esta comprensión del espacio público será clave a lo largo del desarrollo del proyecto, pues demuestra que el espacio público o la recuperación de un espacio no puede simplemente contemplar la dimensión física, sino que se debe hacer cargo de los fenómenos sociales y políticos. Más aún dan pista del por qué existen estos llamados “espacios residuales”, pues no es suficiente equipar un espacio para lograr que éste se active y se convierta en un lugar de encuentro y expresión identitaria ciudadana.

Se destacan dos tipos de escalas al hablar de espacio público. Por un lado están aquellos espacios que se relacionan con la ciudad completa, espacios de gran magnitud y jerarquía reconocidos por todos los ciudadanos como hitos urbanos. Luego están los de menor escala,

“corresponden a lugares públicos asociados a las funciones residenciales y que por tanto se relacionan directamente con la dimensión de barrio (...) están compuestos por el entorno de las residencias de un sector, pudiendo incorporar calles, plazas e incluso comercio presente en el área pues estos son espacios públicos donde el barrio se manifiesta” (Saravi. p. 35)

Sin embargo, se podría hablar de un tercer tipo de escala o tipología de espacio, que es una especie “híbrida” que se mueve entre el espacio “monumental” y el “barrial”. Este se refiere a espacios con características barriales-residenciales, pero que se insertan en un medio completamente urbano. Esto es lo que sucede con la Remodelación San Borja, que debido a su locación estratégica, los espacios que originalmente estaban destinados para la recreación vecinal, han pasado a ser espacios de alta circulación y concurrencia, despojándolo de su carácter “barrial”. Este hecho comenta la presidenta de la Junta de Vecinos, Carmen León “no permite la creación y el sentido de comunidad, porque no hay espacios para compartir. El único espacio donde se podría generar algo así sería en la plaza pedregal o las pasarelas” (León. C (5 de noviembre 2015) entrevista por J. Villalabeitia [grabación] Archivo CLeón\_pt1)

Por estas razones es vital entender que los espacios en la ciudad son lo que conservan y promueven la vida e historia de una ciudad. Toda la identidad ciudadana y el pensamiento colectivo de las épocas se expresan en ellos y en la medida que el espacio público se utilice la ciudad se mantendrá andando y con vida. “Cuando se interviene el espacio público físico de la ciudad, se hace también en la memoria y en las futuras experiencias de sus habitantes” (Avalloni, L. Castro. E, Urzúa. MJ. 2006 p.15)

## 3.2 Espacios Residuales

“Son espacios sin definición clara de roles, función o dominio, habitualmente generando espacios peligrosos y de rápido deterioro. (...) Dentro de esta categoría también se incluyen espacios contiguos pero que presentan mantención deficitaria, deterioro de equipamiento y se encuentran descuidados” (Avalloni, L. Castro. E, Urzúa. MJ. 2006 p.16)

Como se desprende de la cita anterior los espacios residuales son aquellos espacio públicos que no tienen un rol definido y han sido abandonados. Estos espacios presentan dos tipos de problemas (nuevamente asociados a lo físico y social)

### 1. Físicos:

Los problemas relacionados a lo físico son por general el daño material que existe al equipamiento o más bien la falta de ellos. Así hay numerosas plazas o espacios en condiciones de precariedad ya sea por su baja o nula mantención, o por los mismos usuarios que se empeñan en destruir o vandalizar la propiedad pública. Acompañado a esto, por lo general, nunca hay buena iluminación en estos espacios, haciéndolos más susceptibles a tipos de comportamiento vándalos. Por otro lado, la falta de áreas verdes y de un aseo y limpieza adecuada, convierten a estos espacios en zonas basurales y de escombros, haciéndolas inhospitalarias y poco atractivas para su uso.

### 2. Sociales:

Los problemas sociales tienen que ver principalmente por dos razones que son causa y consecuencia; las malas prácticas y por ende la estigmatización de los lugares. Las malas prácticas son acogidas en estos lugares precisamente porque son residuales y abandonados, así son espacios perfectos para que ciertos grupos se apropien de ellos. Cuando existe déficit y malestar en los espacios urbano, existen grupos de jóvenes que aprovechan esta condición y promocionan una “cultura de calle” que afecta la dinámica cotidiana de la comunidad en general. A su vez, esta condición no sólo influye en una estigmatización del lugar, sino que también en la desidentificación de los vecinos con el, ya que va aminorando las oportunidades de encuentro y ejercicio sobre el espacio. (Fernández. G 2006)



Conjunto a esto existe otro que contribuye como factor social a la pérdida del espacio. Según Ducci y Saravi, hoy los individuos no sienten propios sus lugares de residencia, ni se identifican con ellos (2000), (2004). El sentimiento se puede deber a numerosos factores, como la privatización, la continua evolución inmobiliaria que existe en la ciudad o la creciente demanda por suelo etc. Esto genera transformaciones y transiciones en el espacio público que a veces son de difícil adaptación para sus residentes. El claro ejemplo de esto en el Barrio San Borja ha sido el crecimiento que ha tenido el Hospital Clínico de la Universidad Católica. Aunque este haya sido un proceso completamente legal y hecho bajo el consentimiento de los vecinos, hoy en día existe un cierto resentimiento hacia el establecimiento, pues la percepción general es que este edificio se ha ido “comiendo” o “apoderando” de a poco, de espacios que antes pertenecían a la comunidad.

Para la recuperación de los espacios residuales en este proyecto, se hará hincapié en la palabra reciclaje pues no se trata solamente de equipar o mantener, sino más bien de dar nueva vida y uso a estos espacios, fomentando actividades colectivas que sean el principio de una nueva forma de sociabilizar con el espacio.



Imagen extraída del facebook de Pasarelas Verdes, donde se observa a niños apropiándose del espacio, gracias a la mera contribución de “decks” de madera. (2014)

### 3.3 ¿Cómo Recuperar los Espacios Residuales?

Reciclar o recuperar un espacio es una difícil tarea que contiene diversas incógnitas ¿Cómo renueva la imagen de un lugar estigmatizado por la gente? ¿Qué acciones se deben tomar para tornar un lugar desolado en un espacio seguro y limpio? Y finalmente ¿quién debe tomar la iniciativa y tarea del reciclaje de estos lugares? ¿El municipio? ¿La Comunidad? ¿los Privados?

Existen múltiples teorías y acciones que uno puede referenciar para la recuperación de un espacio, así como diversos actores que pueden accionar en pos del acometido. Probablemente la clave está en la combinación y colaboración de los tres factores que determinan el encuentro; el humano, el espacio y la norma social.

#### Participación Ciudadana

Dentro de las estrategias más efectivas de recuperación y prevención de delitos, dentro de los espacios públicos o residuales la participación y acción ciudadana. Así como explica Fernández “la forma en que éstos sean involucrados en el diseño o implementación de las intervenciones, determinará en gran medida los resultados que se obtengan.” (2006). De esta manera la comunidad se puede implicar en dos ejes participativos, desde la gestión o desde la acción misma en la ejecución de proyectos.

#### 1. Autogestión y Administración

Las administraciones de espacios públicos, como son los municipios u otras entidades gubernamentales que incorporan o delegan partes de las responsabilidades a sus vecinos, tienen una probabilidad mucho más alta de éxito en cuanto a que el proyecto sea sostenible en el tiempo. Además el incluir a los vecinos o ciudadanos fomentará el uso colectivo de dicho espacio y fortaleciendo tanto lazos comunitarios como con las direcciones municipales. Por último también empoderará al vecino en cuanto a su barrio al reconocer que sus capacidades de autogestión se van poniendo a prueba y dando resultados.

## 2. Participación Directa en el Desarrollo de Actividades

Esto se refiere a que la comunidad no sólo se integre en las decisiones que se tomen respecto a sus espacio, pero que sean actores directos en el desarrollo de estas, ya sea en divulgación y asistencia de actividades, instalar mobiliarios, jornadas de plantación o limpieza etc. Así mientras más involucrada esté la comunidad, más atención se tendrá con los lugares y su mantención será más fácil. “dichas técnicas serán más existosas mientras más colaboren a contribuir a la cohesión social de la comunidad, mediante la participación de la ciudadanía en la modificación de espacio urbano y sus características ambientales. (Castro 2006 extraído de : CPTED asociación internacional. Manual espacios urbanos)

## 3. Diseño de Espacios “Crime Prevention Through Environmental Design

Crime Prevention Through Environmental Design (CPTED) ha surgido en los últimos tiempos como un mecanismo efectivo para la seguridad y prevención de crímenes en un espacio determinado. CPTED es la manipulación de estos espacios físicos, donde a través del diseño se busca lograr mejorar la calidad de vida de la comunidad, incentivando el uso de estos espacios sin el miedo o inseguridad de ser afectados por algún crimen. En su teoría, se ha comprobado que el diseño planificado de los edificios o sitios determinados es una forma efectiva para prevenir vandalismo, asaltos y situaciones o com-

portamientos anti sociales que atenten contra la seguridad de la comunidad. Siendo un método que colabora con los sistemas tradicionales de cuerpos de vigilancia, como es el caso de Carabineros. De esta manera, las técnicas de diseños de espacios son un componente sociológico y psicológico importante, sin delimitarse meramente al campo del diseño, sino que estableciendo una relación entre el espacio físico y las personas; la reacción y comportamiento de la comunidad frente al medio ambiente a través de su diseño. (Timothy D. Crowe and Diane L. Zahm, “Crime prevention through environmental design”, issue of Land Development magazine, a publication of the National Association of Home Builders (“NAHB”), 1994)

Existen cuatro principales principios para lograr llevar a cabo la teoría de CPTED (Paul Cozens, Environmental Criminology and Crime Analysis, 2008). Un primer principio es el de Vigilante Natural “aquel que por su mera presencia vigila de manera inconciente” (Castro p.9), donde se busca que el diseño del lugar incentive el uso y por ende la vigilancia de los propios vecinos. De esta manera, existen ojos siempre en la calle, proveniente de los mismos residentes.

A su vez La disposición y conjugación del espacio juegan un rol vital a la hora de promover la seguridad del espacio, así a la hora de diseñar uno se debe tener en mente el concepto de vigilancia natural. Esto implica que los espacios deben ser visibles, amplios y comprensibles por sus usuarios. Así



a la hora de transitar por ellos, se entiende un panorama general del espacio, sin esquinas o lugares recónditos, fundamentalmente “la alta visibilidad aumenta el control” (Castro p. 9) Según Castro es necesario hacer un análisis previo del espacio, que distinga elementos arquitectónicos o ambientales que favorezcan las condiciones para actos delictivos para así buscar soluciones. A su vez también hay que identificar aquellos elementos del espacio que benefician la seguridad general del lugar. (2006)

El Tercer principio es el de Reforzamiento Territorial, delimitando el tipo de espacio que se está trabajando a través de elementos que los definan según el permiso al acceso: espacio público, semi público o privado. Esto establece los límites de accesos a estos lugares según el tipo de espacio que sea. Para el caso de los espacios públicos, a su vez, se funda un sentido de apropiación por parte de los vecinos, logrando así un sentido de permanencia y cuidado sobre el lugar.

Por último, el cuarto principio es el de Control Natural de Acceso, donde a través de elementos de diseño se busca evitar el acceso de delincuentes o cualquier actividad de vandalismo. Por ejemplo, el uso de puertas o rejas o muros son elementos que ayudan a prevenir el acceso, dificultando realizar dichas actividades, logrando que su acceso sea solo para el uso del lugar.

Los métodos y técnicas de CPTED que se utilizan forman parte importante del desarrollo comunitario, donde la prevención de crímenes o vandalismo es un aspecto fundamental para lograr una mejor calidad de vida. Asimismo, con esto se incentiva la interacción entre los vecinos y un sentido de propiedad por sobre los espacios que los rodea.

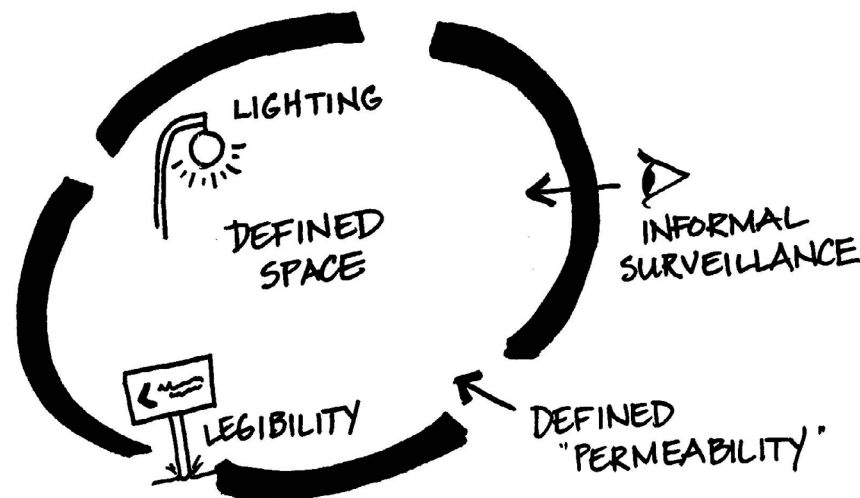

Esquema que muestra los 4 principios de la teoría.

Imagen extraída del artículo: “Making it Safe” de [mycityspot.wordpress.com](http://mycityspot.wordpress.com)

# 4 SITUACIÓN ACTUAL



## 4.1 Contexto Situacional del Barrio San Borja

El Barrio San Borja está constituido por las Torres San Borja y el resto de los edificios y espacios públicos que conforman el cuadrante definido por la Alameda (límite norte), Lira (límite poniente), Santa Isabel (límite sur) y Vicuña Mackenna (límite oriente). Sin embargo, para este proyecto en particular, se delimitará el área a investigar e intervenir a uno más acotado. Éste pertenece a la junta de vecinos del barrio y corresponde al espacio conformado por las Torres 3,4,5,6, sus pasarelas (que conectan las torres) y los espacios públicos que se forman entremedio. La ubicación del barrio en la urbe central se destaca por:

“Confluir con las arterias más importantes de la ciudad, vecino inmediato de áreas verdes ya establecida y nudo importante actual y futuro de los transportes colectivos que lo colocan a pocos minutos del centro urbano de la ciudad, aparece justificado plantear la remodelación” (AUCA nº 16, 1969 pg. 72)

Como se desprende de la cita anterior, este barrio tiene una locación privilegiada dentro de Santiago, ubicándose en pleno centro y rodeado de hitos urbanos de gran relevancia, que insertan al barrio dentro de circuitos culturales, verdes y comerciales. Algunos de estos hitos son el GAM, el Barrio Lastarria, Plaza Italia o dos icónicas universidades; la Pontificia Universidad Católica (casa central) y las facultades de Arquitectura y Economía de la Chile.

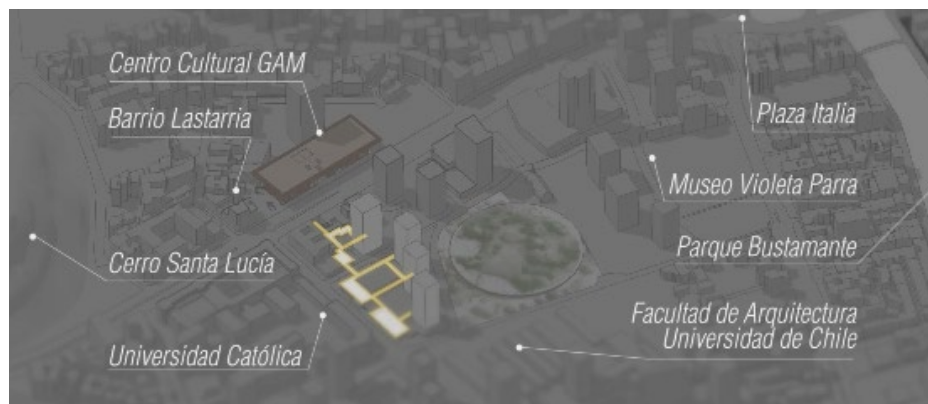

Área de Intervención del Proyecto

Parque San Borja

Delimitación Barrio

Lo que se destaca en color turquesa pertenece al área en que se encuentran las Pasarelas San Borja. Esta área tiene como calles limitantes la Alameda, Portugal, Marcoleta y Carabineros de Chile.

Imagen Extraída del Video “Proyecto Pasarelas Verdes”  
Henry Bauer 2015.

## Uso de Suelos

Pese que la ubicación del barrio tiene la ventaja de tener acceso fácil a múltiples servicios, también estar insertos en el centro presenta desventajas. Considerando que esta zona es mayoritariamente un área comercial y de servicios, es difícil concebir la idea de un “barrio residencial” o una “comunidad vecinal” cohesionada y la-tente, pues el ritmo y circulación constante de gente por el lugar, no permite generar un sentido de apropiación y pertenencia de los vecinos en el espacio

### Usos de Suelo

#### ■ LEGENDA

- ACTIVIDAD PRODUCTIVA, 4.9%
- EQUIPAMIENTO, 45.7%
- RESIDENCIAL, 40.1%
- OTROS, 9.3%
- SIN INFORMACIÓN, 0.0%

Usos de suelo (%)

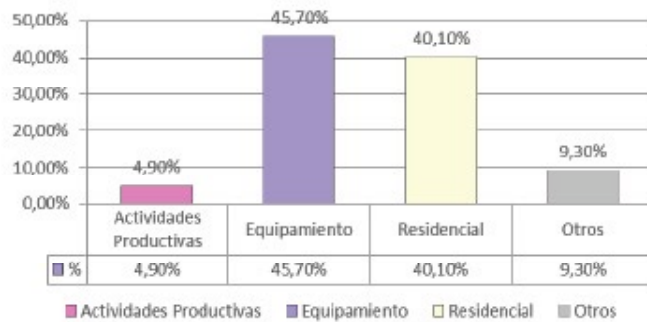

Uso de suelos del Barrio San Borja y las áreas vecinas.

Diapositiva extraída del documento municipal “Unidad Territorial San Borja” de la Ilustre Municipalidad de Santiago 2015.



## 4.2 El Sueño Utópico en el Contexto de Hoy

Entendiendo que la Remodelación San Borja está justificada bajo la teoría y visión modernista arquitectónica de la época, es necesario concebir que como cualquier teoría (por mas bien intencionada que venga) se puede caer. La finalidad del proyecto era una muy interesante pues aspiraba a generar comunidades urbanas interconectadas, en locaciones céntricas de la ciudad, con grandes espacios comunes de áreas verdes y recreación. El ideal de esta teoría era una noble, pero la Remodelación San Borja, al igual que otros proyectos de la misma envergadura, nunca llegó a cumplir las promesas que planteó, pero ¿por qué?

Existen diferentes actores que componen el conjunto de la remodelación, cada uno de los cuales ha influido en el desarrollo que ha tenido el lugar y explican las problemáticas que éste enfrenta al día de hoy. El complejo se compone de viviendas (las torres), plazas (espacio público), comercios y las pasarelas que conectan las torres, elementos que configuran la ambigüedad con que se desarrolló el proyecto. En primer lugar, los espacios comunes propuestos para conectar las diferentes viviendas (pasarelas y plazas) fallan en la delimitación del espacio público y privado. Esto se da tanto a nivel vecinal, en cuanto la infraestructura no logra apropiarse del lugar y darle un uso comunitario, como a nivel gubernamental, donde existen discrepancias en cuanto a quien le pertenecen los espacios, por lo que nadie se hace cargo de ellos. La gran mayoría de las propiedades del barrio pertenecen hoy al SERVIU, luego en 1992 se realizó un plan regulador para entregar algunos terrenos a la municipalidad para crear áreas verdes y estacionamientos (Schmit C, 2003.).

El resto del conjunto sigue perteneciendo al SERVIU, pero para algunos vecinos esto sigue siendo ambiguo, ya que hay quienes reclaman que en los planos originales las pasarelas son estipuladas como propiedad de la propia comunidad (abarcando todo el terreno desde la Alameda, Diagonal Paraguay y Marcoleta) sin embargo, los planos reguladores han cambiado desde entonces por lo que éstos ya no son vigentes.

“En el golpe de estado todo se quedó trunco, empezaron borron y cuenta nueva. Desde ese momento nadie sabe de quién son las cosas. En la Torre 6 encontraron planos que indican que los todo el espacio entre Portugal y Lira son de las torres. Pero esas escrituras ya no son vigentes, porque los planos reguladores cambiaron” (León C (24 de octubre 2015) entrevista por J. Villalabeitia [grabación] Archivo CLeon\_parte3)

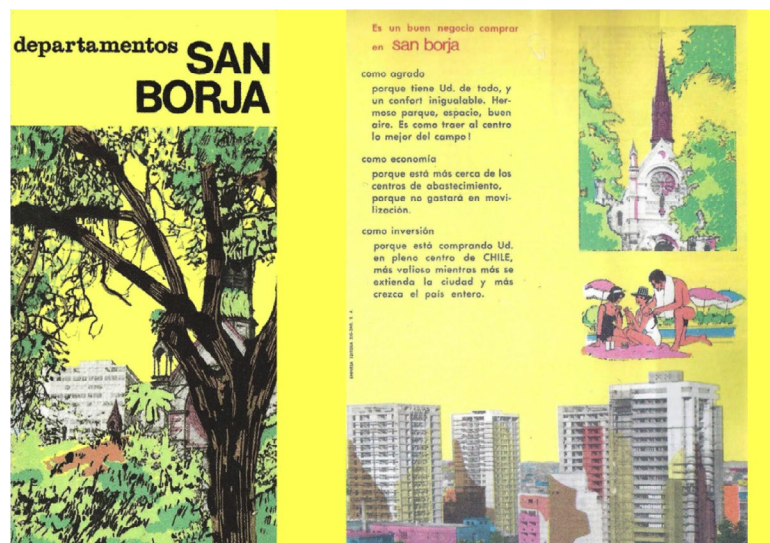

**Propagando del Conjunto San Borja 1969** –Aquí se muestra claramente el “sueño” u idealización que existía en torno al proyecto, promoviendo viviendas para la clase media - alta (luego con el gobierno de Allende, muchas se destinaron a viviendas sociales.)

Imagen extraída de la presentación Remodelación San Borja  
Rodrigo Toro 2014

### 4.3 Interacción del Ciudadano con el Entorno de San Borja

La Remodelación mantiene abierto otro debate con respecto al diseño general de sus suelos. Al igual que en el punto anterior, existe una vaguedad en cuanto a como se resuelven los niveles de sus suelos. Esto en parte se debe a que al no haberse terminado la remodelación, algunas relaciones quedan indeterminadas o aisladas. El espacio presenta un trabajo de suelo con múltiples niveles (4) donde se hunden calles, levantan paseos y angostan accesos, debido al uso de taludes, ramplas y jardineras. Como explica Schmitt,

“Se Reconoce una falta de relación entre la superposición de esos distintos niveles, por una parte existe una falta de conexión peatonal además de una falta de comunicación. Todo esto ocasiona una pérdida del espacio del conjunto en su totalidad” (2003)

Si se considera que los espacios interiores del conjunto se utilizan mayoritariamente para transitar (con un alto flujo de concurrencia) los desniveles, accesos pequeños y espacios laberínticos en general, son un desacierto en cuanto a diseño, pues interfiere y dificulta el tránsito del transeúnte. Así nuevamente se habla de un problema de ambigüedad en la función, pues no satisface ni el transitar, ni tampoco se implanta como zona de estar.

Explosión Isométrica del Área a Intervenir

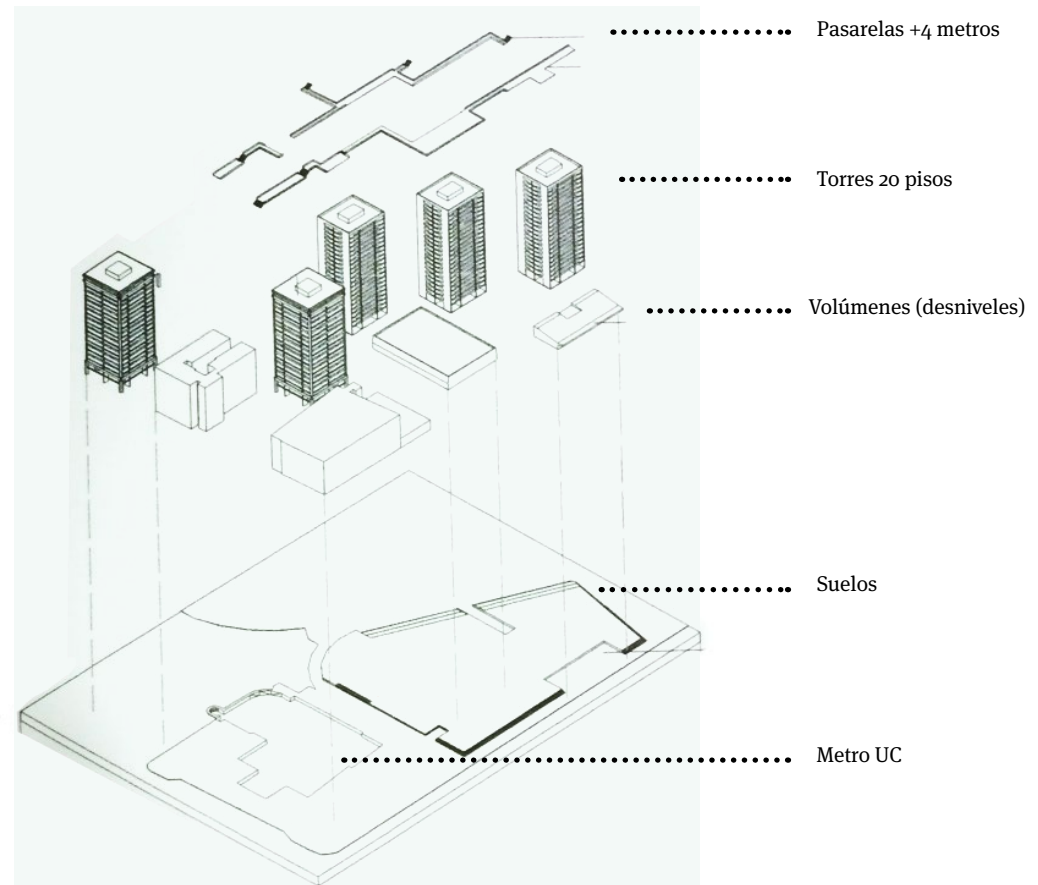

C. Schmitt 2003



El rincón que se observa en la fotografía de arriba, pertenece al lugar donde se le dio una golpiza a Daniel Zamudio. Como se puede observar el desnivel que existe en el terreno, más el enrejado del parque, genera un espacio escondido y encerrado por lo que se presenta como lugar “ideal” para actos delictivos. Hoy en día la gente deja flores y pequeñas conmemoraciones.

Debido a esto se pueden establecer varias interacciones críticas que afectan de manera negativa al usuario de este espacio.

En primer lugar, los desniveles forman espacios recónditos con poca iluminación y visibilidad, contribuyendo a la delincuencia y a la percepción de inseguridad. Un ejemplo claro de esto es el asesinato de Daniel Zamudio el 2012, que fue víctima de una golpiza detrás de una ladera donde nadie pudo reconocer lo que estaba ocurriendo.

Otro problema del plano, es que los lugares para transitar son pequeños y poco inclusivos, pues comprenden muchas escaleras y desniveles que dificultan o no permiten a las personas con discapacidades transitar (minusválidos, gente de tercera edad etc.) A su vez existen lugares donde los accesos son casi inexistentes, como ocurre en la calle Marcoleta, donde los vehículos y el enrejado del parque (San Borja) no permite la presencia de una vereda.

Por último, para nuevos usuarios, el territorio es muy complejo y laberíntico haciendo su navegación muy difícil y poco intuitiva.

Nuevamente en esta imagen se observa como el parque en altura genera murallones y espacios escondidos perfectos para incitar las malas prácticas. Además se hace difícil transitar debido a las rejas y el muro, donde no es posible transitar por el parque y la acera teniendo que elegir una de las dos opciones (ninguna con buena iluminación).







1. En ésta imagen vemos la entrada a los estacionamientos de los residentes de las torres. En esta foto se ve claramente los distintos niveles que existen y la falta de aceras o lugares de tránsito para el peatón. Justo debajo del grafiti que dice "waks" se puede visualizar lo que es la acera, un estrecho pasadizo de menos de un metro de ancho.

2. Aquí se observa como el automóvil se toma prácticamente todo el espacio para transitar. Además la calle va en subida por lo que para el peatón se hace más forzada la caminata. A su vez se vuelven a observar murallas (grafitadas) que van escondiendo el lugar, y la presencia de escaleras para acceder a diferentes lugares.

3. Esta imagen muestra como en algunos sectores (Calle Marcoleta) la vereda es virtualmente inexistente, pues mide menos de 50 cm, cuando una persona para transitar cómodamente necesita 64 cm.

4. La única pasada desde el metro a la calle carabineros de Chile cuando se sale del metro Universidad Católica. Como se observa es un pasadizo muy estrecho para la cantidad de gente que lo transita.



### 4.3 Situación Socio - Política del Barrio

Es imprescindible concebir qué está ocurriendo hoy en el plano político-social del barrio, pues una suma de antecedentes han generado un revuelo (convirtiéndose en el foco de atención) en el barrio abriendo el paso a una serie de proyectos insertados en un Plan Maestro para el San Borja. Esto se ha ido desarrollando (2015-2016) con una premisa clara por parte de la municipalidad; trabajar en conjunto con los vecinos para crear el barrio que mejor se acomode a sus necesidades.

#### 1. Gimnasio Uc

Las pasarelas de la Remodelación San Borja se han visto afectadas por el olvido, el abandono, las pequeñas usurpaciones progresivas, incluidas las del hospital de la UC, y estuvieron a punto de sucumbir a la “expropiación” para la construcción de un gimnasio privado por parte de la Universidad Católica y avalado por el SERVIU.

Luego de un silencioso acuerdo entre la Pontificia Universidad Católica, el SERVIU y la compañía Corpseguros S.A. (2 de Julio del 2014) el municipio aprobó el permiso de edificación para la construcción de un gimnasio de uso exclusivo de la Pontificia Universidad Católica de Chile en uno de los tramos más emblemáticos de las pasarelas. En rigor la aprobación se enmarca dentro de la legalidad pues quienes tienen derecho sobre este tramo son los copropietarios de los locales que se ubican en la Calle Portugal debajo de la pasarela. La Universidad junto al grupo de locatarios, generaron una unidad administrativa diferente a la junta de vecinos a objeto de lograr la autonomía necesaria para la realización del gimnasio. Así surgió el Condominio Equipamiento Comercial Plaza Pedregal de la Remodelación San Borja, cuya asamblea de copropietarios estableció una nueva administración de los locales comerciales, la que no tendría obligación de consultar a los vecinos de la RSB sus decisiones, lo que facilitaría el camino para la privatización de los espacios comunitarios existentes en las pasarelas.

Si bien la construcción del gimnasio es legal (cuenta con la aprobación de la municipalidad) y se podría empezar a realizar la obra, la universidad se ha abstenido hasta el momento debido a la polémica generada en torno al proyecto, ya que no se promovió ni facilitó la participación de los vecinos. Esta situación provocó indignación en los vecinos, llegando a desarrollarse una campaña de cyber bullying con concurso incluido, en contra de la UC y su gimnasio, promovido por la Facultad de Arquitectura y Urbanismo de la Universidad de Chile. Este conflicto solo ha aumentado la animosidad que sienten los vecinos en contra de la Universidad Católica, pues se ha ido tomando lentamente diversos espacios del barrio sin consultar a los vecinos.



Ejemplo del “Cyber Bullying” La imagen cargada de denuncia política crítica al SERVIU por “regalarle” el espacio a la UC. 2015.

## 2. Museo Humano

El año 2014 se efectuó una licitación con la participación de 47 oficinas de arquitectura que debían incluir en su proyecto el desarrollo del Museo Humano - nombre dado al espacio que albergaría la donación de 160 esculturas por parte del escultor Mario Irarrázbal, para el avance de un parque de esculturas abierto.

Realizado el concurso, se eligieron 5 finalistas siendo ganador el proyecto de BBATS + TIRADO lo cual fue hecho público el año 2015. Sin embargo, para sorpresa del municipio, y a pesar de haber habido algunas instancias de participación vecinal, los vecinos se manifestaron fervientemente en contra del proyecto argumentando que el museo dividiría al parque en dos. Y que no habían sido invitados a participar del análisis más profundo de esta iniciativa.

El Parque San Borja es la única área verde que existe dentro del barrio y muchos vecinos lo consideran su patio trasero. Las actividades que se desarrollan en él son amplias y parte vital de la rutina de la comunidad. Algunos usan sus multi canchas y pista de patinaje para hacer deporte, otros pasean a sus mascotas y se reúnen con amigos. La gente de tercera edad lo usa como refugio de la ciudad para disfrutar de tardes tranquilas y las familias jóvenes para jugar con sus niños. Al profundizar lo que significa para toda la comunidad este parque (sobre todo en un barrio donde las áreas recreacionales están derruidas), se comprende el enojo general y la rotunda negativa que existe para construir el museo ahí.

Este acontecimiento es de los hitos más importantes que se adjudican los vecinos, pues les dio una causa común que unió a la comunidad y fue el impulso que necesitaban para demandar de manera organizada lo que realmente deseaban. Después de mucho tiempo de ser desatendidos por las autoridades, los vecinos alzaron la voz y se dieron cuenta del poder que tenían cuando se vinculaban.



**Imagen de la propuesta por BBATS + TIRADO**

Obtenida de Plataforma Arquitectura.



**Imagen de vecinos protestando en contra del proyecto.**

### 3. Plan Maestro

En virtud a los conflictos generados, el municipio decide iniciar un proceso participativo ampliado para dar cabida a las opiniones de los vecinos, quienes plantearon que la problemática real no se centraba en el parque San Borja sino en la necesidad de mejorar las condiciones actuales de todo el espacio público. Se hizo hincapié en el deterioro que presentaban los espacios comunes entremedio de las torres como las pasarelas y Plaza del Pedregal. Entre sus principales quejas se encontraban la falta de iluminación, la suciedad, el mobiliario en mal estado y delincuencia del sector. Además la arquitectura del lugar permite la apoderación del espacio por gente en situación de calle. Si bien, los vecinos entienden la necesidad de estas personas, les gustaría que el municipio buscara una solución alternativa para ellos ya que continuamente se ven agredidos por las malas prácticas de éstos, como cuando utilizan los espacios comunes como baños, beber alcohol y generar desorden o incluso algunos vecinos han presenciado actos íntimos en mitad de la plaza.

Ante esto, la Municipalidad de Santiago se propone, en conjunto con los habitantes de San Borja, crear un Plan Maestro para revitalizar el barrio. Este considera el sector delimitado por Alameda, Vicuña Mackenna, Santa Isabel y Lira (imagen). El plan maestro en el tiempo buscar crear una “carta de navegación” que propone una nueva imagen de desarrollo de barrio que sinérgicamente vaya

conectando hitos entre el barrio y sus áreas vecinas, proponiendo rutas (culturales, verdes y peatonales) que generen coherencia en la trama urbana de toda la comuna. Sin embargo en su primera etapa, el plan maestro busca acudir las necesidades más inmediatas del barrio.

Basado en lo anterior, una de las prioridades es “Recuperar, para uso público diurno, las pasarelas y terrazas, lo que implica renovar pavimentos, instalar mobiliario urbano, nuevas luminarias y áreas verdes en altura” (Presentación Plan Maestro San Borja 2015). Específicamente, se plantean acciones como la limpieza de grafitis, el aumento de papeleros y la creación de espacios de encuentro.

Así se da comienzo a una nueva etapa para el barrio, despertando y movilizando a sus vecinos a luchar por ser escuchados y recuperar espacios perdidos. Esto ha generado una inyección de vida dentro en la zona durante el último año, donde han acontecido variadas actividades (muchas impulsadas por un grupo de estudiantes de la Universidad de Chile) como ferias itinerantes, jornadas musicales y además se sumaron las Pasarelas como parte del circuito del día del Patrimonio de Santiago.

**Delimitación del Área a Intervenir**



Imagen extraída de la “Presentación Plan Maestro San Borja” 2015.

## Expectativas Municipales para los Proyectos

La municipalidad espera que todos los proyectos que se presenten al plan maestro, definan estructuras que respetes y logren los principios de Interacción, equilibrio e integración que establezcan espacios de encuentro que potencien un desarrollo integral de las múltiples actividades que ahí se realizan.

“El barrio debe constituirse como una entidad reconocible en su entorno inmediato, estableciendo un adecuado tratamiento y respuesta a su emplazamiento y cada uno de sus bordes urbanos” (Presentación Plan Maestro San Borja 2015).

Los pilares fundamentales de gestión que se busca en los proyectos son,

### 1. Equidad:

*Derecho a una infraestructura y servicios de calidad para todos.*

### 2. Espacios Públicos para el Encuentro:

*generar comunidad entre usuarios, residentes locatarios y migrantes.*

### 3. Participación e Inclusión:

*Promover la diversidad y mixtura social como un valor a preservar Política de Desarrollo Urbano Local.*

## Esquemmatización del Plan Maestro

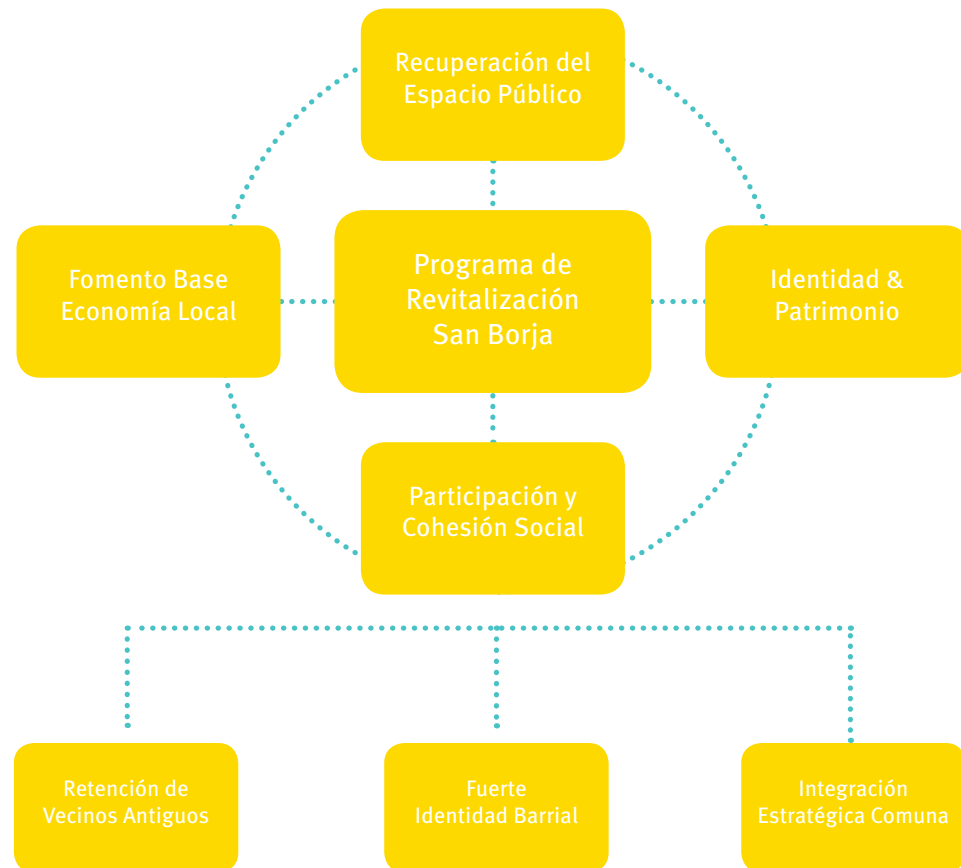



#### 4. Pasarelas Verdes

Existe otra “entidad” que ha ido desarrollando actividades y proyectos en las pasarelas, que ha sido clave en la activación, promoción y reactivación del lugar. Pasarelas Verdes es “un proyecto que busca rehabilitar y dar uso a las pasarelas de la comunidad San Borja con participación de su comunidad y alumnos de la Facultad de Arquitectura y Estudios Urbanos de la Universidad de Chile” (Bauer. H, Alfaro. G p.). Esta iniciativa, que tiene inicios en los talleres de clases del profesor Rodrigo Toro, toma como tema el barrio San Borja y su revitalización, llevando toda la teoría a la práctica. Sus alumnos de forma voluntaria han desempeñado su vocación profesional, logrando reactivar las pasarelas en un proceso integrador que considera a los vecinos como parte fundamental del proyecto e inicia todas sus actividades en conjunto a ellos.

Pasarelas Verdes ha dado mucho que hablar en el último año, pues ha conseguido entregarle un sentido a este lugar que los vecinos tenían completamente estigmatizado. Esto se ha logrado a través de jornadas de limpieza, plantación y luego recreativas que denotan el potencial que existe en ese espacio para armar comunidad. Lo más importante es que se han ganado la confianza y fe de todos los vecinos, no sólo permitiéndoles seguir con el desarrollo de su proyecto, sino que alentándolo. “El proyecto pasarelas verdes es un excelente iniciativa, por esto se le debe dar todo el apoyo para que deje de ser solo una idea y se convierta en realidad” (presentación vecino a la comunidad – Alvaro Veizaga Soto 2014)

Por otro lado, cuando se inició todo el proceso del proyecto “Gimnasio de la Católica” fueron estos mismo alumnos que denunciaron la iniciativa a la comunidad, que no entendía, ni sabía bien sobre que trataba el proyecto. Así a través de una “guerrilla publicitaria” y encuestas realizadas a más de 300 residentes de las torres, “desenmascararon” un proyecto (concesionado por el SERVIU) que pretendía usar las pasarelas como lugar para un gimnasio de uso exclusivo de la Católica y algunos propietarios de los locales comerciales de Portugal. Esto conllevó a una masiva protesta por parte de la comunidad (que ya siente animosidad contra la Universidad Católica debido a su paulatina expansión) y el proyecto se paró.



## Amigos de las Pasarelas

Basado en el famosísimo proyecto neoyorquino “The Highline” Pasarelas Verdes ha iniciado un proceso de hacer las pasarelas “oficiales” al igual que lo hizo el Highline; mediante la creación de una organización legal para las pasarelas, Los Amigos de las Pasarelas. Esta organización cuenta con su propio Rut (concediéndole el derecho de persona jurídica) y esta compuesta por vecinos del barrio y uno de los propulsores de Pasarelas Verdes, Henry Bauer (arquitecto de la Universidad de Chile).

El objetivo de esta asociación sigue siendo el mismo que el de Pasarelas Verdes; recuperarlas, pero ahora bajo un proyecto más formal que puede aprovechar su nueva posición para juntar fondos en pos del mejoramiento del espacio. Así los administradores esperan que a futuro puedan cobrar cuotas de inscripción para socios que deseen colaborar con la iniciativa y funcionar de la misma manera que lo haría una junta de vecinos.

**Presidente:** Cristián Nilo (Vecino)

**Tesorero:** Henry Bauer (Arquitecto FAU)

**Secretaria:** Genoveva Segura (Vecina)

**Suplentes:** Cristian Ciolina (Vecino)

Fernando Gómez (Vecino)



## 5. Conflictos Legales y Políticos

Para comenzar a pensar en desarrollar una renovación en la infraestructura del espacio, es necesario primero atender los problemas legales y socio – políticos de las pasarelas. Si no existe consenso sobre quién ejerce el derecho sobre las pasarelas, pues hasta el mes de marzo 2016 la municipalidad no sabía con certeza si las propiedades efectivamente pertenecían al SERVIU o otra entidad.

“ Aún un año después, todavía no sabemos de quién son los espacios públicos del barrio San Borja”  
(Vecino en Mesa Barrial 15 de Marzo 2016)

Afortunadamente, con el pasar de los meses, muchas de las inquietudes e incógnitas sobre los espacios se han ido resolviendo, ya que la municipalidad lo tomo como prioridad, para poder dar paso a la siguiente etapa del plan maestro: remodelar las infraestructuras. Así en primera instancia se logró que el SERVIU otorgara a comodato las pasarelas. Sin embargo, esto aún no es suficiente para desarrollar un proyecto arriba de ellas, ya que sus dos tramos más amplios y usables, son actualmente co-propiedades del Unimarc, La Universidad Católica, el SERVIU y algunos propietarios.

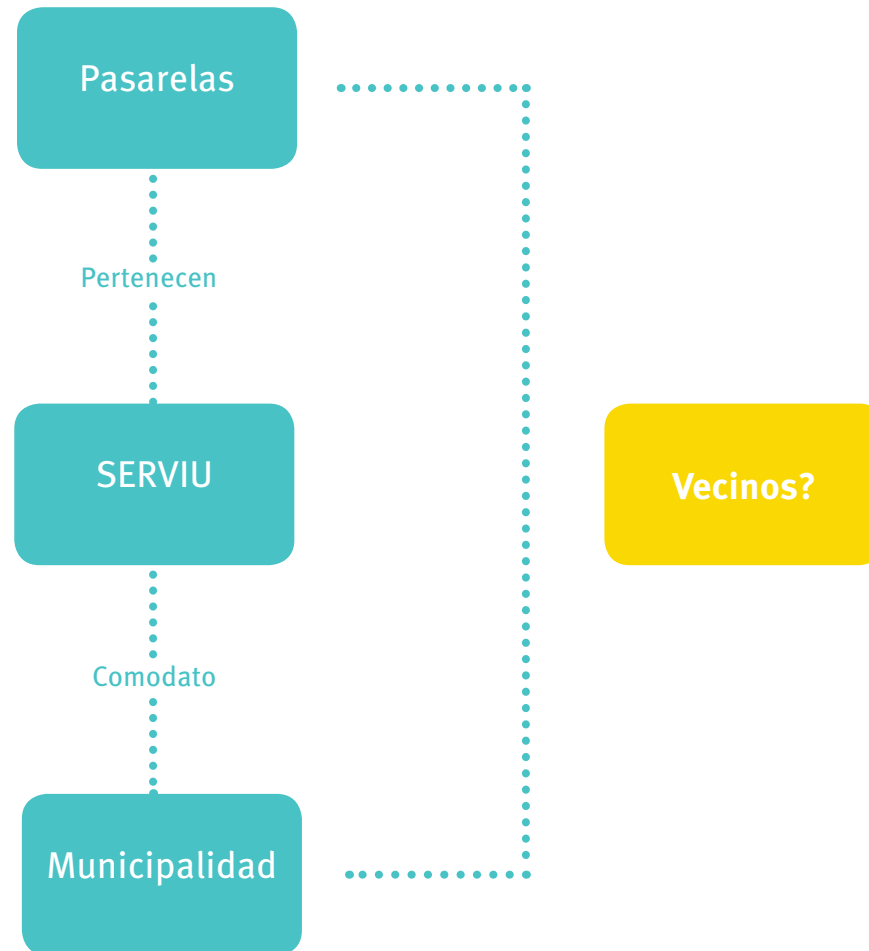

Locales de Calle Portugal

- Co-Propietarios
- UC
- SERVIU
- Arrendatarios

Como co-propietarios tienen el derecho legal sobre su "techo" que es parte de las pasarelas, ya que en los planos reguladores de la comuna, el tramo de pasarela no existe como tal, es solamente un techo.

Unimarc

El Unimarc también conforma una co-propiedad (SERVIU), por lo que también tiene jurisdicción sobre lo que ocurre en su techo (que conforma otro tramo de las pasarelas). Sin embargo, el Unimarc realizó una "toma ilegal en altura" cuando se construyó ya que no podían sobrepasar la altura de las pasarelas, y su techo lo hace igualmente. A su vez, la terraza extendida que se ve destacada también es una extensión que construyó el Unimarc, y no eran parte original de las pasarelas. Aunque estas cosas se hayan hecho ilegalmente, los gerentes están concientes de la situación y por lo mismo muy dispuestos a colaborar con la municipalidad en los proyectos que se quieran realizar arriba de su techo.

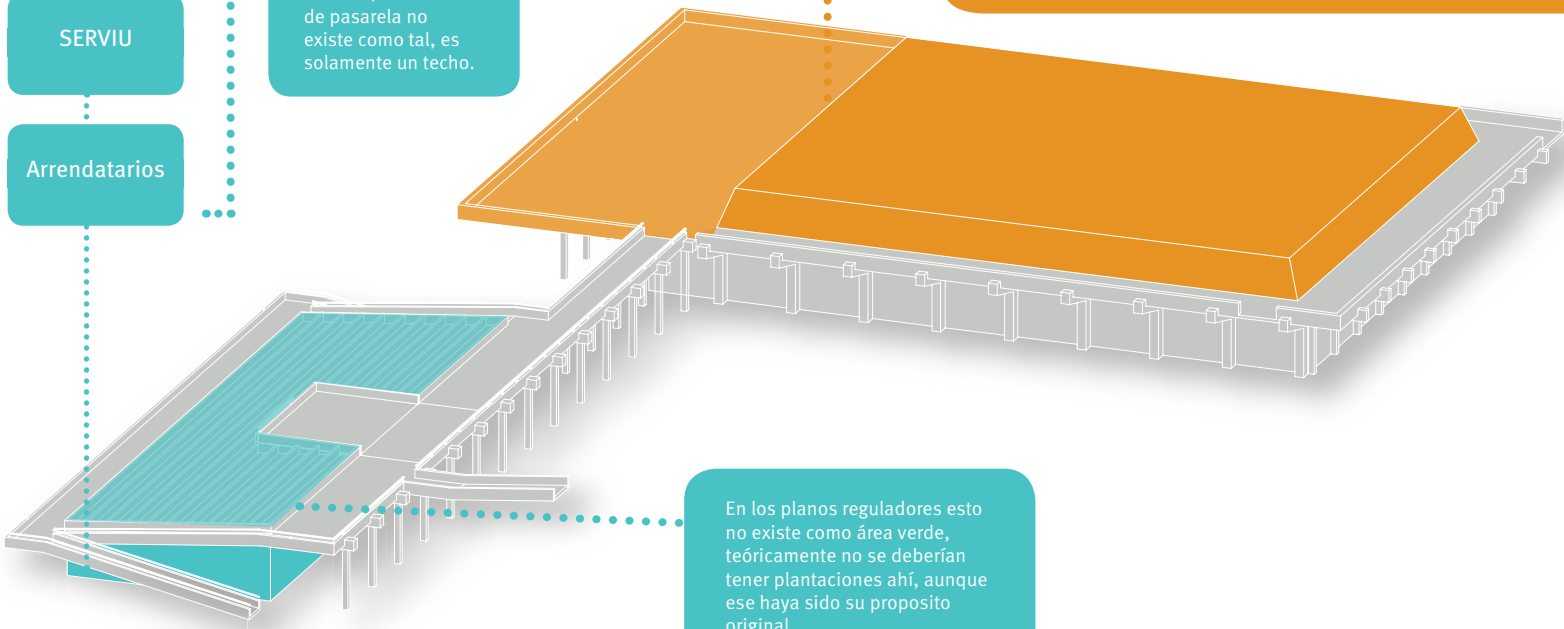

En los planos reguladores esto no existe como área verde, teóricamente no se deberían tener plantaciones ahí, aunque ese haya sido su propósito original.



5

**LAS PASARELAS**



## 5.1 Historia de las Pasarelas

Las pasarelas son un circuito en altura (582m<sup>2</sup>) que conectan las Torres 3, 4, 5 y 6 al nivel del segundo piso de las torres. Originalmente el proyecto pretendía conectar todas las torres mediante estos “paseos en altura” respondiendo al principio ideológico de la arquitectura moderna, que estipulaba que se debía separar al peatón del auto. Su configuración es una mezcla de pasillo conectores y áreas tipo terrazas que suponían ser grandes parques en altura que funcionarían tanto como vías de tránsito, que permitían el acceso a todo tipo de servicios (guarderías, hospitales, colegios), como lugares de esparcimiento y recreación.

Aún no habiendo sido terminadas, las pasarelas son un hito en la historia arquitectónica de Chile. En ellas se puede apreciar una intención e ideología de una época y periodo en la historia, en que el gobierno incentiva crear este tipo de proyectos ambiciosos (ideológica como estructuralmente), donde se proponen nuevas maneras de habitar la ciudad. Comprensiblemente como todo proyecto que rompe las “normas” previamente concebidas, se abre un debate si realmente este proyecto fue el más adecuado, pero su valor histórico y el gesto e intención que aún se ve en las pasarelas es innegable.

Hoy por hoy, sin embargo, las pasarelas se encuentran cerradas al público y lucen un deterioro y desgaste lamentable, por el cuál no se les da ningún uso y se mantienen como un espacio abandonado dentro

de la ciudad. Lo asombroso es que este lugar nunca fue un espacio que los vecinos sintieron que perdieron, pues siempre fue ajeno, no se entendía su función ni lógica y por esto de a poco las pasarelas pasaron al olvido. Además el lugar estaba completamente estigmatizado “como el antro de la perversión y delincuencia” (Disponible en [archdaily.com](http://archdaily.com), Pasarelas Verdes. 2014). Afortunadamente, gracias a la iniciativa de los estudiantes de arquitectura de la Universidad de Chile y su proyecto “Pasarelas Verdes” esta imagen de este espacio ha comenzado a cambiar.

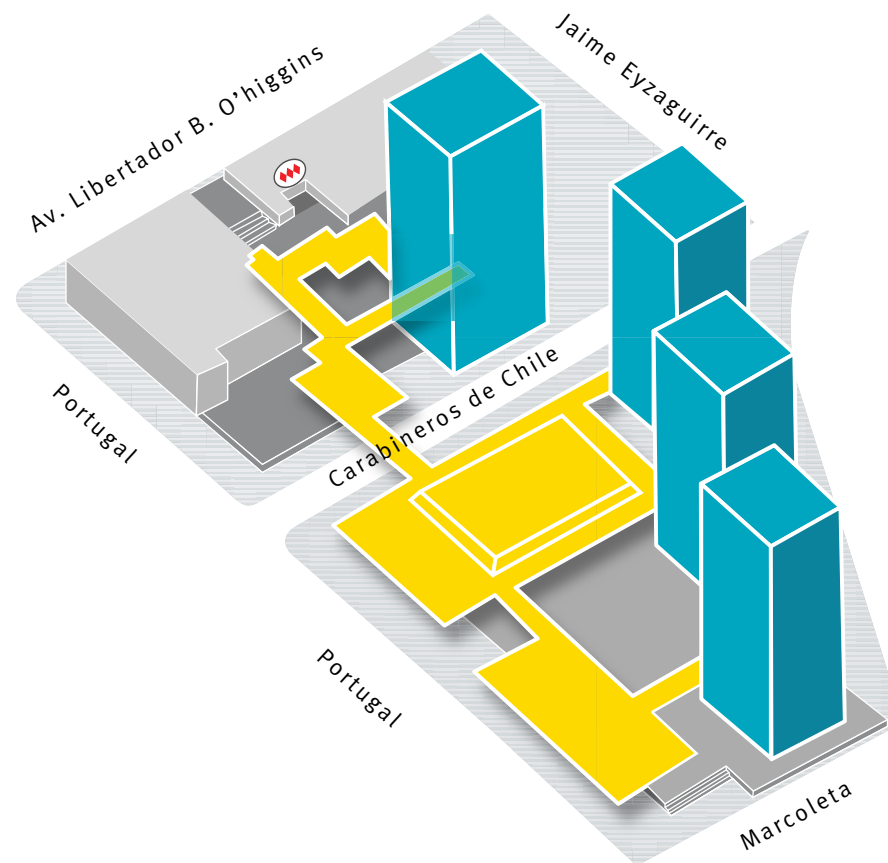

## Imágenes de las Pasarelas Hoy:



Torres 5 y 6, la Plaza Pedregal y las Pasarelas.



Vista desde las torres de la jardinera y parte de la terraza encima del Unimarc.



Vista desde las pasarelas a la Plaza el Pedregal y las Torres 5 y 6. La muralla en la pasarela es el techo del Unimarc.





Fachada de las pasarelas a la salida del metro Universidad Católica.

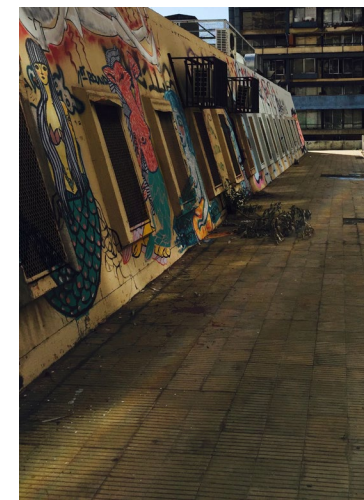
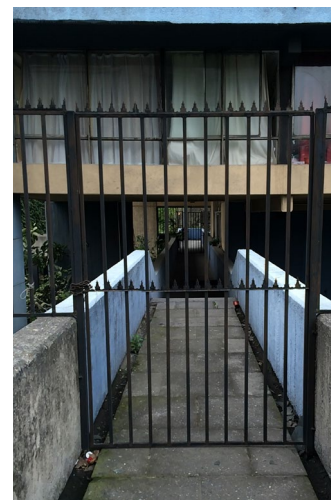

En estas imágenes se puede ver como las paredes de todas las paredes son usadas por grafiteros, el acceso a los edificios desde las pasarelas y alguno de sus pasillos o "paseos".

## 5.2 Problemas de Uso

Para poder proponer una iniciativa y proyecto nuevo en las pasarelas, es necesario entender el por qué este espacio nunca funcionó y dónde se origina la estigmatización hacia ellas. Esta es la única manera de poder rescatar este espacio y no caer en el mismo lugar que produjo su desavenencia.

### 1. Indefinición de lo Público – Privado

La primera arista (quizás de las más importantes) para entender de raíz por qué los pasarelas han tenido una “vida difícil” es reconocer que al igual que la remodelación entera, la línea que separa el espacio público del privado es muy vaga y difusa. Es difícil comprender un espacio que es completamente público pero que al mismo tiempo tiene acceso directo a los hogares de personas. Es natural que se genere aprensión por parte de los vecinos, pues no es la norma dentro de esta ciudad que el espacio público te permita transitar “en tu patio trasero”. Así se genera una desconfianza por parte de los vecinos y confusión en el transeúnte que no sabe hasta qué punto se le permite transitar.

### 2. Irresolución del Proyecto

Las pasarelas (a pesar de abarcar mucho espacio) nunca se terminaron, pues su recorrido suponía conectar todas las torres. Debido a esto, las pasarelas existentes quedan deficientes para cumplir su función original; veredas peatonales en altura y por ende no se pueden seguir entendiendo como tales. Las pasarelas actuales no conectan nada en específico, pues las torres no son comunidades donde todo el mundo se conoce.

### 3. Estigmatización del Lugar

A lo largo de los años hubieron algunas iniciativas para rescatar las pasarelas pero nunca lograron generar ningún cambio importante y duradero. Así en la década de los 90 los vecinos se pusieron de acuerdo para cerrar definitivamente las pasarelas al público, pues se había convertido en un lugar muy popular y de mucho prestigio para hacer grafitis y rayar sus murallas. Así el lugar fue adquiriendo mucha popularidad para ciertos grupos jóvenes (punks o skaters) que más que vandalismos, generaban mucho ruido que molestaba a los vecinos. Desde ahí se mantienen cerradas al público y son los vecinos los que tienen las llaves para sus accesos. (Alfaro. G. 9 de octubre 2015, entrevista por J. Villalabeitia [grabación] Archivo GAlfaro\_pt1)

### 4. Condiciones Inhóspitas del Lugar

Algo relevante en el uso de las pasarelas es lo poco acogedor y cómodo que es el lugar, especialmente en verano. La materialidad de estas es 100% hormigón con baldosas de cerámica en algunos suelos. Esto en el verano hace que sea insufrible, pues no existe ningún tipo de protección contra el sol. Además la falta de mobiliario, áreas verdes o algún tipo de cuidado externo no permite permanecer en el lugar por mucho tiempo.



## 5. Indeterminación de la Propiedad

Como se ha reconocido anteriormente, hay una confusión e indeterminación de quiénes son los reales propietarios de las pasarelas. Algunos vecinos reclaman que ellos son los reales propietario de ellas, mientras que el SERVIU en realidad es el dueño de la mitad de los locales comerciales que se encuentran en ellas, y de la mayoría de los espacio públicos. Por otro lado se encuentra la municipalidad, que ha entregado fondos para iniciativas en las pasarelas y que se encuentra proyectando un Plan Maestro para todo el barrio.

## 6. Indeterminación de Uso

Por el momento las pasarelas son sólo un espacio que existe en altura, en ella no existe ningún tipo de uso definido o actividad y esto genera una desvalorización del lugar, pues no existe ninguna conexión emocional o física con el lugar; es simplemente un espacio vacío. Así para revitalizar el espacio, es de vital importancia entregarle un valor a través de algún uso. Solo así los vecinos y la gente reconocerá que el lugar tiene un sentido. (video arch daily pasarelas verdes)

La suma de todos estos factores y entender como se relacionan es lo que permitirá acertar luego con un proyecto que realmente reactive el lugar. Estas causas son imprescindibles para entender el problema que rodea al conjunto en general y nos demuestran que la raíz del conflicto no es puramente un fenómeno físico-estructural, sino que algo mucho más profundo, arraigado de manera intrínseca en como conviven las personas hoy en los espacios públicos. La esencia está en comprender que la revalorización de un lugar viene plasmada con la entrega de sentido a éste generando lazos afectivos y de pertenencia entre los usuarios y su espacio.

### 5.3 Interacciones Críticas en las Pasarelas



Grafitis y deterioro del hormigon y la estructura.



Vista desde las pasarelas a los patios interiores de las torres, espacio que se usa como bodega y para dejar la basura.



Gente en situación de calle que se instala debajo de las pasarelas. Hoy existen algunos que incluso arman carpas e instalan campamentos.



Después del horario AM el sol pega muy fuerte y no existen lugares de sombra.



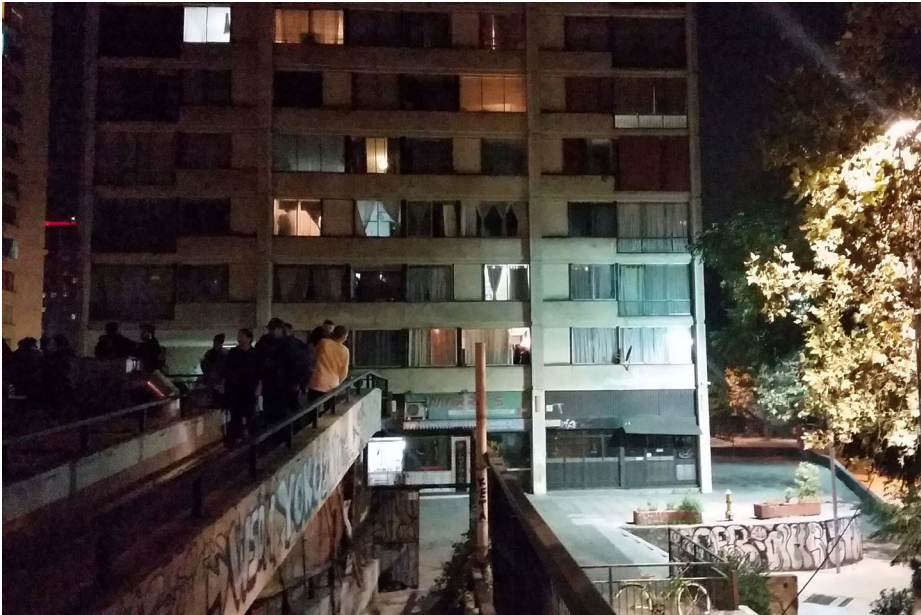

Las pasarelas no cuentan con iluminación propia ni fuentes de poder. Se abastecen de la luz de sus alrededores pero no es suficiente.



Nuevamente se aprecian los grafitis y el mal estado de los pavimentos, escaleras y estructuras en general, sin mencionar que no existe ningún tipo de equipamiento o mobiliario en las pasarelas (ahora último Pasarelas Verdes ha instalado unos bancos y sombraderos).

## 5.4 Análisis del Espacio – División por Tramos

Al ser un espacio tan extenso, la primera clasificación que se hizo fue dividir las pasarelas en diferentes tramos. Así se hace más fácil identificar las diferentes zonas, permitiendo fraccionar las pasarelas para su diagramación o esquematización (debido a la escala del lugar).

La división se hizo de acuerdo a la forma natural de las propias pasarelas (que sugieren áreas rectangulares interconectadas por pasillos delgados) además de otros factores influyentes, como el entorno en que se encuentra cada tramo o la posibilidad de uso debido a la forma.

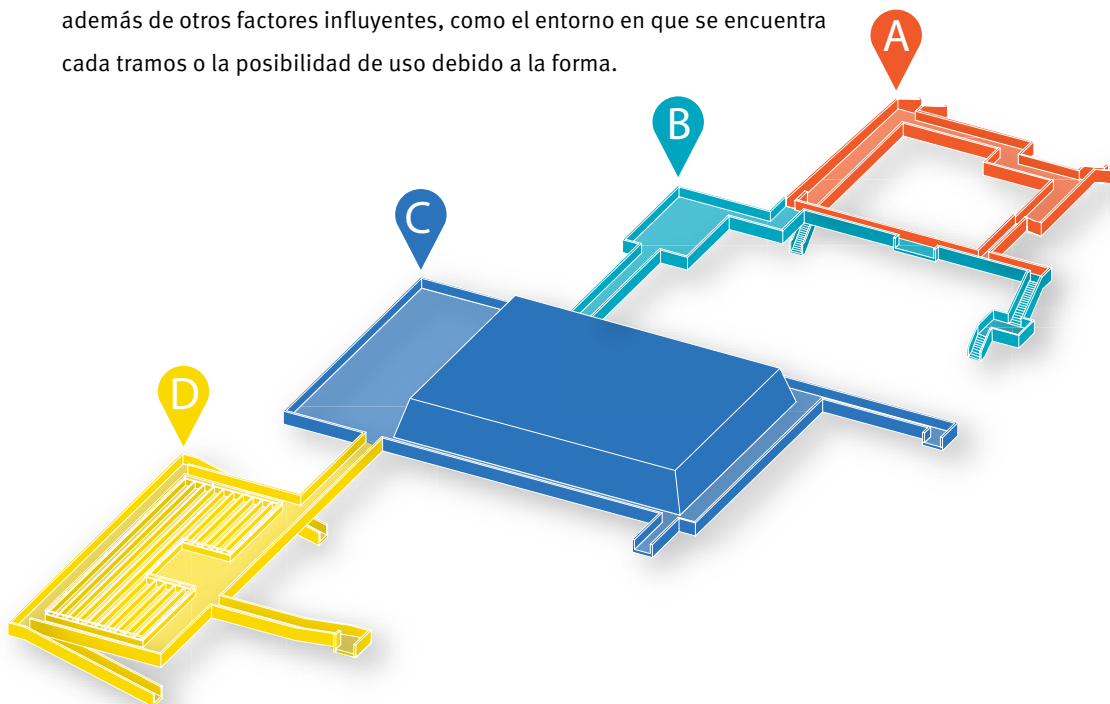

El tramo A es la fachada de las pasarelas, debido a que se encuentra justo arriba del metro Universidad Católica, por lo existe un mayor flujo de personas circulando por ahí. A su vez es la única fachada de las pasarelas que da hacia la Alameda por lo que es una especie de *fachada principal* al lugar. Se caracteriza también por ser el tramo con menos amplitud de los 4.

**Ancho Max:** 4 metros

**Ancho Min:** 2.6 metros



El tramo "B" conecta los dos extremos de las pasarelas que se encuentran en diferentes manzanas. El pasillo previo al tramo "C" es una pasarela que va por encima de la Calle Carabineros de Chile. Así éste tramo se puede establecer como una alternativa atractiva para cruzar. El tramo cuenta con un espacio en el cual se podría instalar algún tipo de actividad comercial o plazoleta.

**Ancho Max:** 17,5 metros

**Ancho Min:** 3 metros



El tramo "C" equivale al tramo con mayor superficie, sin embargo, mucha de esta, está tomada por el techo del supermercado Unimarc. A pesar de esto, es la zona con mayor potencial para intervenir debido a la amplitud y ortogonalidad que tiene. El techo de Unimarc origina la formación de pasillos angostos alrededor de los muros restantes, donde la altura del techo hace que el espacio se cierre y angoste (perceptiva, visual y físicamente) delimitando las posibilidades de uso.

**Ancho Max:** 71 metros



Este último tramo es el que actualmente se encuentra más activado. Gracias a la jardinera que tiene (con algunas plantaciones) el ambiente se hace más confortable y cómodo. Además algunas iniciativas han postulado fondos para instaurar mobiliario (sombreaderos, decks, escaños) por lo que es la única zona de las pasarelas equipada para estar.

**Ancho Max:** 17 metros

**Ancho Min:** 2.6 metros

## 5.4.1 Accesos

Las pasarelas tienen el particular problema de ser un espacio muy difuso con respecto a los límites de lo que es público o privado. Por esta razón existen dos tipos de accesos a las pasarelas, aquellos disponibles a todo el público y los que son de uso exclusivo de los residentes de las torres. Debido a estos accesos privados, también las zonas continuas a ellos pasan a ser **zonas sensibles**, porque al abrirse a la circulación pública los accesos a las torres quedan muy expuestas en especial los vecinos que viven en aquel piso. Es por esto que los tramos adyacentes a los accesos privados deben abordarse de manera más cuidadosa que el resto de las pasarelas buscando diseñar maneras sutiles de dividir el espacio.

Los accesos públicos, son solo tres, situados en cada extremo. Esto delimita de alguna manera al usuario a seguir o terminar el recorrido, pues no le ofrece salidas entremedio de un extremo a otro. Esto genera una disyuntiva, pues por un lado al incentivar al usuario a recorrer todo el espacio permite generar en él una experiencia mucho más potente y fluida. Al contrario, la ausencia de más entradas significa que menos gente puede ingresar, ya sea por la inconveniencia de tener que ir a un extremo o a otro, o por falta de oportunidad.

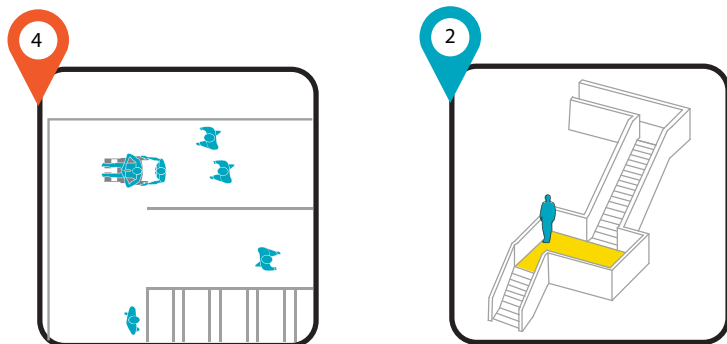

La Torre 3 es la única que tiene una entrada alternativa al edificio que se conecta a las pasarelas. Este espacio (marcado amarillo) tiene  $24m^2$  por lo que se podría aprovechar para uso de sus residentes como zona común o ver la posibilidad de abrirla al público sin estorbar a los vecinos. El cuadro 4 muestra una los accesos del Tramo "D" que son los únicos en forma de rampla y no escalera. El ancho de estas es de 2.6 por lo que permite que circulen dos personas o una persona con discapacidad y alguien asistiendo.

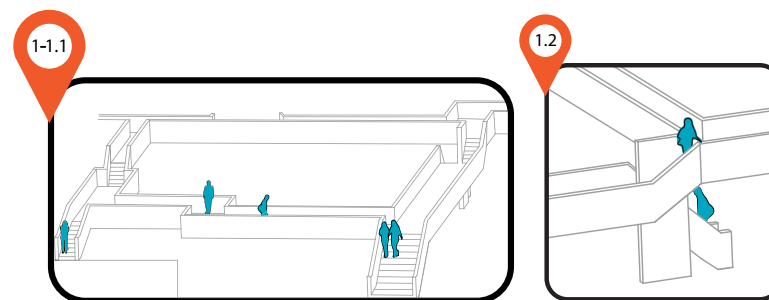
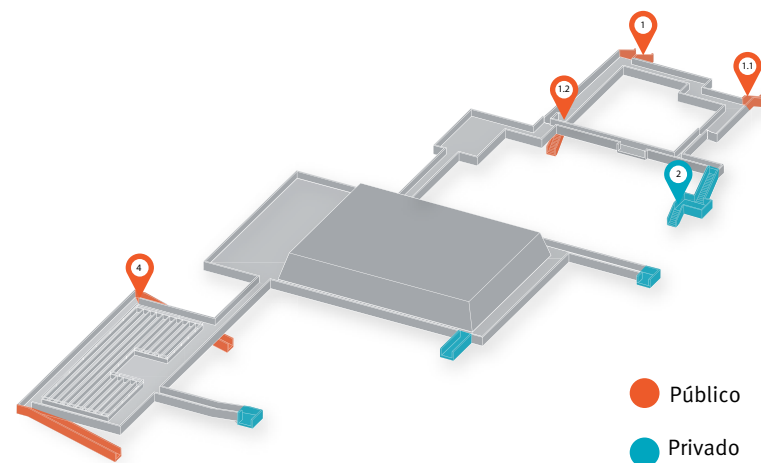

Los accesos desde la fachada principal son dos escaleras a nivel 0 (calle) (la salida del metro está a nivel -1). El acceso 1 mide de ancho casi 4 metros y acomoda a 3 o 4 personas a la vez. En cambio el 1.1 es muy angosto y logra acomodar entre 1-2 personas. Considerando que las únicas ramplas se encuentran en el otro extremo, sería acertado convertir el acceso de la izquierda en rampla, incluyendo a usuarios de todo tipo (minisválidos, ciclistas). El cuadro 1.2 muestra como la circulación del pasillo (1) es interrumpida al estar el acceso 1.2. Es importante reconocer que esta reducción del paso a la mitad, afecta el flujo natural del recorrido pues tras tolerar a 4 personas pasa a admitir a dos, en una zona que ya se había establecido como una de más congestión debido a la presencia del metro.



### 5.4.2 Flujo y Espacios Reutilizables

Los espacios destacados a continuación son aquellos espacios que no interfieren con la circulación, sino que se acoplan a ella de la manera más natural e imperceptible posible.



#### Plaza del Pedregal

La plaza pedregal es un espacio muy importante dentro del complejo, debido a los variados roles que adopta. En primer lugar es un espacio que conecta 3 de las torres generando un espacio muy valioso a nivel de comunidad y urbano, pues es un espacio de esparcimiento pero también de conexión. Al estar el hospital clínico de la UC y la Facultad de arquitectura de la U de Chile la plaza se presenta como un punto estratégico para transitar de un lado a otro evitando el tumulto de la calle portugal. Por otro lado, la Plaza Pedregal concentra variados comercios que atrae a mucha gente, especialmente en la hora de almuerzo.



#### Metro Universidad Católica

Dentro de los factores más influyentes en el flujo de las pasarelas es el metro Universidad Católica. Justamente uno de los tres accesos a las pasarelas se encuentra en este punto lo que significa que el acceso más concurrido sería este.

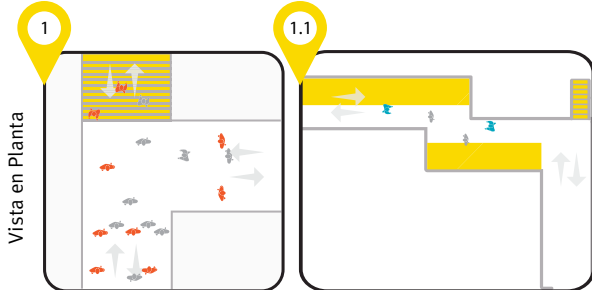

Si comparamos hacia donde se dirigen ambos accesos, podemos reconocer que mientras que el del cuadro 1 sigue un recorrido recto hacia el resto de las pasarelas, el 1.1 en cambio se dirige a áreas de carácter más privado o se debe hacer un recorrido más largo para llegar al otro lado. Es por esto que los espacios destacados del cuadro 1.1 se podrían dejar para equipamiento útil (bicicleros, escaños, lockers) reconociendo ya que el mayor flujo se dará en el acceso más directo.

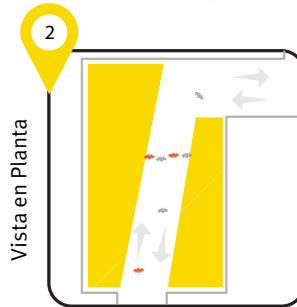
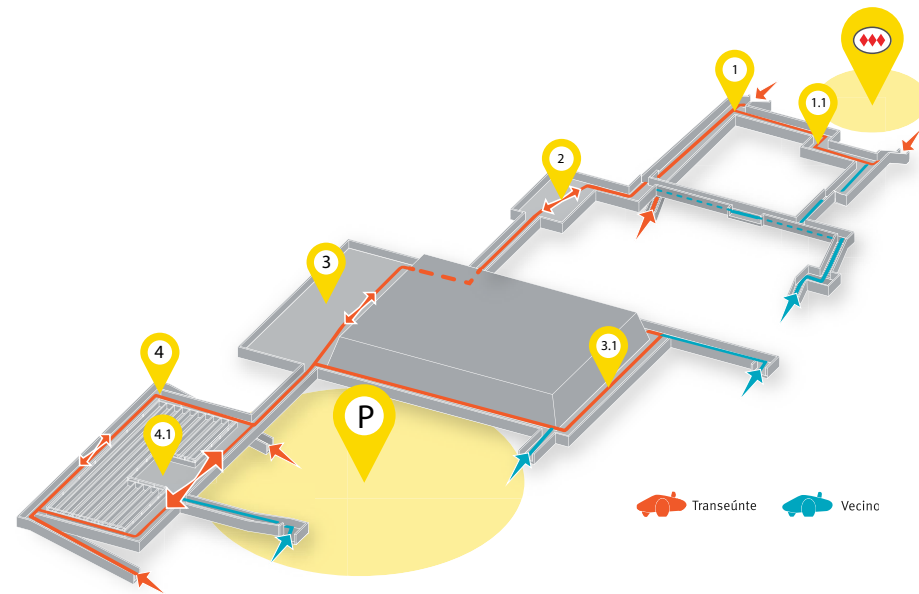

Los espacios amarillos se marcan para mostrar zonas que pudiesen ser utilizadas para actividades alternativas. Su diagonalidad es marcada para no interrumpir de manera muy violenta el flujo natural de un peatón, que intentará cruzar de la manera más directa posible. Las zonas amarillas tienen anchos máximos de 3,20 m y 3,00 respectivamente. Como el diagrama muestra, incluso si se utilizaran las dos zonas amarillas el pasillo al interior todavía deja espacio para que transiten tranquilamente 4 personas.

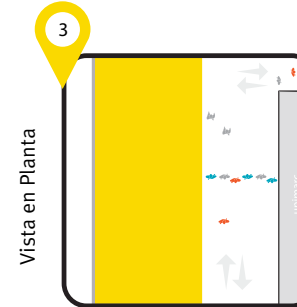

Al igual que en el tramo anterior la zona amarilla marca un espacio que queda fuera del flujo natural de tránsito, y donde el espacio se puede aprovechar para otras instancias. Estas áreas destacadas son tentativas y se pueden ajustar de acuerdo a la propuesta, pero muestra claramente las grandes terrazas que se forman en algunos pasajes de las pasarelas y que se pueden aprovechar de manera diferente a las que son más bien de tránsito.

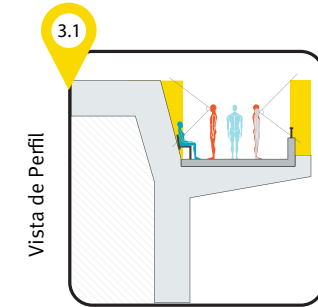

El espacio que se genera en la inclinación del muro del supermercado se puede aprovechar para colgar soportes, sombreaderos o potenciar la función de "galería" que ya tienen los muros por los grafitis y rayados. Por otro lado considerar las barandas como soporte también es una opción para profundizar el campo visual o percepción del espacio. La distancia necesaria que una persona se debe alejar para poder abarcar su mayor campo visual (sin forzar mucho el cuello) es de 73 cm (hombres y mujeres).

### 5.4.3 Proyección y Orientación del Sol en las Pasarelas

Santiago de Chile tiene una orientación de 33° latitud sur con respecto al ecuador. Así como se explica en la Guía Básica para Fachadas Ventiladas y Protección Solar de Hunter Douglas, Santiago tiene un recorrido del sol de 33° en el solsticio de invierno (21 de Junio) y 85° en el solsticio de verano (21 de diciembre). Los gráficos presentados más abajo son una gran herramienta para determinar los movimientos del sol y sus ángulos en los diferentes horarios y meses del año. De esta manera se puede desarrollar un método efectivo para combatir el problema del sol en las Pasarelas.

La orientación de las pasarelas es con su fachada principal mirando hacia la Alameda, lo cual significa que el espacio completo queda desfasado del norte aproximadamente 30-40° hacia el poniente (diagrama 2)

**Proyección horizontal del recorrido solar- Santiago: 33°LS**



Diagrama 1



Diagrama 2

**Graficación de la distribución solar- Santiago (Chile)**

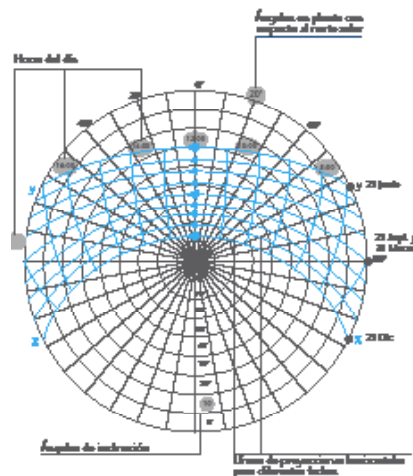

**Vista lateral del gráfico de la distribución solar- Santiago (Chile)**

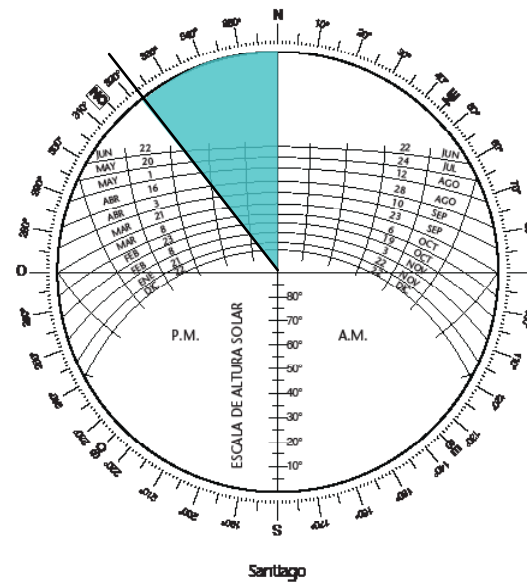
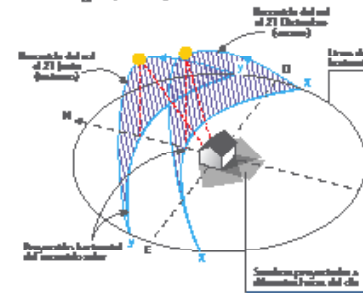
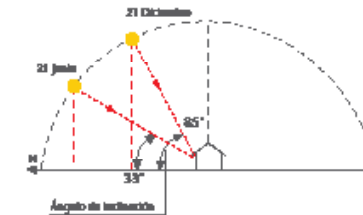

Las siguientes imágenes son extraídas de la “Guía Básica para Fachadas Ventiladas y Protección Solar” de Hunter Douglas. Estas explican el recorrido que hace el sol en Santiago de Chile, durante invierno y verano.

El diagrama 2 contiene una aproximación del ángulo en que se encuentran orientadas las pasarelas, respecto al norte. El cálculo se hizo trazando el ángulo desde una foto en planta de google earth.

Uno de los mayores problemas que presentan las pasarelas y razón por la cual se ha visto afectado su uso, es la falta de sombra. Otro factor que exagera esta condición es la materialidad de las pasarelas (hormigón armado), pues atrapa y concentra la irradiación del sol, haciendo que en verano sea casi imposible permanecer ahí. Debido a que el proyecto nunca se terminó, nunca se llegó a instalar algún tipo de protección contra el sol adecuada, puesto que las pasarelas siempre fueron pensadas para ser parques en altura, donde los árboles ofrecerían la sombra necesaria. Por esto no se ven estructuras o equipamientos incorporado al diseño para tratar con este tema.

Así en el diagrama posterior se muestra claramente cuál es el recorrido del sol en las pasarelas. Las torres están dispuestas de tal manera que ninguna interfiere ni le genera sombra a la otra, pero tampoco le aportan sombra a las pasarelas. Desde el minuto en que el sol se traslada hacia la izquierda de las torres, superando su punto más alto de

trayectoria, las pasarelas quedan en pleno sol. Solo se empieza a existir algún tipo de sombra pasado las 17:00 hrs en verano, ya que las fachadas del sector poniente no son suficientemente altas como para proteger las pasarelas. Solamente cuando el sol ha descendido casi por completo es que las pasarelas quedan protegidas del sol.

Por estas razones se presenta como interacción urgente resolver este tema. En el último tiempo se han instalado algunos sombreaderos en el "Tramo C" (jardinera), pero son sombreaderos tradicionales, por lo que solo protegen cuando el sol está encima. Al seguir descendiendo, el sol se cuele lateralmente por lo que los sombreaderos dejan de funcionar.

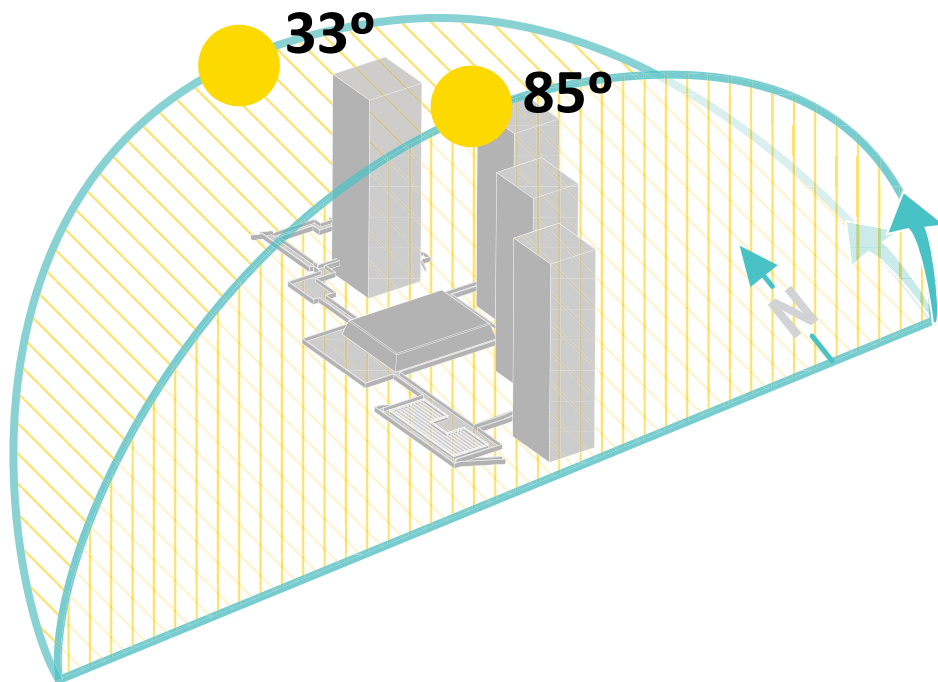

## Sol vs Sombra Horario PM

El siguiente esquema muestra los sectores que más reciben sol en horario de tarde y como estos a medida que va atardeciendo van recibiendo un poco de sombra, gracias a las fachadas y árboles de alrededor. Sin embargo, hay zonas que no alcanzan a recibir sombra jamás, solo cuando el sol se pone.

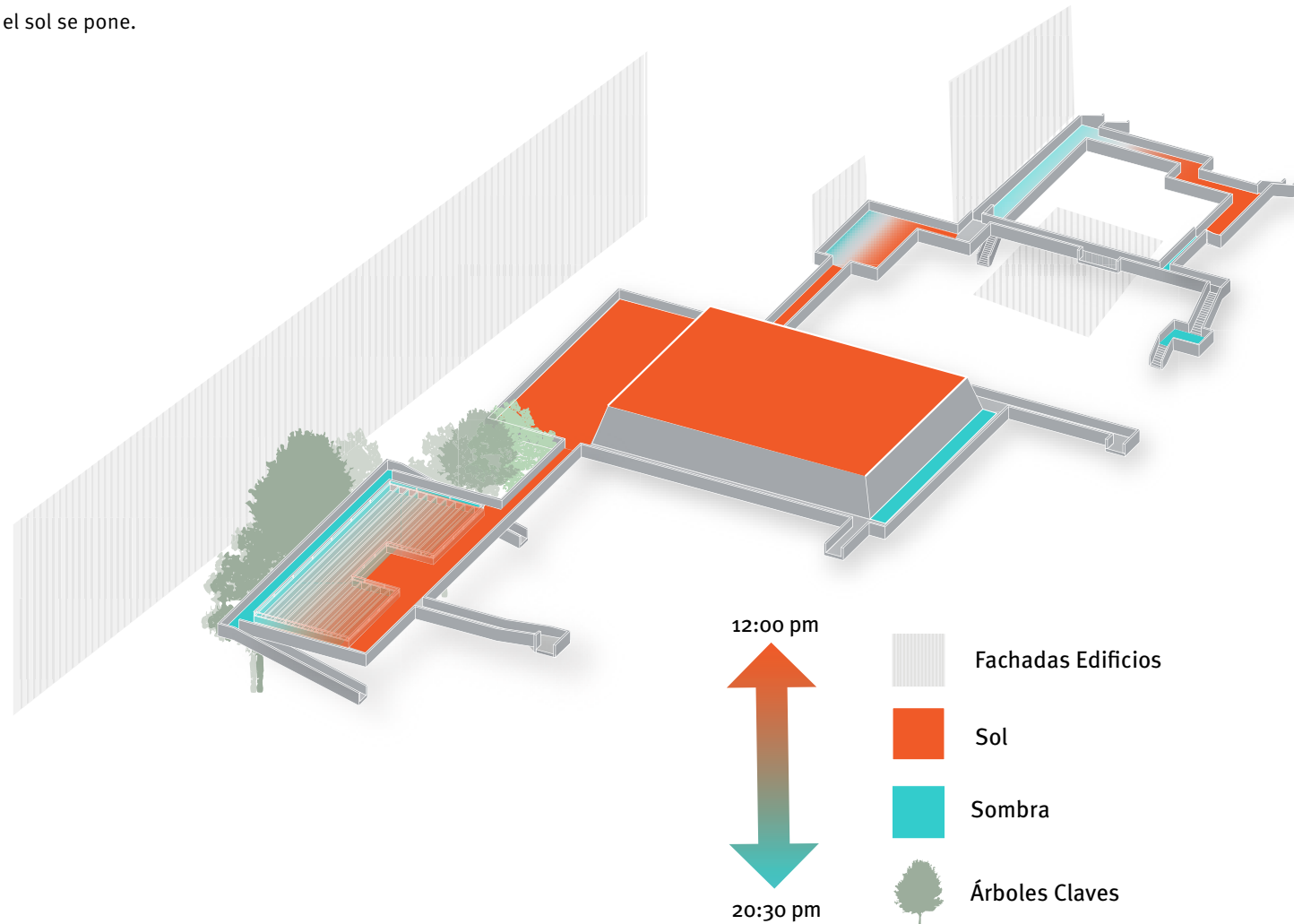

## 5.6.4 Barandas y el Usuario

Todas las pasarelas están protegidas por murallas de entre 60 cm a 100 cm, sin embargo, algunas contienen barandas en vez de ser completamente de hormigón. La razón por la cual se menciona este hecho y se analiza, es porque en algunos sectores los usuarios utilizan estas barandas para sentarse, apoyarse o dejar cosas. Esto convierte a las barandas en una buena oportunidad de intervención pues el usuario se apropia de esta estructura de manera muy natural e inconsciente. Así un diseño que surja de éstas, se adaptaría a la morfología de las pasarelas, sin alterar el uso intuitivo que les da el usuario.

### Zonas que contienen barandas

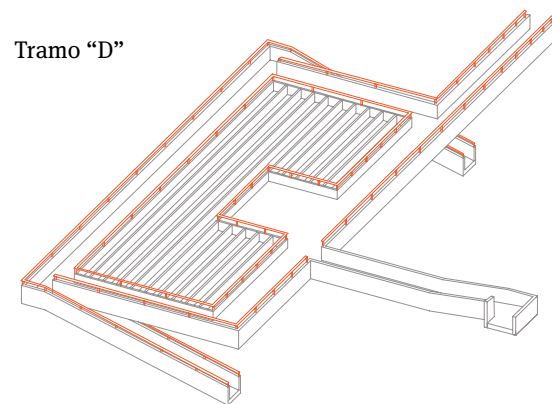

Tramo "C"

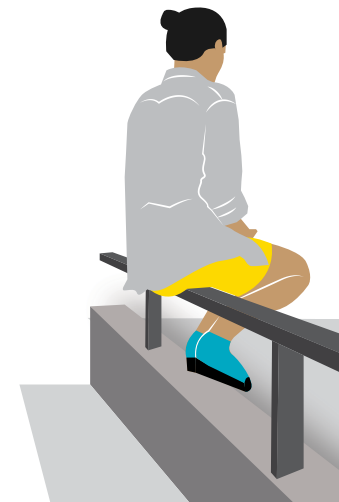
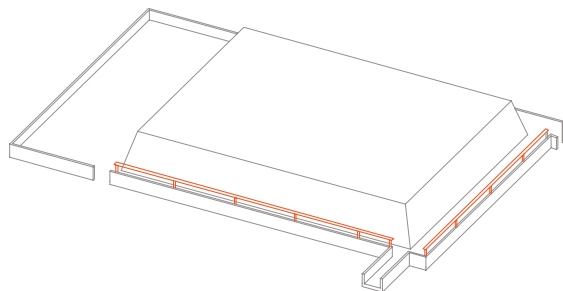

### Cortes de las Barandas

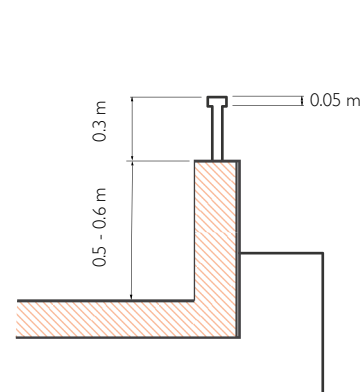

Bordes con Baranda

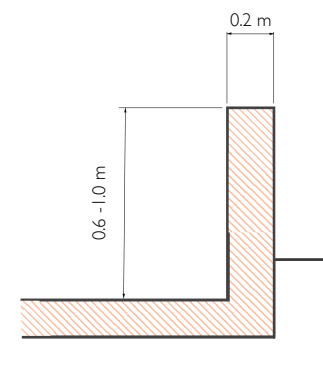

Bordes sin Baranda



### 5.4.5 Vistas desde las Pasarelas

Las pasarelas se insertan en un zona muy tupida y densa por lo que desde las pasarelas no se alcanza a distinguir mucho del paisaje urbano, ni los hitos importantes que rodean el barrio, puesto que no tienen altura suficiente. Debido a esto, lo que más destaca al caminar por las pasarelas son sus mismas torres que se imponen dentro de la escena, casi como una rendición a su diseño. Este recorrido por las pasarelas se puede apreciar metafóricamente como un recorrido por un puente colgante, entremedio de un “bosque” o “paisaje montañoso” donde las torres son las que quiebran la vista horizontal con su imponente verticalidad.

De cualquier modo, sí se puede utilizar las pasarelas como observatorio de lo que sucede cotidianamente por ésta zona central de Santiago. Al estar en un plano diferente a la circulación de la calle, se presta para observar diferentes puntos de su vecindad, como la salida del metro Universidad Católica, la calle Portugal o la Plaza Pedregal. A su vez, desde las pasarelas se pueden apreciar de mejor manera las fachadas de la Casa Central Uc o de la FAU, así como una pequeña proporción del Parque San Borja. Incluso a veces se puede divisar el diario vivir de los vecinos en las torres.

Por otro lado, Las vistas que sí se pueden potenciar son desde el suelo hacia las pasarelas. Debido a que la norma dicta que le gente no sube a otros planos al menos que se les dé una razón, es algo que se puede aprovechar. Así una de las guías que dicte el diseño puede ser destacar ciertos puntos de las pasarelas visibles desde los lugares más concurridos (plaza el pedregal, salida del metro). Entregarle fachadas potentes y estructuras vistosas para motivar y guiar a la gente hacia arriba.



La primera imagen demuestra a la metáfora y ovación que hacen las pasarelas a las torres, mientras se transitan. La segunda imagen, muestra la vista cuando se va cruzando hacia la segunda zona de las pasarelas, y corresponde a la calle Carabinero de Chile.

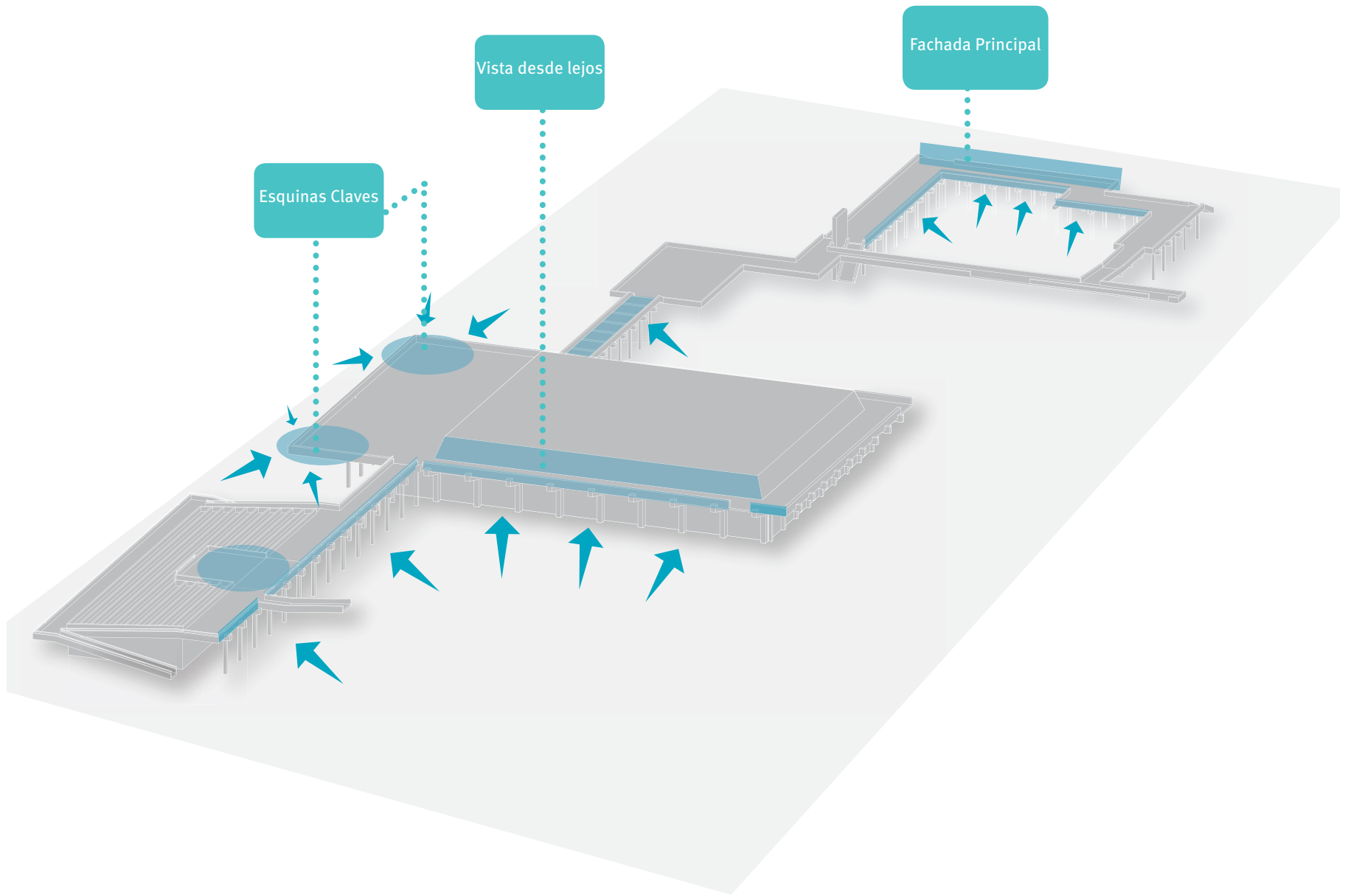

# 6

## USUARIOS



## 6.1 Caracterización Socio Demográfica

Los datos de los siguientes gráficos fueron entregados por el Departamento de Desarrollo Comunal (perteneciente al SECPLAN) y son los datos levantados del Diagnóstico Comunal 2014. Estos esclarecen que el barrio se compone principalmente de jóvenes y arrendatarios.

	Población Actual Barrio San Borja	Población Actual Junta de Vecinos
Viviendas	13,342	2,189
Personas	24,452	4,186

Grupos Etarios San Borja

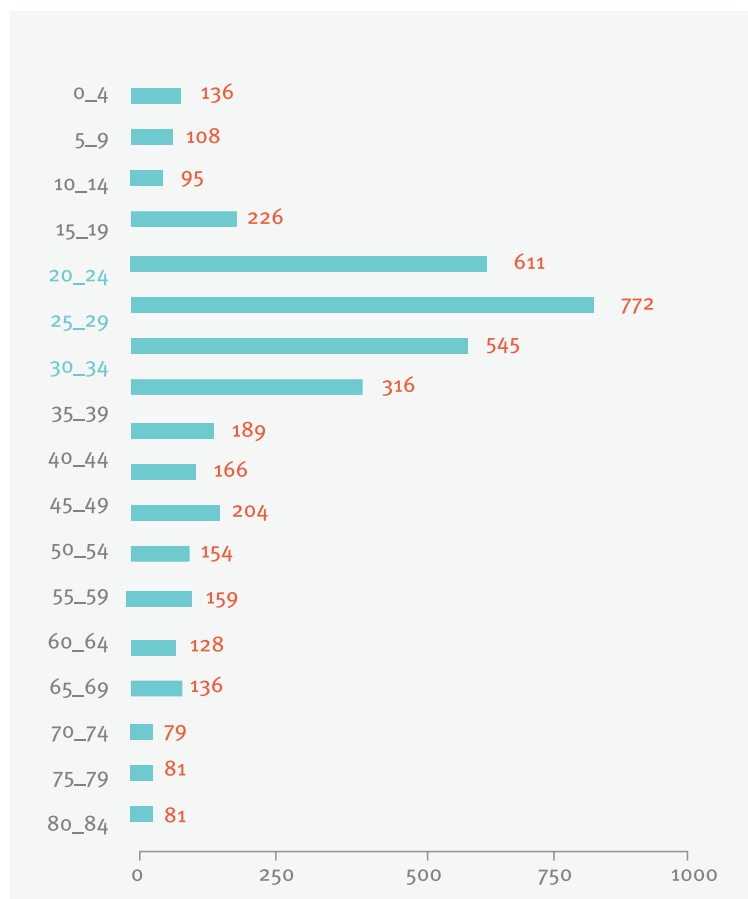

Estado de Tipo

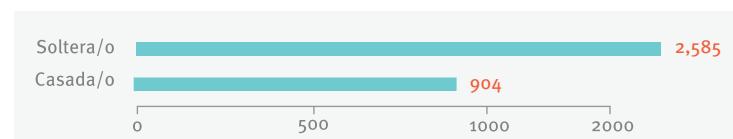

Tenencia de Vivienda

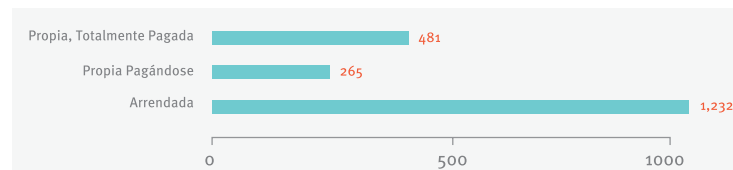

Tipología de las Viviendas

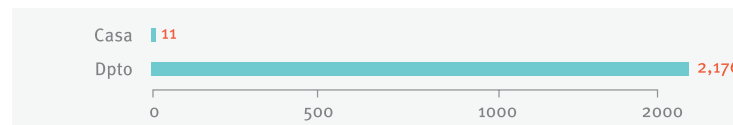

Situación Laboral  
(se aplica a mayores de 15 años)

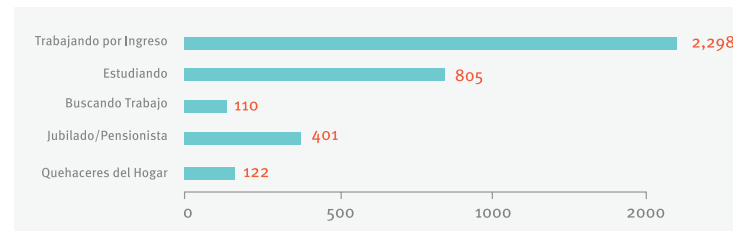

## 6.2 La Evolución de un Barrio

A lo largo de los años la población y el barrio San Borja han ido cambiando profundamente, pues han seguido la transición que inevitablemente ocurre a nivel social, cultural y estructural en una ciudad durante crecimiento. Las sociedades en conjunto a sus ciudades van adaptándose a los distintos fenómenos que van apareciendo en la medida que la historia avanza; cambios tecnológicos, maneras de sociabilizar, cambios ideológicos etc. Así, el conjunto de las torres san Borja, también ha sido sujeto de estos cambios y ha visto como la dinámica de una comunidad se ha ido lentamente retrayendo hacia el interior perdiendo la noción de barrio o comunidad. Si bien esto es algo visible en toda una ciudad, sí existen algunos componentes que contribuyen a que esto se vea aún más latente en el complejo.

En primer lugar la pérdida de hitos emblemáticos del barrio (debido al crecimiento inmobiliario y valor del suelo de la zona) ocasionaron que lentamente se fuese perdiendo aquellas instituciones que generaban lazos y un sentido de comunidad unida y amiga. La actual presidenta de la Junta de Vecinos del barrio, Carmen León relata lo que fue acaeciendo, “antes eran mucho más familiares, con los vecinos nos conocíamos,

teníamos hijos y éstos jugaban, todos iban al colegio Campino. Era el colegio de todas las torres, pero cuando el colegio se relocalizó, las amistades se fueron perdiendo”. (León C. 24 de octubre 2015. Entrevista por J. Villalabeitia [grabación] Archivo CLeón\_parte1)

Carmen León también señala que existe un gran recambio generacional en el tipo de residentes, pues ha ocurrido una transición a un público mucho más joven (mayoritariamente estudiantes o parejas jóvenes) que son arrendatarios. El arrendatario, por lo general, viene “de paso” o no se establece en los lugares por mucho tiempo, por lo que no existe el sentimiento de permanencia y por ende la necesidad de establecer conexiones y lazos estrechos. Además la disminución progresiva de los núcleos familiares viviendo en la residencia, genera más fragmentación en sus residentes, puesto que muchas instancias de encuentro se dan mientras los padres llevan a sus hijos a dar un paseo o jugar.

Por otra parte la yuxtaposición generacional que existe entre los dos arquetipos: “el joven estudiante” y “el histórico residente” entorpece el encuentro entre ambos, reconociendo poco terreno en común y

por ende agudizando el problema de segmentación y aislación en el complejo.

Po último, la ubicación estratégica de la remodelación en el centro urbano hace que los espacios públicos de las torres sean transitados por una enorme afluencia peatonal diariamente. Así encontramos que los espacios públicos insertados dentro del conjunto (que incluye a las pasarelas) tiene un usuario alternativo al vecino; la población flotante. Lo interesante de este, es que en muchos sentidos se ha apropiado mucho más del espacio, que los mismo residentes de las torres, pues es el que lo habita durante todo el día. En cambio, el residente muchas veces trabaja fuera de la comuna por lo que no se encuentra disponible para estar ahí.

Comprender a estos dos usuarios y la manera en que interactúan con el espacio, será esencial para dar con un proyecto que interprete y adopte de manera coherente las necesidades y aspiraciones de ambos usuarios. Con el objeto de diseñar nuevas espacios que se conviertan en un lugar de convivencia y encuentro de todos.



# Esquemmatización de los Usuarios

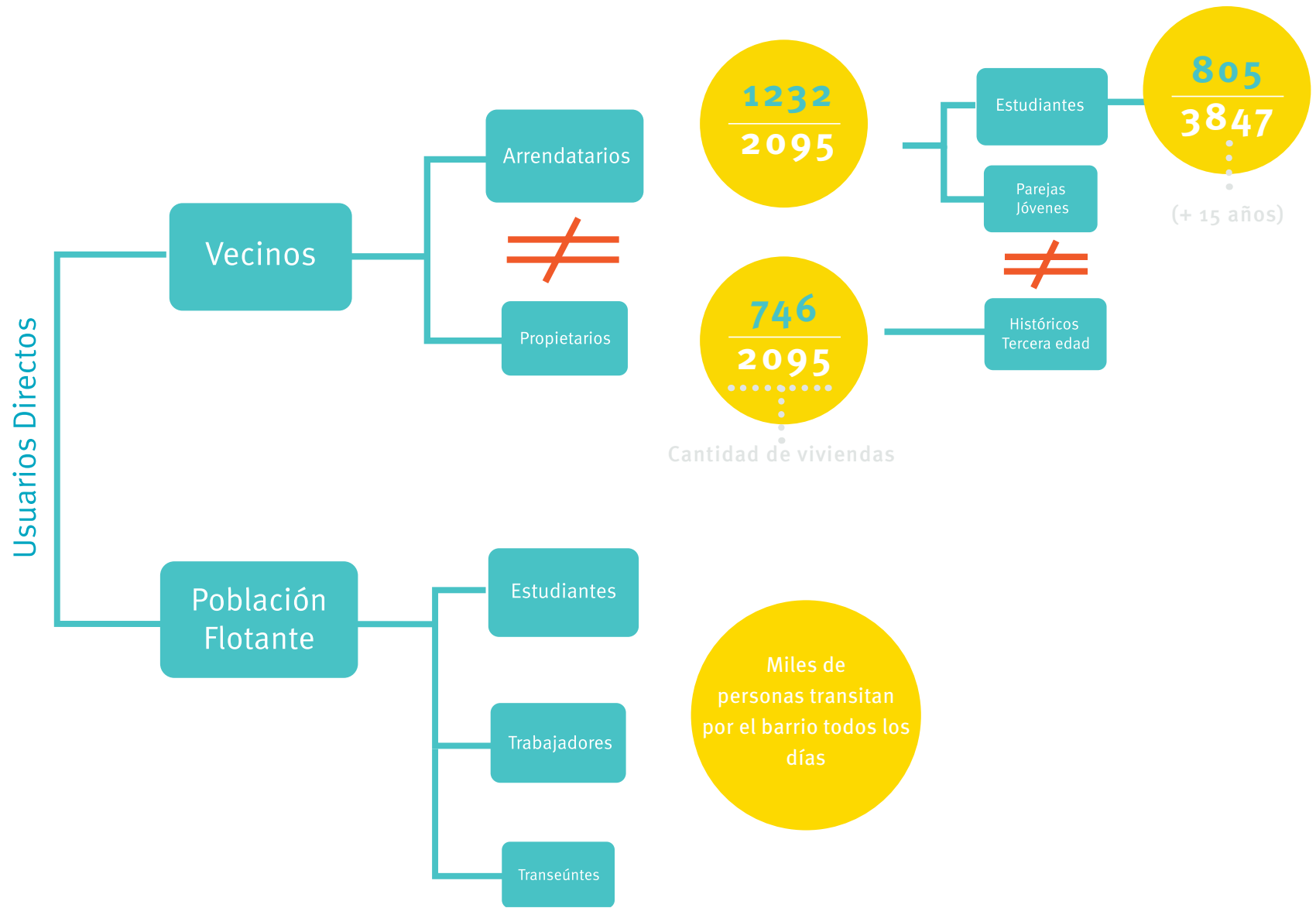

Las interacciones y rutinas de uso son muy diferentes para cada tipo de usuario:

### Población Flotante



1. Transitar
2. Descanso “ventanas” de estudiantes
3. Compras
4. **Almuerzo**
5. **Días de Semana - Horario Diurno**

### Vecinos



1. Estar
2. Pasear Niños
3. Compras
4. Actividades Comunitarias - P. Verdes
5. **Fines de Semana - Tardes**

## 6.3 Encuesta a los Vecinos (Torres 3,4,5,6)

Los siguientes datos son obtenidos a partir de la encuesta que hicieron en conjunto los estudiantes de arquitectura y economía de la U. de Chile el 2013. Se entrevistaron a más de 300 personas de manera voluntaria. En primera instancia se realiza para informar a los vecinos sobre el “Gimnasio de la Católica” y rescatar su opinión al respecto. Igualmente se añaden preguntas sobre las pasarelas y la Plaza Pedregal. La conclusión más relevantes son el hecho que los vecinos desean que las pasarelas sean espacios verdes para el esparcimiento y la cultura.

### Sobre las Pasarelas

¿Qué actividades y proyectos le gustaría para las pasarelas?

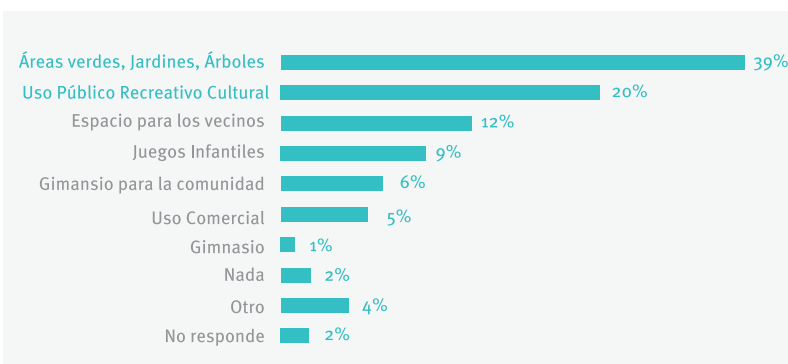

### Sobre el Gimnasio Uc

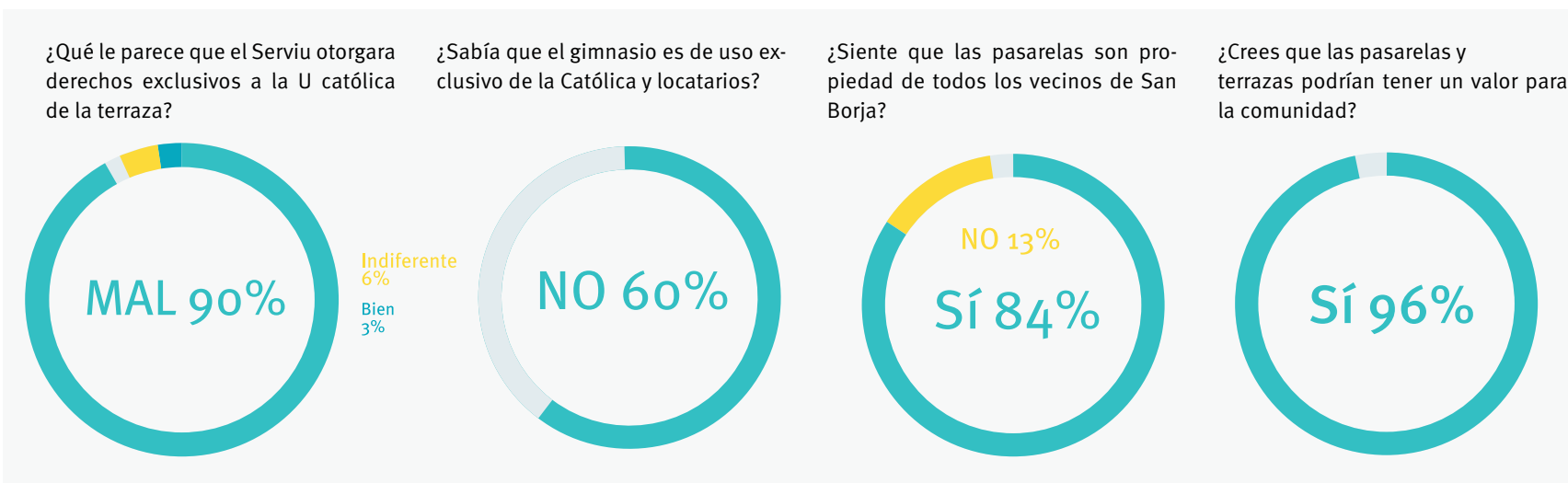

## 6.4 Encuesta a la Población Flotante

Esta encuesta se realizó por parte propia con el motivo de levantar información sobre el usuario “flotante” o aquel que transita día a día por la Plaza Pedregal (pues las pasarelas están cerradas). De esta manera se obtienen conclusiones e información sobre el otro tipo de usuario. Se encuestaron a 40 personas durante la hora de almuerzo el día 14 de octubre 2015.

Entre las conclusiones más relevantes se encuentra el hecho que las visiones y deseos para el lugar coinciden con las de los vecinos (áreas verdes y de cultura) y que la mayoría de las personas que transitan por ahí son estudiantes.

### Información Personal

#### Género

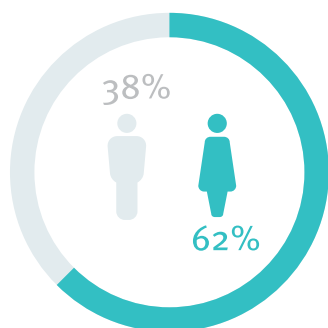

#### Estado



¿Qué uso le das a la plaza?  
(puede marcar más de una)

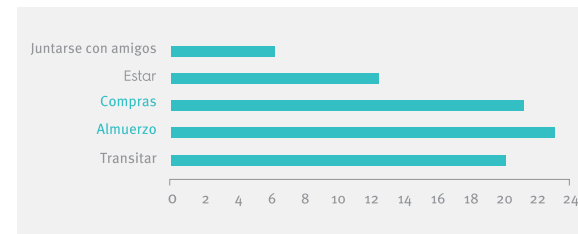

¿Qué tan seguido vienes o transitas por la Plaza Pedregal?

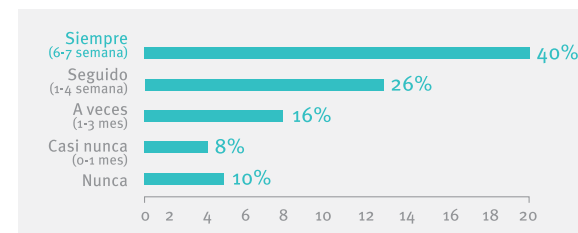

#### Edad

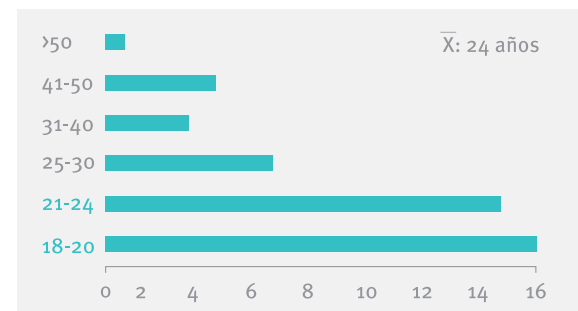



## Sobre las Pasarelas

¿Qué posibles proyectos te gustaría para las pasarelas?  
(puede marcar más de una)

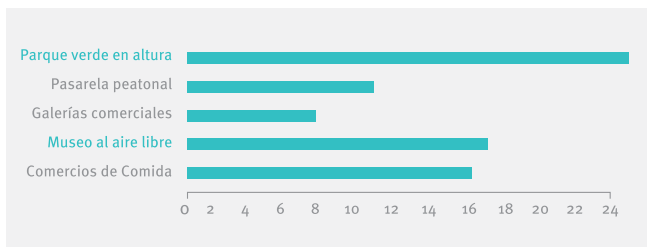

¿Qué posibles actividades te gustaría para las pasarelas?  
(puede marcar más de una)

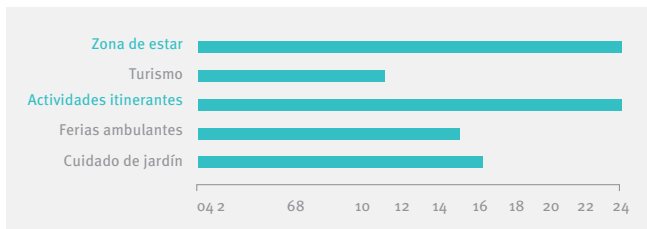

Respecto a los grafitis de las murallas, ¿qué opinas?  
(puede marcar más de una)

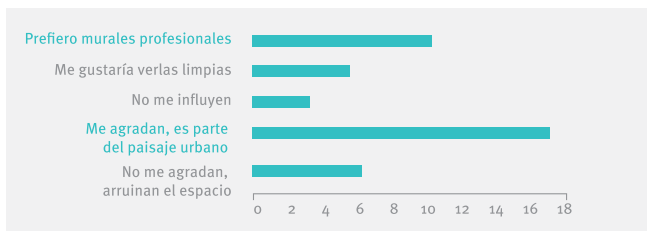

## 6.5 Conclusiones

En definitiva vemos que existen varios puntos de convergencia entre lo que desean los vecinos y la población flotante, pero también algunos puntos de inflexión que se dan por las diferentes rutinas y horarios en que utilizan los sectores públicos del barrio.

Así por ejemplo un estudiante va a preferir más centro comerciales para almorzar y un vecino puede desear más áreas recreativas. A su vez, para los estudiantes ou otras personas jóvenes, el lugar es atractivo para realizar actividades itinerantes (como música en las pasarelas), pero los vecinos pueden no querer estas actividades todos los días o durante la noche donde el ruido les molesta.

**Puntos de Convergencia:**

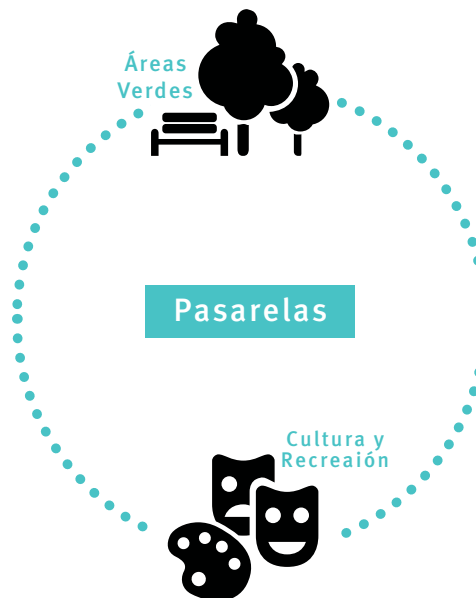

**Puntos de Inflexión:**



El Barrio San Borja se inserta en un contexto urbano de constante transformación y crecimiento. La rápida evolución e inminente dinámica comercial que va apoderándose de sus suelos, dificulta generar y asemejar un sentido de identidad por parte de sus vecinos, puesto que en varias ocasiones han expresado la falta de una identidad barrial consolidada. Por esta razón, varios de los sueños que tienen los vecinos sobre el lugar se dirigen a solventar esta crisis de identidad, Álvaro Veizaga (residente de las torres) describe claramente en una presentación en una mesa de diálogo el problema, “Se necesita abrir el diálogo entre vecinos, visitantes y autoridades para encontrar una identidad de nuestro barrio y así potenciarla” (2015). Carmen León (presidenta de la junta de vecinos) también declara que ya no existe un “sentimiento de barrio y comunidad”, que eso quedó en el pasado, sin embargo, ve esperanza y una oportunidad para generar comunidad en los puntos de la Plaza Pedregal y las pasarelas, “Cuando hacen actividades en las pasarelas, ahí veo que sucede que la gente conversa; se une, ese sentimiento mío de adolescente, cuando nos juantábamos en las plazas, lo volví a sentir ahí”.

A continuación se presentarán frases extraídas de las encuestas que contestaron los residentes organizada por los alumnos de la FAU, así como también frases o citas extraídas de conversaciones personales con los vecinos.

*“ Áreas de recreación y verdes para la comunidad, donde se puedan realizar actividades gratuitas para sus residentes”*

Vecino Torre 4

*“ Espacios comunes para la gente que vive y transita por el barrio, como un museo a cielo abierto, murales y exposición de fotos contextualizados dentro de la historia San Borja, para que se genere una identidad y apropiación del lugar”*

Vecino Torre 5

*“ Lugar tranquilo y seguro que no pierda su memoria histórica, pero que se abra a propuestas artísticas novedosas y diversas como la gente que le da vida día a día”*

Álvaro Veizaga, Vecino

*“ Espacio cultural y recreación, que muestre lo que pasa a nivel cultural en el barrio, debido a su alta concurrencia y porque junta dos universidades emblemáticas”*

Vecino Torre 3

*“ Ideal es un uso abierto y participativo, recuperar el espacio para la comunidad, con ñareas verdes, paseos e intervenciones artísticas”*

Vecino Torre 6

7

## DESARROLLO DEL PROYECTO



## 7.1 Recapitulación

Para comenzar a desarrollar la propuesta final de diseño de las pasarelas, primero fue necesario hacer una recapitulación o resumen de las problemáticas que quería resolver. De esta manera tendría un punto de partida sólido y una “guía” inicial para no abstraerse ni alejarse de lo que realmente importaba para el proyecto.





## 7.2 Metodología de Diseño

Iniciar un proceso de diseño es siempre una tarea compleja, especialmente si es un proyecto en el cual el diseñador tiene poca o nula experiencia (como es este caso). El espacio urbano público es una situación muy compleja de analizar, ya que continuamente se ve afectado, alterado y re-creado por millones de factores y elementos que crean resultados en su mayoría, impredecibles. Ejemplos de esto hay muchos, quizás uno de los más clásicos son las canchas de baloncesto que se instalaron en zonas de población de mayor riesgo social. Si bien la intención era entregar un espacio a los jóvenes, estos lugares terminaron por convertirse en lugar perfecto para el tráfico de drogas.

Así para enfrentar el desafío de las Pasarelas de San Borja se buscó acogida en dos métodos que se relacionan directamente con los dos componentes más importantes del proyecto: el usuario y el espacio. Una parte del desarrollo del proyecto contó con un proceso de diseño participativo en donde se aprovecharon las instancias que originó la municipalidad (mesas barriales) para conversar y escuchar qué querían los vecinos para su barrio. Al mismo tiempo se aprovecharon también las actividades concebidas por Pasarelas Verdes para observar y recoger información basado en la teoría del Urbanismo Táctico.

### 7.2.1 Procesos Participativos

#### **Mesas Barriales:**

Una instancia muy importante para poder orientar el proyecto de las pasarelas y la plaza el Pedregal fueron las mesas Barriales, organizadas por la Municipalidad de Santiago con los vecinos de la Remodelación San Borja. Estas mesas son una instancia oficial de participación de los vecinos para el análisis del plan maestro, y permiten incorporar el sentir y expectativas de ellos para este proyecto, que afecta directamente su calidad de vida. Esta instancia es especialmente relevante considerando el enojo de los vecinos suscitado por lo que ellos sintieron como una falta de participación en la propuesta de remodelación del Parque San Borja y el Museo Humano. Las reuniones permitieron acercarse a los vecinos, conocerlos y a indagar sobre sus inquietudes y visiones respecto del proyecto.

Durante todo el proceso del proyecto se atendió a 5 mesas barriales:

#### 1. 21 Octubre 2015

Aquí se presentó el plan maestro a los vecinos en su globalidad. El proceso estaba recién comenzando. Debido a esto la reunión fue bastante polémica pues los ánimos eran de “atacar” a la municipalidad por debido a todos los antedecentes pasados. Se destacó aquí que los vecinos querían una vision integral para el barrio “tiene que ser acorde a lo que nos rodea” (vecino). Lo que sí se logró en esta presentación fue establecer los grupos para las mesas barriales participativas. Estas se dividían de acuerdo a temas como deporte, patrimonio, seguridad y espacio público.

## 2. 15 de Marzo 2016

Esta instancia fue otra presentación de la municipalidad para presentar los avances del plan maestro. Dentro de estos se contó que todas las luminarias del sector estaban siendo reemplazadas y mejoradas, donde se iban a instalar luminarias debajo de las pasarelas que no estaban iluminadas. En esta reunión también se dió a conocer que se iniciaría el proceso participativo de la regeneración de la Plaza Pedregal (importantísimo detalle para el proyecto) pues es la plaza que se ubica justo debajo de las pasarelas.

## 3. 21 de Marzo 2016

Esta fecha no corresponde a una presentación de la municipalidad, sino a una mesa participativa sobre la Plaza Pedregal. En esta instancia todos los presentes nos dedicamos a discutir posibilidades para la plaza. La municipalidad trajo una presentación con variadas opciones de mobiliarios de todo tipo para que se empezase a elegir. Al final se puso un plano de la zona sobre la mesa y se fueron rayando ideas y cosas que se podían mejorar. En esta fecha fue cuando se realizó un ejercicio en conjunto a los vecinos que se explicará más adelante.

## 4. 1 de Junio 2016

Esta reunión pretendía dar fin a los detalles de la Plaza el Pedregal, sin embargo, en las pasadas mesas la asistencia había sido baja, por lo que cuando se presentó el proyecto final (la convocatoria de este día fue altísima) surgieron muchas preguntas y se cuestionó mucho el proyecto final. Debido a esto el proyecto se pospuso y se agendaron dos reuniones más para concretar el diseño.



### 5. 6 de Julio

Esta reunión fue agendada especialmente para que gente externa a la municipalidad presentara sus proyectos del barrio a los vecinos. Aquí se tuvo la oportunidad de presentar el proyecto de Pasarelas San Borja: Experiencias Urbanas en Altura, la cual tuvo una muy buena recepción (esto se explicará más en detalle en la sección de validación del proyecto).

En conjunto a este proyecto se presentaron otros dos, unos de alumnos de segundo año de arquitectura de la FAU. Ellos idearon una estructura para las pasarelas destinadas al juego de los niños y a potenciar el encuentro familiar en las pasarelas. El otro proyecto trataba de una propuesta de mural para los muros del Unimarc arriba y abajo de las pasarelas que dan hacia la Plaza Pedregal.

“Es esencial entender la raíz de las relaciones emocionales con el lugar, para poder entender las razones por las cuáles las personas truncan o aceptan nuevos proyectos” (Manzo. L, Perkins. D pg 340)

Estas instancias fueron claves para todo el desarrollo del proyecto. Al estar presente durante estas reuniones en un rol de observador neutral y “omnisciente” se genera una ocasión única para observar y entender las dinámicas y motivaciones que conducen a los vecinos. Lejos de presentar algo y preguntar si estan de acuerdo o no, cuando uno está atento sólo a escuchar lo que se dice, se pueden entonces captar las necesidades comunes, y como dice la cita la relación que tienen los vecinos con su entorno.

¿Cuáles son las verdaderas cosas que generan apego al barrio? ¿cuál es el real significado que ellos le otorgan a los diferentes espacios del barrio? Justamente examinar esos significados y la rutina diaria de los vecinos, es donde se descubrirán esas necesidades latentes que son inherentes al proyecto.

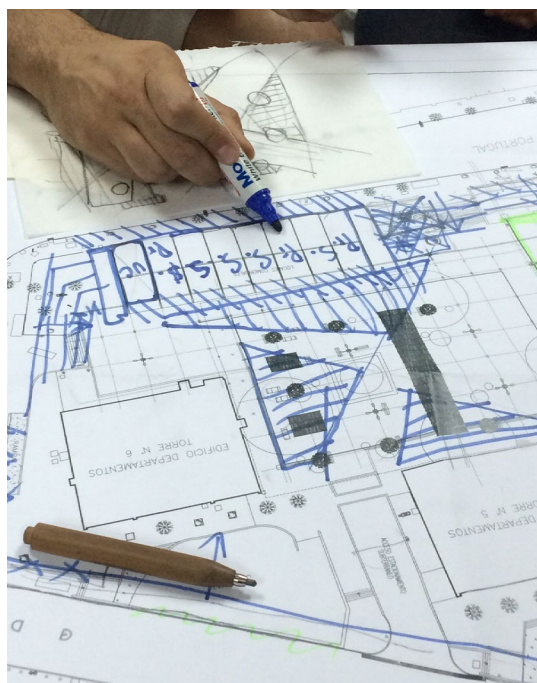

Imágenes de la Mesa Participativa del 21 de Mayo 2016.

## Citas Extraídas de las Mesas Barriales:

### 1. Seguridad

- “Sacar esos rayados asquerosos, porque no son nada más que eso, qué se hace para que no se repita?”
- “Cualquier proyecto bonito o hermoso no pasa por cambiar y mejorar los muebles, hay que cerrar el perímetro para uso exclusivo de los vecinos”
- “No es la idea que condicionemos los diseños por los “vagos” que ellos se vayan y nosotros cerramos”
- “Todo lo que se quiera mantener ordenado debe cerrarse”

### 2. Actividades Recreacionales

- “No ha habido ninguna actividad para la tercera edad, todo para los jóvenes”
- “El proyecto pasarelas verdes es muy atractivo pero se ha ido desvirtuando y finalmente los vecinos mismos no participan”
- “ Los vecinos de la torre 6 se quejan del ruido de las tocatas, al final están usando el lugar para ir a tomar y fumar”
- “ La gente se tiene que adaptar al barrio universitario, que haya música es la raja, pero quizás falta control”

### 3. Diseño y Patrimonio

- Hay algún plan para ir activando el lugar, cafeterías etc?
- “Baja mucha gente de tercera edad, necesitamos asientos cómodos, con respaldo y altos”
- “Sería bonito ver desde las torres y que se iluminaran las pasarelas”
- “El proyecto tiene que ser acorde al contexto que lo rodea”
- “Nosotros queremos mantener nuestro patrimonio, por ejemplo las sillas de fierro forjado y madera”



## Ejercicio de Medición con los Vecinos

Con la intención de profundizar aún más en los requisitos y el bienestar de la comunidad, se optó por realizar un ejercicio del tipo encuesta, pero no con miras de recibir respuestas del tipo “de acuerdo” o en “desacuerdo”, ni datos cuantificables. El índole del ejercicio precisa saber qué existe en el imaginario colectivo de los vecinos respecto a la identidad de su barrio, y cuáles son los valores que comparten entre sí. En conjunto a esto, rescatar y reconocer los motivos simbólicos y espacios más apreciados del sector, para comprender qué factores son los que generan el apego con el barrio y por ende luego poder enfocarlos a un nuevo proyecto.

En la memoria del proyecto SIT Manresa (Territorial Interpretation Service) desarrollado por Idensitat, se habla que los espacios en crisis son una oportunidad para cuestionar el escenario metropolitano existente y buscar nuevas interacciones. Así las pasarelas se presentan como un lugar idílico para realizar esta tarea, ya que nunca tuvieron un propósito claro. Para esto los autores de Idensitat proponen variados métodos y claves para llegar a comprender los factores que construyen una comunidad. Para el ejercicio propuesto para este proyecto se utilizaron algunas de sus premisas (pues la idea general del colectivo es que todo tipo de herramientas son de utilidad, especialmente al relacionarlas) basadas en “la colección de información a través de la representación creativa de la experiencia ciudadana” y un workshop que realizaron donde se concentraban en las percepciones y experiencias de las comunidades.

1. La concepción de experiencias significativas y sus narraciones
2. Representaciones que unifican lo real con lo imaginario
3. La construcción de narrativas
5. Conocimiento basada en la experiencia y las ocurrencias de las rutinas cotidianas.

La primera parte del ejercicio consistía en rellenar lo siguiente, con las intrucciones de intentar contestar las preguntas con lo primero que se les viniera a la cabeza.

1. Describa con las primeras palabras que se le vengan a la mente el Barrio San Borja (escriba todas las palabras que desee)  
*ejemplo: Fútbol: deporte, pelota, pasión, equipos, actividad*



2. Describa algún anécdota, recuerdo o historia que le haya sucedido en el barrio y por qué lo eligió. Puede ser antigua o reciente, algo que recuerde con cariño o con disgusto. Lo importante es que sea algo que recuerde con claridad y que por alguna razón u otra lo haya marcado.  
*ejemplo: El día que le celebramos el cumpleaños a mi hija en el parque, porque vinieron algunos vecinos y toda la familia.*

\_\_\_\_\_

\_\_\_\_\_

\_\_\_\_\_

3. Ahora describa un escenario futuro que le gustaría para los espacios comunitarios del barrio. Debe ser una visión de **SU** barrio ideal en el futuro.  
*ejemplo: espacios con juegos para mascotas y zonas de asados y picnic.*

\_\_\_\_\_

\_\_\_\_\_

Herramienta de medición de elaboración propia, para interpretar necesidades e imaginarios colectivos de los vecinos.

El testeó ocurrió en la mesa barrial del 1 de Junio 2016.

Ejemplos de las respuestas de los vecinos:  
(La muestra final fue de 22 personas)

Ejercicio para Proyecto de Título: Pasarelas de San Borja  
Josefa Villalabella - Universidad Católica

1. Describe con las primeras palabras que se le vengan a la mente el Barrio San Borja (escriba todas las palabras que desee)  
ejemplo: Fútbol, deporte, pelota, pasidos, equipo, actividad

Autosustentabilidad  
Patrimonio Nacional  
Barrio Patrimonial  
Monarca Histórica  
Proyecto Arquitectónico  
Proyecto de Espacio Innovador por la época

Barrio San Borja

2. Describe algún anécdota, recuerdo o historia que le haya sucedido en el barrio y por qué lo eligió. Puede ser antigua o reciente, algo que recuerde con cariño o con disgusto. Lo importante es que sea algo que recuerde con claridad y que por alguna razón u otra lo haya marcado.  
ejemplo: El día que le celebramos el cumpleaños a mi hija en el parque, porque vinieron algunos vecinos y toda la familia.  
En la dictadura del ejército de Pinochet, cuando los estudiantes protestábamos para recuperar la democracia, nosotros también de camarero, militamos por las pasarelas y por ello fueron censuradas (Por donde también pasó Carolina Jorjic cuando perteneció a la FECH y aun me perdio sus ratones.

3. Ahora describe un escenario futuro que le gustaría para los espacios comunitarios del barrio. Debe ser una visión de SU barrio ideal en el futuro.  
ejemplo: espacios con juegos para mascotas y zonas de asados y picnic.  
Recuperación del espacio público, mejoramiento del barrio, recuperación de la memoria histórica, restauración del Parque San Borja "SIN MUSEO"  
HUMANOS

Ejercicio para Proyecto de Título: Pasarelas de San Borja  
Josefa Villalabella - Universidad Católica

1. Describe con las primeras palabras que se le vengan a la mente el Barrio San Borja (escriba todas las palabras que desee)  
ejemplo: Fútbol, deporte, pelota, pasidos, equipo, actividad

Barrio San Borja

- río comunitario
- amistad
- Entrelocación
- castoreo
- patrimonio

2. Describe algún anécdota, recuerdo o historia que le haya sucedido en el barrio y por qué lo eligió. Puede ser antigua o reciente, algo que recuerde con cariño o con disgusto. Lo importante es que sea algo que recuerde con claridad y que por alguna razón u otra lo haya marcado.  
ejemplo: El día que le celebramos el cumpleaños a mi hija en el parque, porque vinieron algunos vecinos y toda la familia.  
- Fui a Geopos al barrio el año 1967 y me conocí con el lugar. Me acordó el inicio de la construcción de la "Pasarelas" en San Borja y compré en el sector para vivir en él.

3. Ahora describe un escenario futuro que le gustaría para los espacios comunitarios del barrio. Debe ser una visión de SU barrio ideal en el futuro.  
ejemplo: espacios con juegos para mascotas y zonas de asados y picnic.  
- Centro cultural (promoción del Gam)  
- Zona segura para caminata familiarmente

Ejercicio para Proyecto de Título: Pasarelas de San Borja  
Josefa Villalabella - Universidad Católica

1. Describe con las primeras palabras que se le vengan a la mente el Barrio San Borja (escriba todas las palabras que desee)  
ejemplo: Fútbol, deporte, pelota, pasidos, equipo, actividad

Barrio San Borja

Barras, mucha barra  
Cevadas  
Brogadito  
Disfrutar los días de verano  
Hicido  
gente de calle = protección, delincencia, relaciones  
Mujeres, barra, ropa tendida, mujeres

2. Describe algún anécdota, recuerdo o historia que le haya sucedido en el barrio y por qué lo eligió. Puede ser antigua o reciente, algo que recuerde con cariño o con disgusto. Lo importante es que sea algo que recuerde con claridad y que por alguna razón u otra lo haya marcado.  
ejemplo: El día que le celebramos el cumpleaños a mi hija en el parque, porque vinieron algunos vecinos y toda la familia.  
Disfruto por la gran cantidad de gente de calle con todo lo que hacen

3. Ahora describe un escenario futuro que le gustaría para los espacios comunitarios del barrio. Debe ser una visión de SU barrio ideal en el futuro.  
ejemplo: espacios con juegos para mascotas y zonas de asados y picnic.  
Que sea un lugar agradable, bonito por donde se pueda transitar sin peligro como el ahora. Que se haga lugares para pasar una tarde agradable y no al viento

Ejercicio para Proyecto de Título: Pasarelas de San Borja  
Josefa Villalabeta - Universidad Católica

1. Describa con las primeras palabras que se le vengan a la mente el Barrio San Borja (escriba todas las palabras que desee)  
*ejemplo: Fútbol, deporte, pelota, pasillo, murallas, actividad*

*Vagabundos* *Barrio* *Huerto vecinal*  
*Gráficos* *Barrio San Borja* *Creas verdes*

2. Describa algún anécdota, recuerdo o historia que le haya sucedido en el barrio y por qué lo eligió. Puede ser antigua o reciente, algo que recuerde con cariño o con disgusto. Lo importante es que sea algo que recuerde con claridad y que por alguna razón u otra lo haya marcado.  
*ejemplo: El día que le celebramos el cumpleaños a mi hija en el parque, porque vinieron algunos vecinos y toda la familia.*

*Me encanta recordar la reunión en que abren los pasillos y escuchamos música en vivo y compartimos con algunos vecinos, personas y disfrutamos escuchando*

3. Ahora describa un escenario futuro que le gustaría para los espacios comunitarios del barrio. Debe ser una visión de SU barrio ideal en el futuro.  
*ejemplo: espacios con juegos para mascotas y zonas de asados y picnic.*

*Mi escenario ideal es que sea permeable en todos los sentidos. Me gustaría tener un espacio con juegos para mascotas y zonas de asados y picnic. Me gustaría tener un espacio con juegos para mascotas y zonas de asados y picnic.*

Ejercicio para Proyecto de Título: Pasarelas de San Borja  
Josefa Villalabeta - Universidad Católica

1. Describa con las primeras palabras que se le vengan a la mente el Barrio San Borja (escriba todas las palabras que desee)  
*ejemplo: Fútbol, deporte, pelota, pasillo, murallas, actividad*

*Historia* *rescate* *puertas* *perito* *deporte* *pueridad*  
*Comunidad* *Arca verde* *Cultura* *discurso* *misión* *familia*  
*Barrio San Borja*

2. Describa algún anécdota, recuerdo o historia que le haya sucedido en el barrio y por qué lo eligió. Puede ser antigua o reciente, algo que recuerde con cariño o con disgusto. Lo importante es que sea algo que recuerde con claridad y que por alguna razón u otra lo haya marcado.  
*ejemplo: El día que le celebramos el cumpleaños a mi hija en el parque, porque vinieron algunos vecinos y toda la familia.*

*Hacerme parte de la comunidad y celebrar la compra de mi departamento en visita al parque*  
*El día en que salí por primera vez con mi pareja recién casada y hice nuevos amigos nuevos.*

3. Ahora describa un escenario futuro que le gustaría para los espacios comunitarios del barrio. Debe ser una visión de SU barrio ideal en el futuro.  
*ejemplo: espacios con juegos para mascotas y zonas de asados y picnic.*

*Me gustaría que la comunidad fuera la que se pensó en un principio cuando fueron realizadas las obras de urbanización, con todas las comodidades, los juegos de reunión vecinal, áreas verdes bien cuidadas y una vida vecinal y de comunidad sana.*

Ejercicio para Proyecto de Título: Pasarelas de San Borja  
Josefa Villalabeta - Universidad Católica

1. Describa con las primeras palabras que se le vengan a la mente el Barrio San Borja (escriba todas las palabras que desee)

*Barrio San Borja*

2. Describa algún anécdota, recuerdo o historia que le haya sucedido en el barrio y por qué lo eligió. Puede ser antigua o reciente, algo que recuerde con cariño o con disgusto. Lo importante es que sea algo que recuerde con claridad y que por alguna razón u otra lo haya marcado.  
*ejemplo: El día que le celebramos el cumpleaños a mi hija en el parque, porque vinieron algunos vecinos y toda la familia.*

*El día que le celebramos el cumpleaños a mi hija en el parque, porque vinieron algunos vecinos y toda la familia.*  
*El día que le celebramos el cumpleaños a mi hija en el parque, porque vinieron algunos vecinos y toda la familia.*

3. Ahora describa un escenario futuro que le gustaría para los espacios comunitarios del barrio. Debe ser una visión de SU barrio ideal en el futuro.  
*ejemplo: espacios con juegos para mascotas y zonas de asados y picnic.*

*Que mi barrio sea un barrio con espacios atractivos para incentivar a los vecinos a convivir y con ellos apoyar a los vecinos que necesitan ayuda.*

## Conclusiones del Ejercicio

Los resultados del ejercicio demostraron que la mayoría de los vecinos tienen los mismo “shared values” e ideación de la identidad de su comunidad. Además comparten las mismas preocupaciones en cuanto a temas de seguridad y orden del barrio.

El siguiente diagrama denota los 4 temas que más recurrentemente aparecieron en el ejercicio. Esto no sólo en la primera pregunta, sino que a través de las historias de sus recuerdos y aspiraciones también aparecen los mismo temas.

Así el tema de la historia del barrio fue reiterado en varias ocasiones como algo de suma importancia en la memoria de los vecinos como también la importancia del apoyo comunitario y la necesidad de espacios seguros para todos.

Ejemplos de respuestas de la pregunta 2:

– “En la época de la dictadura, cuando los estudiantes protestábamos, arrancábamos por las pasarelas”

– “Llegué a trabajar en 1967 y me encariñé con el lugar. Me agradó el inicio de la construcción de la Remodelación San borja y compre en el sector para vivir en ella”

– “Hacer carreras en bici en la plaza con amigos y jugar a las escondidas en los 80’s y 90’s”

– “Hacerme parte de la comunidad, el día que salí por primera vez con mi perrita e hice muchos amigos nuevos”

– “Recuerdo desde niña poder jugar arriba de las pasarelas desde la torre 3 a la 6”

Ejemplos de respuestas de la pregunta 3:

– “Para mi sería ideal hacer actividades atractivas para incentivar a los vecinos a conocerse y con ello apoyarse en momentos difíciles.”

– “ Me gustaría que la comunidad fuera lo que se pensó en un principio, cuando fue realizada la construcción. Un lugar comunitario, con ferias los domingos, lugares de reunión vecinal, áreas verdes y una vida vecinal sana”

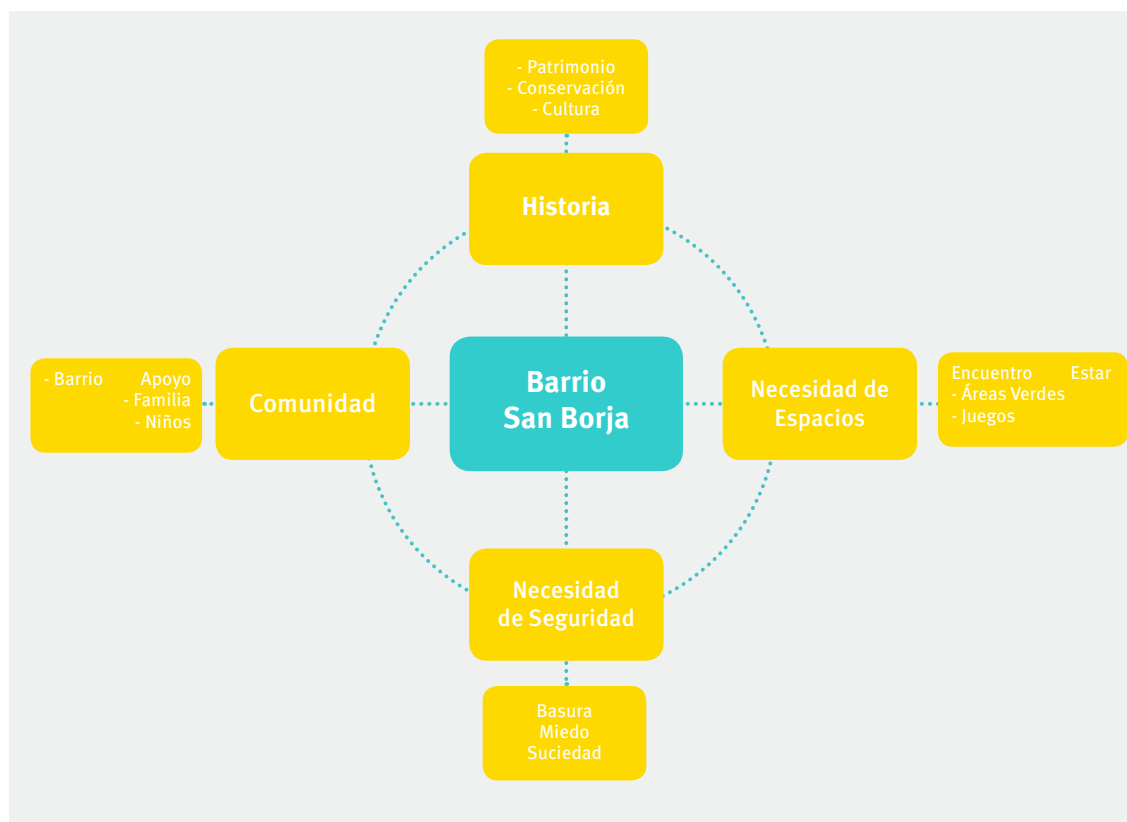

Como se puede desprender de las respuestas, la mayoría van en la misma línea y caben dentro de las cuatro categorías expuestas en el diagrama anterior.

En estos análisis de las respuestas de los vecinos es que se entiende qué línea debe seguir el proyecto y cuáles son aquellos temas que deben dar un sentido a la propuesta, avalado y respaldado por las ambiciones de los vecinos.

Se concluye que el proyecto debe ser propuesto desde los vecinos, como un espacio que ellos comparten con la ciudad para revitalizar y darles sentido.



Imagen extraída de Pasarelas Verdes por Bruno Gilberto.

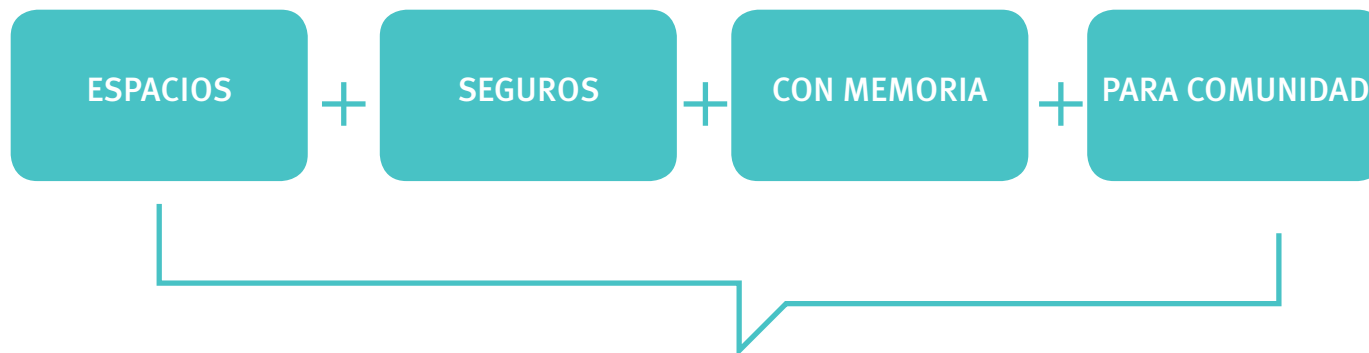

Un espacio de los vecinos de San Borja,  
donde invitan al resto de la ciudad a integrarse a la comunidad  
de manera respetuosa con el interés común de revitalizar los es-  
pacios del barrio.



## Urbanismo Táctico

Este concepto se refiere a la intervención urbana con acciones de corto plazo para generar cambios a largo plazo. Así se explican Mike Lydon y Anthony García en su libro Tactical Urbanism. En la introducción del libro citan al reconocido arquitecto Rem Koolhaas por su teoría de los proyectos urbanos de escalas “small”, “medium”, “large” y “extra large”, pero lo acusan de obviar una que ha ido surgiendo; la escala “extra small”. Los proyectos de envergadura pequeña que nacen desde abajo y de la iniciativa de las comunidades son una forma de construir barrios y activar comunidades usando políticas de bajo costo, escalables y a corto plazo. Para los ciudadanos es una herramienta invaluable, pues les permite la recuperación casi inmediata de su espacio.

Existen 3 aplicaciones comunes de UT:

1. Iniciada por los propios ciudadanos, donde se recortan los protocolos y conductos regulares para proyectos, protestando y demostrando la posibilidad de cambio.
2. Como herramienta para entidades gubernamentales para atraer más gente durante el proceso de planificación y proyección.
3. Como una especie de “marcha blanca”, por lo que antes de invertir recursos se pueden testear y validar algunos factores.



Diagrama propuesto por Street Plans Collaboratives, queriendo comunicar que la oportunidad para hacer urbanismo táctico esta en todos ámbitos.

Llevar los conceptos de planificación físicamente a la gente en vez de convocarlos a mesas barriales, donde se discuten teóricamente es una gran herramienta. El objetivo es mostrarle a la gente diferentes oportunidades en el mundo real para que tomen decisiones más informadas. Un ejemplo de esto se realizó en la ciudad de Somerville de Massachusetts donde un pequeño estacionamiento lo querían transformar en plaza. Antes de hacer la inversión se activo el sector con una “pop up plaza” que se instalaba los domingos con carros de comida. La reacción de la gente y su convocatoria fue muy buena, apoyando con entusiasmo la moción.

Si comparamos el ejemplo anterior con el fenómeno de Pasarelas Verdes, se reconoce el mismo tipo de estrategias para recuperar el espacio y los beneficios que ha cosechado.

1. En primera instancia recuperaron el lugar que había sido descuidado por años y protestaron en contra del gimnasio Uc. Esto abrió un debate en torno a un lugar olvidado y le devolvió el sentido donde la gente empezó a comprender sus posibilidades.

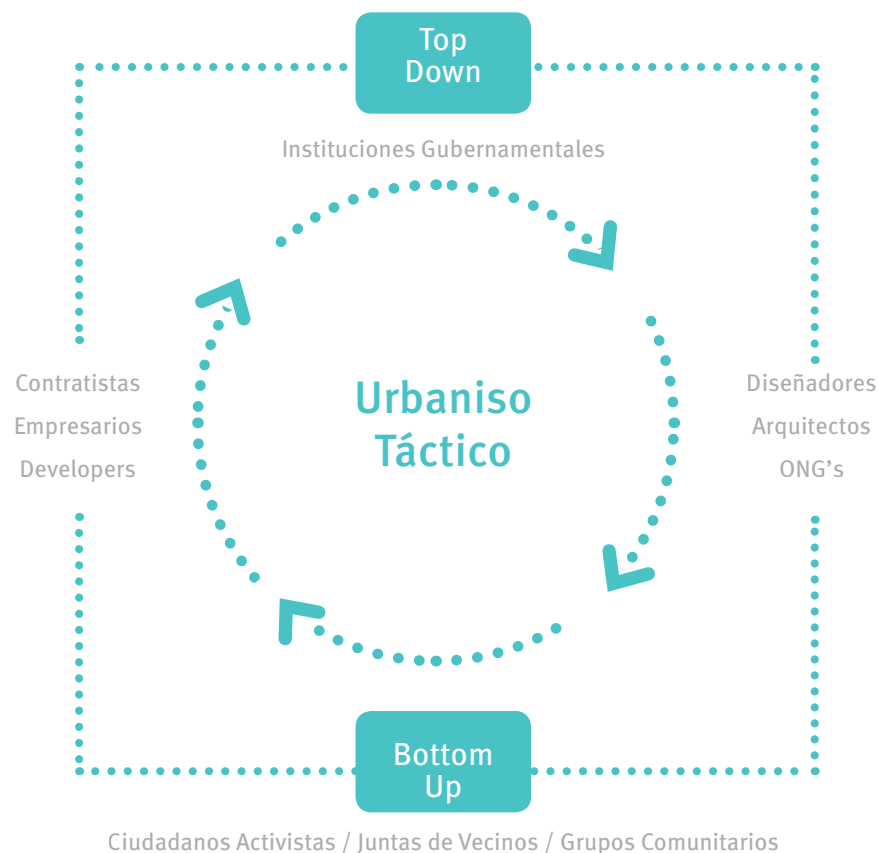
2. Esto inmediatamente trajo beneficios a la municipalidad de Santiago que obtuvo mucha información necesaria para el plan maestro y validó aún más el plan maestro.



Imágenes obtenidas del libro Tactical Urbanism pg 40, 41.

3. Por último (y esto es lo que más interesa para el diseño del proyecto) es que todas las actividades que se han realizado arriba de las pasarelas son una especie de “marcha blanca”. Asistiendo a las actividades se levantó mucha información respecto a las dinámicas de estas actividades, las interacciones con el espacio, el tipo de usuario que iba, y qué actividades eran bien acogidas.

**En conjunto a las mesas barriales fueron las herramientas precisas para aunar criterios y tomar decisiones con respecto al proyecto, en especial para resolver los programas de cada tramo en las pasarelas.**

### Observaciones del Usuario con el Espacio

En una primera etapa, se realizaron observaciones de cómo la gente interactuaba con el espacio en las pasarelas. Se analizaron actitudes posturales, cuál era el ambiente existente, cómo se juntaba la gente y alrededor de qué lugares le gustaba estar.

Se llegaron a algunas conclusiones:

1. Prima la informalidad y la actitud relajada se toman paredes, suelos y barandas para sentarse y apoyarse.
2. La gente va en grupo a las actividades, por lo que buscan cobijo entre ellos y armar pequeños grupos o “pits” en las jardineras para tener su privacidad.
3. La gente se reúne en torno a las actividades que ocurren en la especie de anfiteatro al medio de las jardineras.



## Actividades Claves

Se realizaron diferentes actividades arriba de las pasarelas pero las que fueron más exitosas fueron las jornadas musicales y las ferias de diseño organizado por la colaborativa Expo Safari.

### 1. Jornadas Musicales

Sin duda la actividad más popular y la que atrajo a la mayor cantidad de personas a las pasarelas. A través de estas jornadas es que las pasarelas se hicieron conocidas en la ruta cultural más alternativa de Santiago. Además de música, la actividad invitaba a ciertos carros de comida, entregándole aún más atractivo a la situación. Esto inmediatamente da para pensar en que estas actividades se pueden extender a futuro y complementar con el proyecto.

#### Pros:

- Muy Populares
- Llenan de vida el lugar
- Atrae otro tipo de actividades (vendedores)

#### Contras:

- Atrae solo público joven por el tipo de música
- Se da para que algunas personas lo tomen como oportunidad de beber alcohol y otras sustancias arriba.
- El ruido a veces molestaba a los vecinos.

### 2. Ferias Expo Safari

Expo Safari es un colectivo que se dedica a organizar ferias de diseño de autor alrededor de Santiago. Este año se aliaron con Pasarelas Verdes y la Municipalidad para ejecutar dos ferias en las pasarelas, las cuáles fueron un éxito. La forma que tienen las pasarelas son muy adecuadas para este tipo de actividades, ya que tienen muchos metro de recorrido, muros en donde apoyarse y pasillos amplios para caminar. Existen pocos recintos feriales en Santiago, por lo que el proyecto debiese contemplar dejar espacios disponibles para este tipo de actividad.

#### Pros:

- Para todas las edades
- Publicidad
- A la salida del metro

#### Contras:

- La basura o desorden que puede quedar.
- El ruido





**Fotos de los tipos de actividades que se realizan en las pasarelas.**  
Obtenidas del Facebook de Pasarelas Verdes - Bruno Giliberto





### Conclusiones Finales

Durante ambos procesos (instancias participativas en las mesas barriales y observación in situ de actividades) se llegó a la conclusión que previo a cualquier intervención física en las pasarelas (diseño en sí) se debe intervenir primero las problemáticas de índole social. Los vecinos continuamente expresan lo inseguros que se sienten en su propio barrio, y eso “no se puede solucionar solamente con mobiliario” como expuso un vecino. Además, reiteradas veces han expresado que no saben como enfrentar los problemas de seguridad y “disturbios” que existen en el barrio. Para esto es necesario primero entonces enfocarse en las 2 mayores problemáticas con que se enfrentan:

1. No contar con el **derecho** a decidir qué pasa en las pasarelas (los derechos legales son de otros)
2. No tener mayor **control** sobre las pasarelas.

Así la primera fase de desarrollo de la propuesta del proyecto será entregar a los vecinos herramientas para poder ejercer derecho y control sobre las pasarelas, con soluciones administrativas.



# 8

## DESARROLLO DE PROPUESTAS

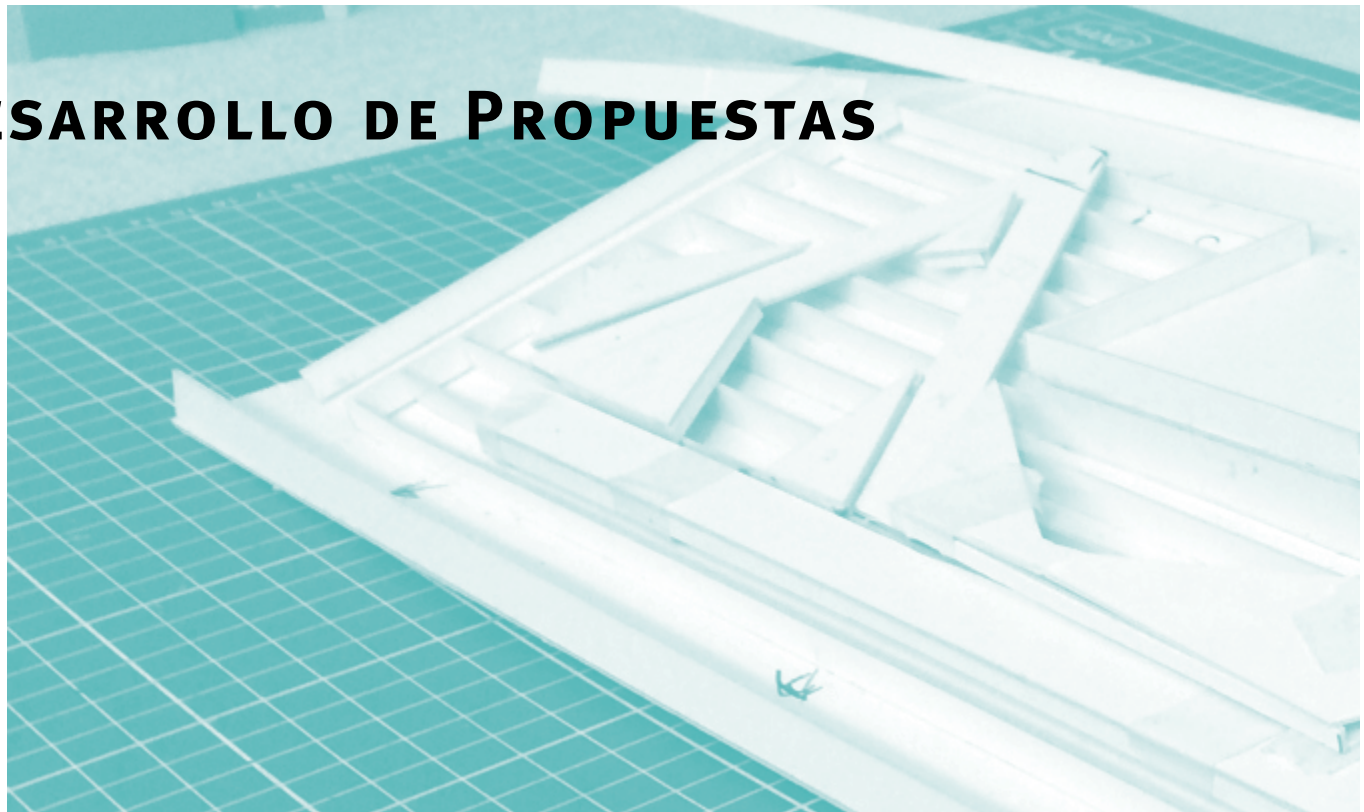

## 8.1 Asociación Estratégica - Pasarelas

Esta asociación o alianza estratégica debe ser una legal, como la que ya existe con Amigos de las Pasarelas, para otorgarle legitimidad, y evitar futuros intentos por construir proyectos para privados (como el gimnasio Uc). Debido a que las pasarelas están a comodato a la municipalidad, son un socio clave, pues cuentan ya con el derecho y deber sobre las pasarelas. Si bien Amigos de las Pasarelas ya ha dado un paso al frente con este tema, la realidad es que los que impulsan el movimiento son estudiantes con vocación

por el barrio pero que no están al fin y al cabo obligados a nada. Asimismo son ellos los que más participan de estas instancias, en vez de los vecinos. Por esta razón aliarse con la municipalidad es importante también, pues están comprometidos a largo plazo y es su obligación. Además pueden dar consejos en temas de gestión y soportes para la organización de actividades

### Diagrama Explicativo:





## 8.2 Proceso de Diseño

### 1. ¿Cómo se Comienza?

Al enfrentarse con un tipo de proyecto de esta envergadura y de la cual se tenía casi nula experiencia, surgió la pregunta ¿cuál es el punto de partida? y ¿cuál es el alcance que se pretende? Así en primera instancia se consultó variadas páginas de arquitectura (Plataforma Arquitectura, Arch Daily y Landezine) para comprender cómo se embargaban proyectos de este tipo. En esa indagación se reconoció el término “Landscape Architecture” o paisajismo urbano y de ahí se consultaron diferentes proyectos para empezar a desarrollar conceptos e ideas de lo que se quería lograr.

La primera revisión de los antecedentes fue bastante superficial, donde sólo se puso el ojo en las características físicas y atractivas del diseño y como conformaban espacios muy interesantes. Sin embargo, no se profundizó en el por qué las cosas eran así y qué interacciones ocurrían. Es por esto que las primeras aproximaciones fueron bosquejos de diferentes tipos de mobiliario urbano para luego repetir y patronar a lo largo de las pasarelas. Luego de empezar este proceso, se consultó a los arquitectos egresados de la universidad, Fernando Fernández y Karen Bruning y corrigieron el trabajo diciendo que para estos tipos de proyecto, si bien la dinámica era diseñar y combinar elementos que se fueran repitiendo luego, primero había que definir programas de uso para las diferentes partes de las pasarelas.

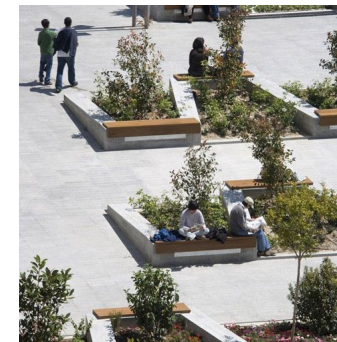
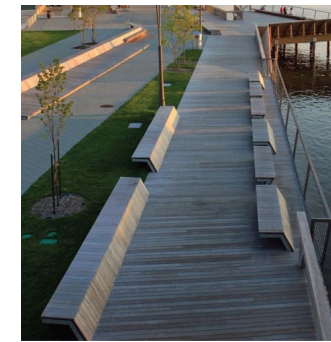
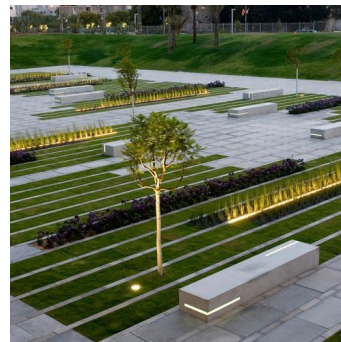

Primeros Bosquejos de Mobiliario

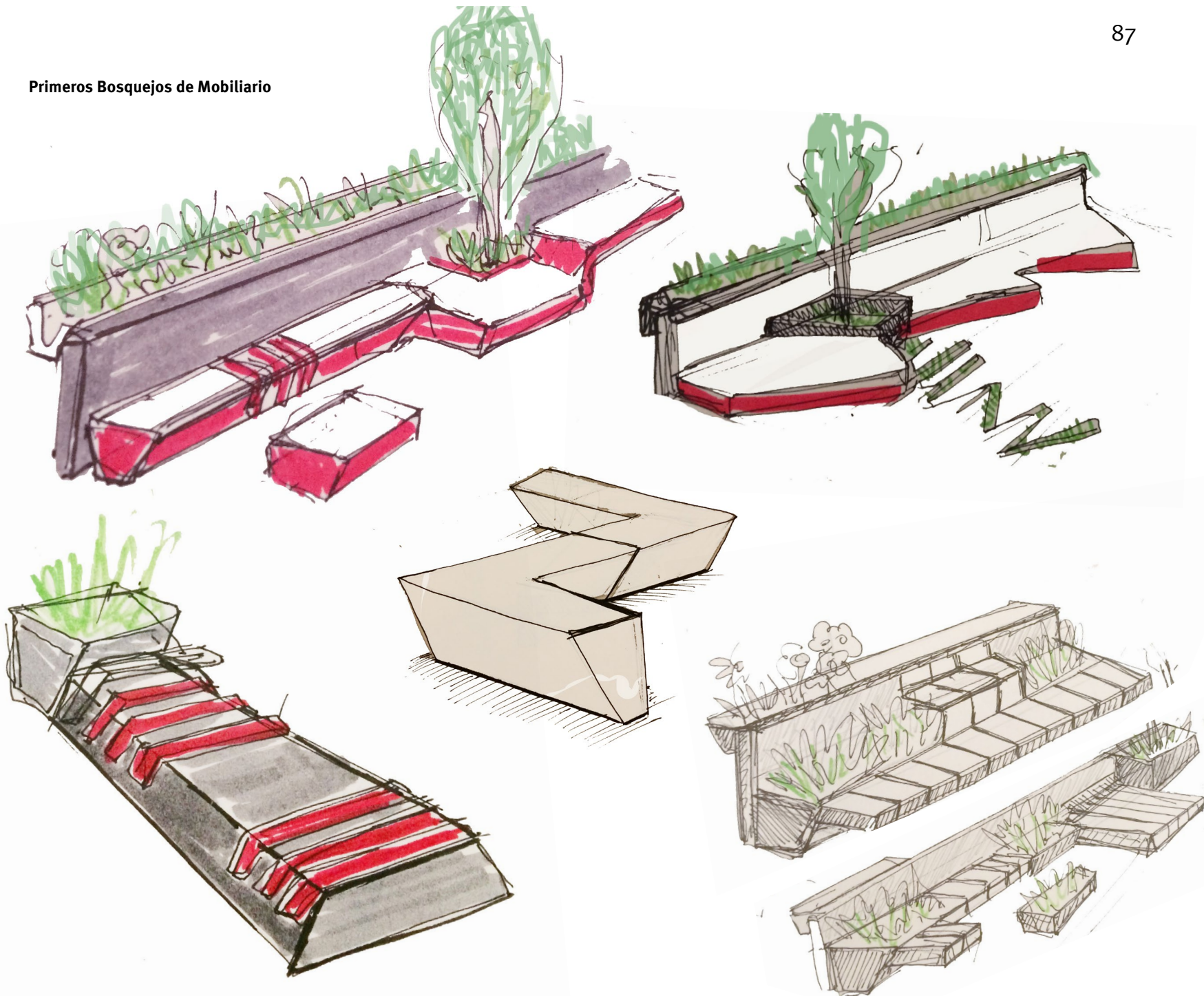



## 2. Creación de Programas y Declaración de Mínimos Irrenunciables

Como se mencionó, hubo un replanteamiento de cómo seguir. Así lo primero que se buscó fue crear una lista con todos los “mínimos irrenunciables” del proyecto. Esto significa hacer una especie de receta de cocina con todos los elementos que se han de considerar para desenvolver el proyecto. En la lista se debía incluir todos los aspectos, desde las necesidades vecinales hasta los detalles obvios como luz y agua.

### Mínimos Irrenunciables:

#### Equipamiento:

- Asientos
- Sombreaderos
- Basureros
- Faroles de Luz
- Jardineras
- Maceteros
- Especímenes de Plantas

#### Necesidades del Usuario:

- equipamiento anti-vandalismo
- Solución para los grafitis
- Zonas de descanso
- Zonas de recreación
- Zona Restaurante
- Zonas de niños

#### Restauraciones Necesarias:

- Electricidad
- Agua
- Impermeabilización
- Suelos

Al ser una lista extensa y bastante compleja de resolver con el tiempo acotado que existía, se seleccionaron aquellos detalles que armarían el proyecto, donde cosas como el agua se podrían resolver luego por expertos.

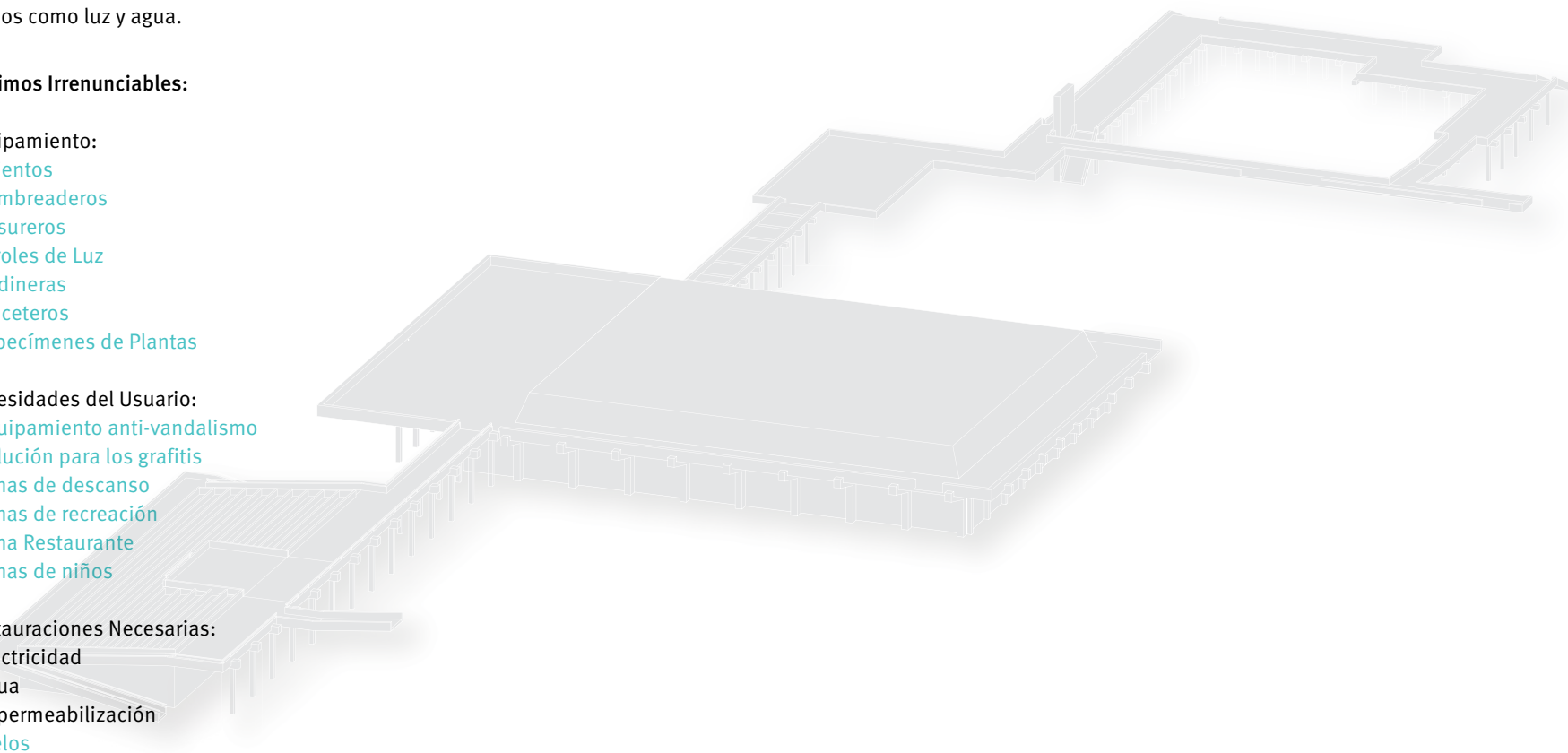

## Primer Programa

Como primera propuesta, se ideó un programa bastante ambicioso, que incluía muchas actividades. En un principio no se quería dejar ningún lado de la pasarela desatendida, sin considerar quizás que la ambición de activar las pasarelas completas de una sola vez, podría no ser la decisión más sabia.

**R** En un principio se quería poner un café restaurante en el Tramo B ya que existe un edificio detrás con una fachada muy derruida y que se impone con su altura sobre ese espacio (el edificio está pegado a la pasarela.) Luego de considerarlo, dejar el café justamente en el espacio con menos vista, peor acceso y donde tampoco se logra divisar desde abajo era un desacierto. Por esta razón se cambió al Tramo C, donde el espacio es amplio y se logra divisar desde varios puntos de las pasarelas.

**∇** Por otro lado, en el Tramo C se pretendía construir una gradería utilizando el muro del unimarc como apoyo. La idea era agrandar el espacio, aprovechando la altura del muro, además de poder agregar jardineras entremedio y crear un espacio intencionado para actividades recreativas como música y obras de teatro. Sin embargo, cuando se analizó el flujo completo de la pasarela, la gradería generaba un obstáculo muy grande para seguir transitando además de no contar con el ancho suficiente para montar algo que fuese cómodo para todo tipo de usuarios.

Luego de otras correcciones y analizar aún más los programas propuestos, se volvieron a encontrar falencias importantes en cuanto a la lista de mínimos irrenunciables y de un proyecto coherente con todo el análisis hecho anteriormente. Además de esto, se interpretó que faltaba un concepto claro y potente que guiará el diseño y que además lo justificara de mejor manera, ¿por qué esos programas ahí?

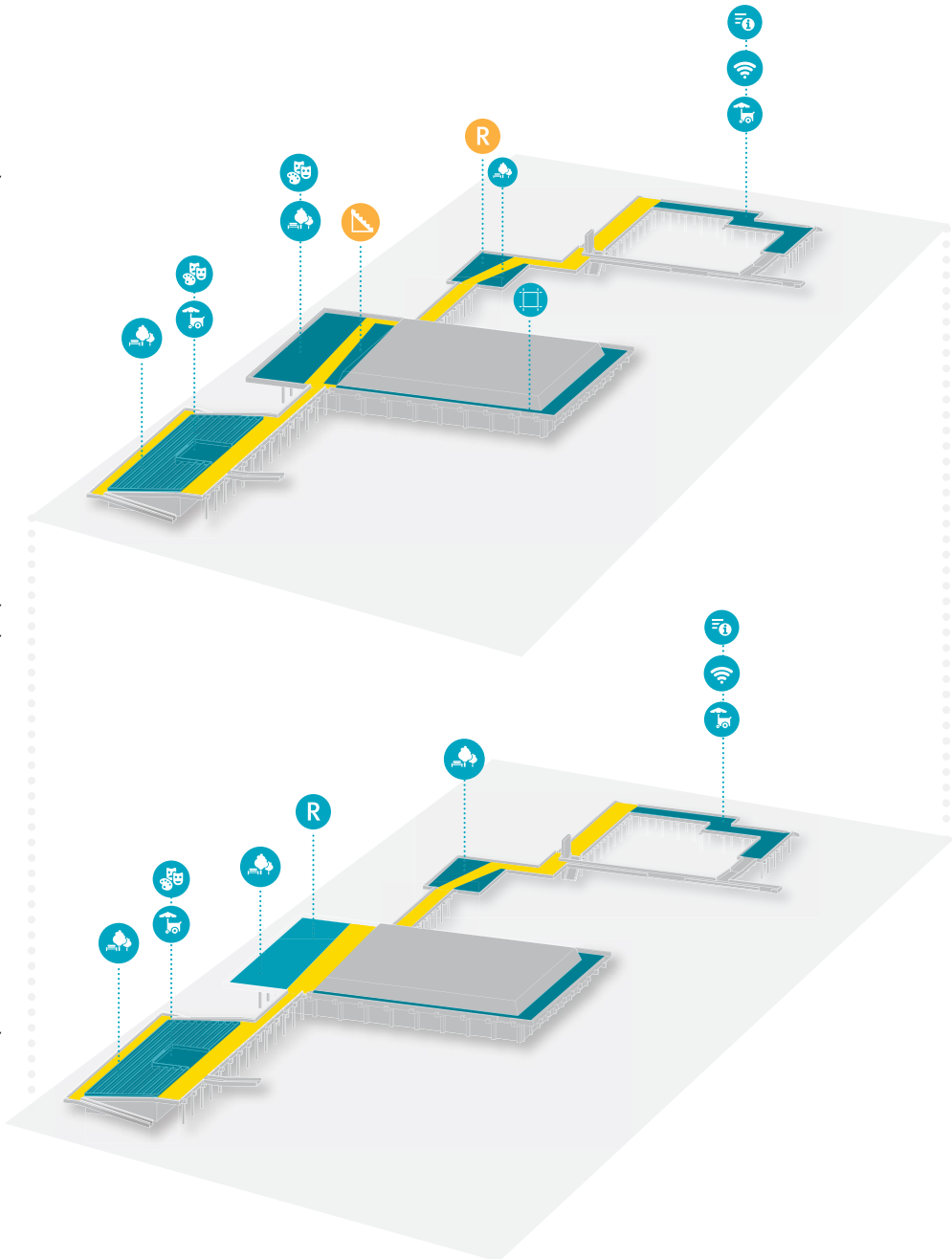

## Volver Al Papel y Lápiz

En esta etapa, se volvió a lo esencial y algo que había faltado más en las etapa anterior, el croquis, lápiz y papel. Se empezó a jugar con formas, conceptos que fueran justificando el diseño.

Los conceptos que se reforzaron fueron los siguientes:

1. **Adecuarse al espacio que existe. No cambiar nada estructural, sino que montar arriba estructuras y mobiliarios.**
2. **Que el mobiliario fuera “built in” cosa que fuese mucho más difícil vandalizarlo.**
3. **Potenciar todas las vistas de las fachadas y puntos de interés para lograr atraer más flujo arriba de las pasarelas.**
4. **Jugar con la vista en planta del diseño, debido a que es la vista que tienen los vecinos de las torres, y por ende debe ser atractiva y seductora.**

Por último se tomo la decisión de enfocarse en dos tramos solamente, el D y C. La razón es que esto permitió enfocarse y ahondar más en detalles, que sí se seguía con las pasarelas completas. Fueron elegidos tener más potencial, posibilidades y amplitud de espacio. Además pasarelas verdes ya ganó el Tramo D, por lo que el que le sigue es el C. Además estos tramos están arriba de la Plaza de Pedregal que está en vías de ser remodelada, lo que sugiere aún más que esos son los primeros espacios que se deben habilitar.

## Tramo D

Se empezó primero con el tramo D, por ser la única área verde de las pasarelas y ver como se podía sacar el máximo provecho a un lugar que ya se estaba utilizando.

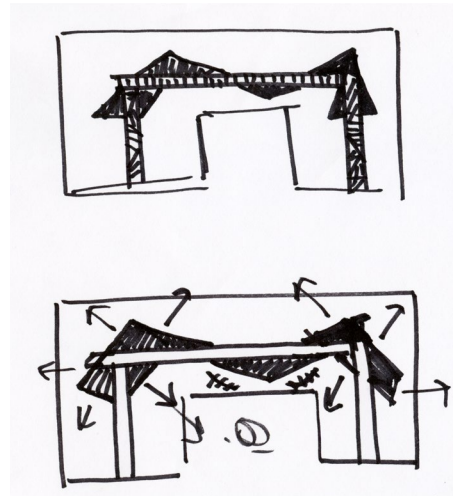

Experimentación de la vista desde la planta. El concepto detrás es generar unas “nuevas pasarelas” sugiriendo el concepto de paseo contemplativo a través de un jardín, donde se llega a estares aterrazados.

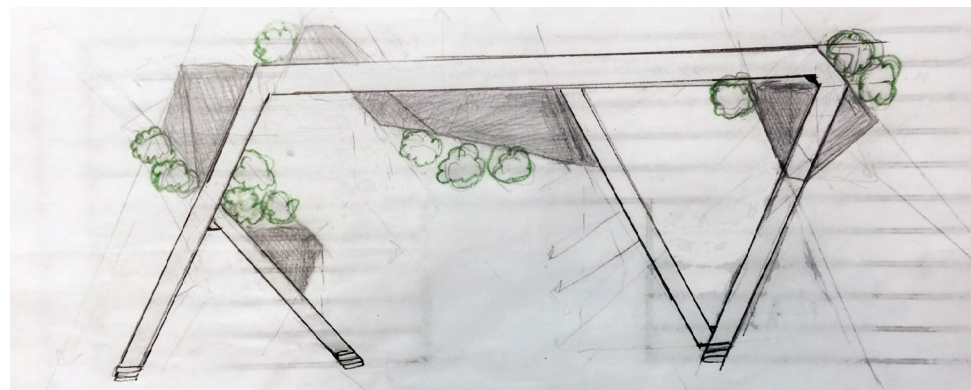
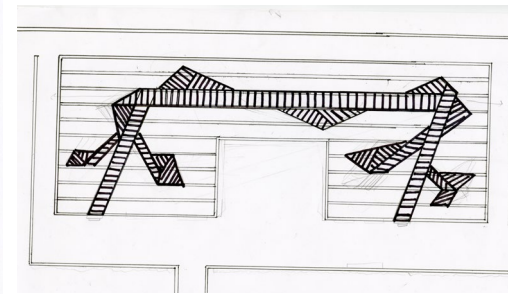

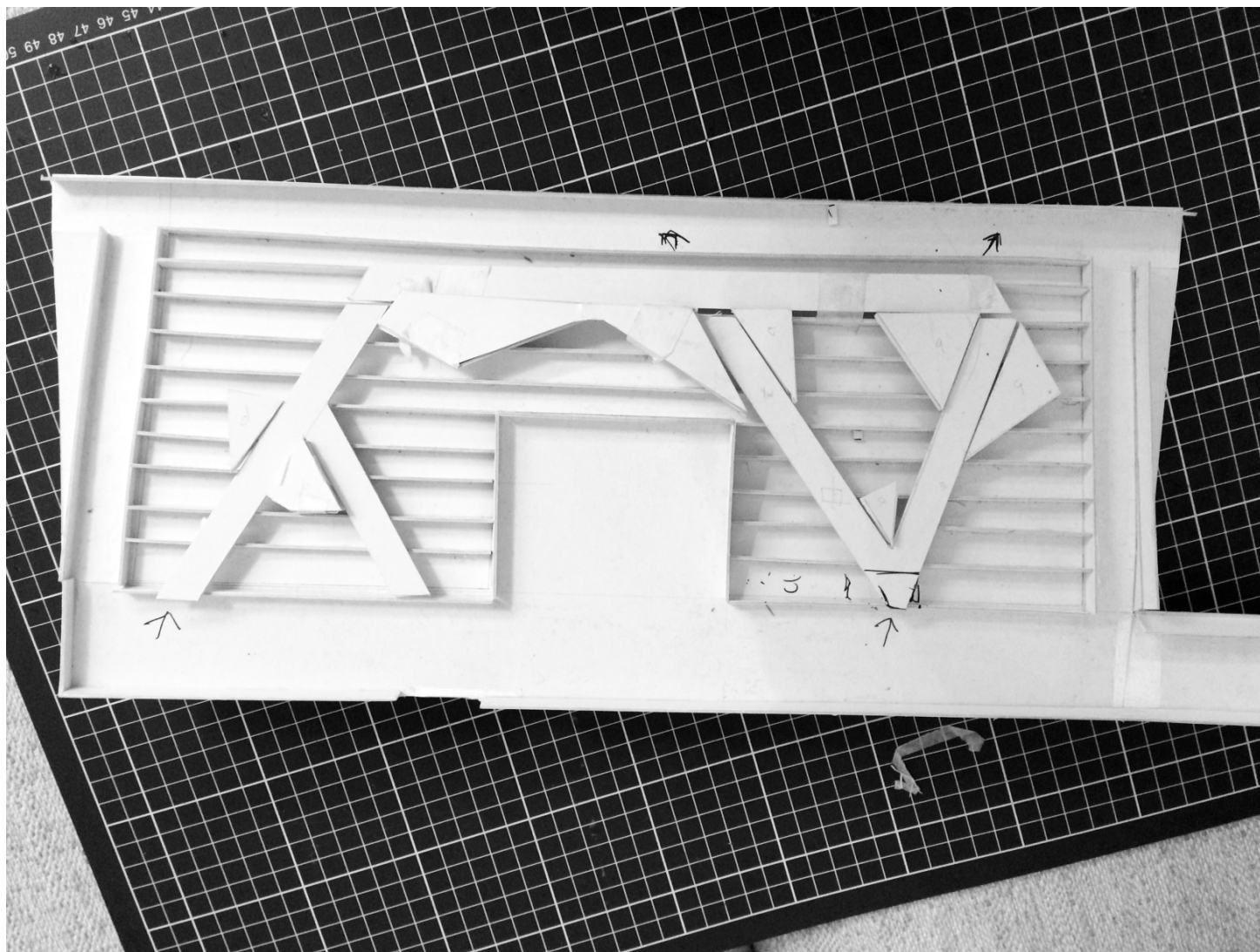

Maqueta de testeo para ver cómo relacionar las terrazas con las distintas alturas de la jardinera.

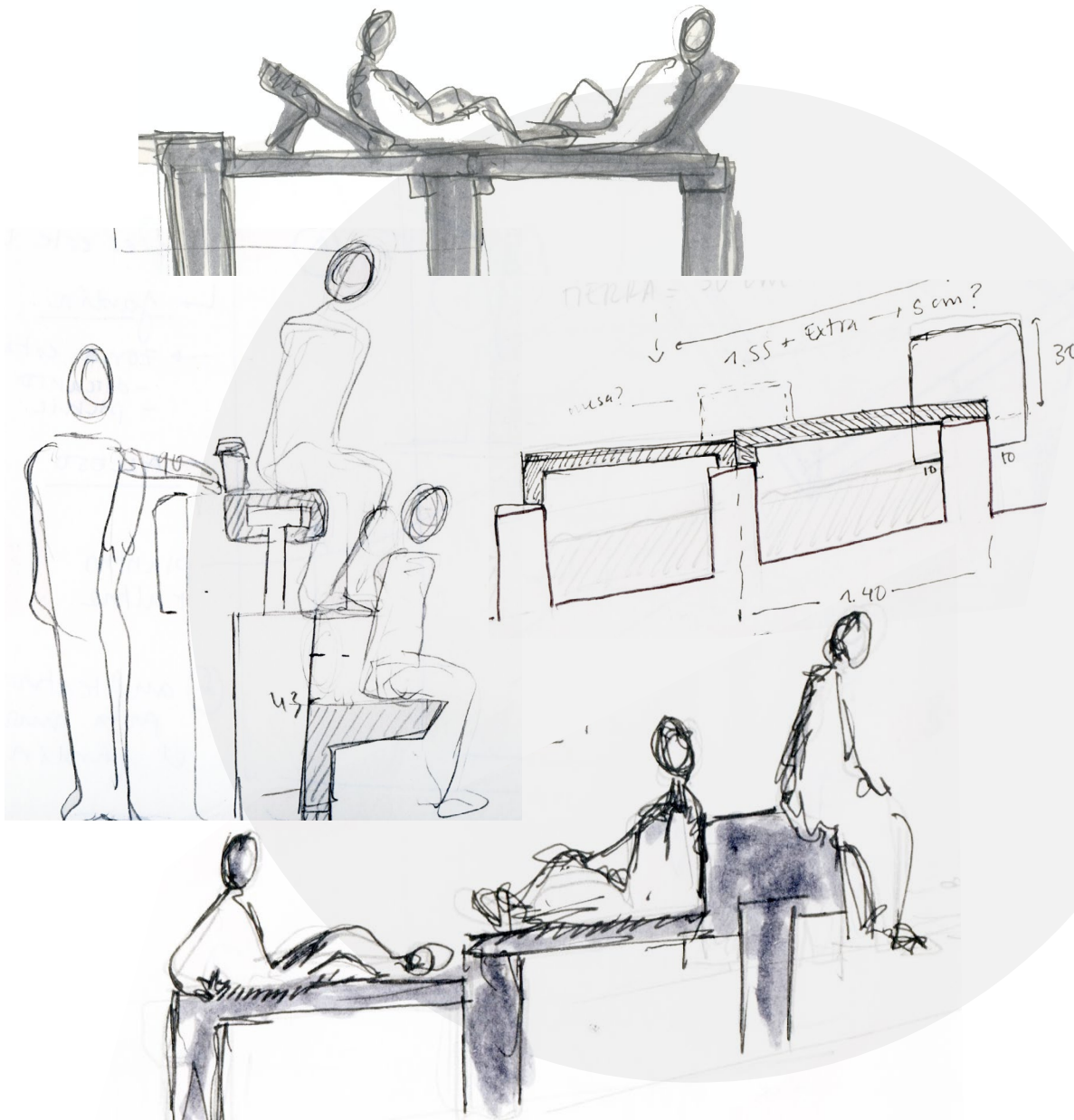

Estos croquis muestran la indagación que se hizo sobre como crear estas terrazas de estar dentro de las jardineras, hechas de topografía aprovechando la condición natural del lugar. Así se busco maneras de relacionar las actitudes informales que se reconocieron en el lugar, con lugares de estar más íntimos, para ir en grupos.



### Tramo C

Lo primero que se decidió para este tramo fue un cambio en el programa. Inicialmente se interpretaba como un lugar para realizar una especie de plaza, con cafetería, áreas verdes y de estar pero luego de una de las mesas barriales, se observó que reiteradamente los vecinos se quejaban de necesitar un espacio cerrado para sus actividades, por ejemplo del grupo que hace artesanías, para hacer reuniones, otras que hacen clases de música etc. Dado esto, el lugar tiene suficiente espacio como para considerar salas comunitarias. Así se integraron al diseño dos salas comunitarias que serían de uso para los vecinos, pero también para la municipalidad, que las podría utilizar para ofrecer talleres recreativos a gente de toda la comuna. Esto logra unificar intereses tanto de vecinos, como de la otra gente de la comuna además de incentivar el uso de las pasarelas ya que no sólo sería un destino para pasear o por actividades puntuales, sino también un centro “cultural recreativo”.

La disposición de las diferentes zonas se deben a las vistas en puntos estratégicos. Por ejemplo la cafetería se encuentra en aquella esquina para que la gente que sube por el acceso del tramo D, reconzca que los panoramas sigue hacia allá. Además se aprovecha la esquina para instalar mobiliario pegado a las paredes y creas una especie de salón. Por otro lado utilizar la esquina permite que la cafetería tenga vista hacia la plaza y hacia la Calle Portugal. La zona de juegos y estar se colocó ahí para que las madres puedan disfrutar del café mientras cuidan a sus niños además de cohesionar

### Programa de Tramo C

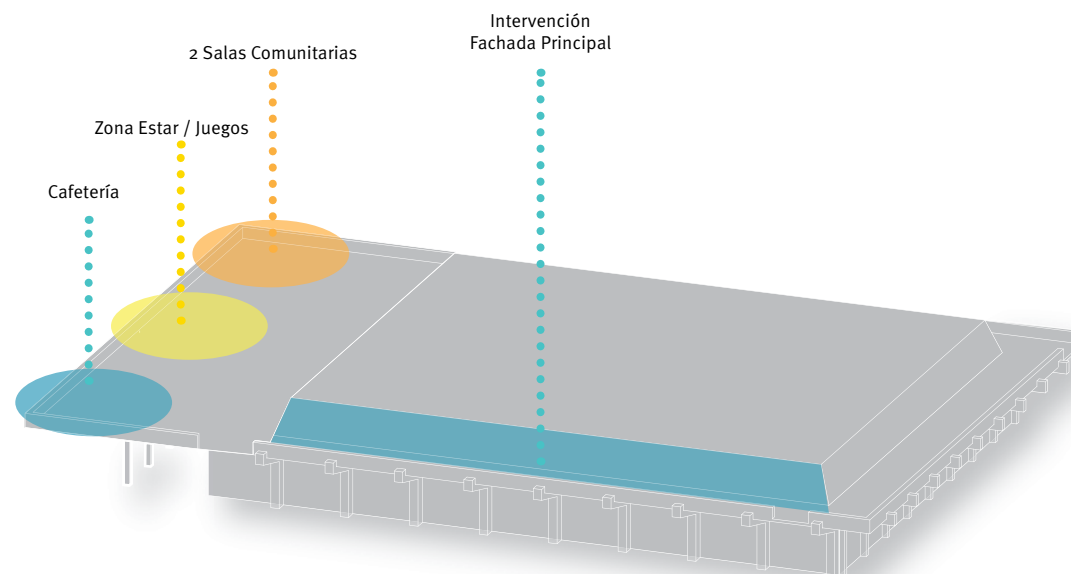

el espacio completo como una especie de plaza boulevard. Las salas comunitarias están dispuestas en la otra esquina debido a que es la ruta más corta desde el metro, para la gente que venga de afuera del barrio a los talleres. También al ser una construcción más grande y sólida, tapa la fachada del edificio de Carabineros de Chile que esta completamente malgastado y anacrónico.

Por último el muro del Unimarc que da hacia la Plaza Pedregal es una muy buena oportunidad para intervenir y crear una fachada potente y alegre. Si bien para mucha gente los grafitis son parte de la estética e identidad del barrio, los vecinos no están felices con ellos. Se debe entonces, llegar a una propuesta intermedia, que sea capaz de conservar las cualidades urbanas y resaltadas de los grafitis, sin que sean un montón de rayas sin sentido para los vecinos.

## Bosquejos de Propuestas de Cafetería Kiosko

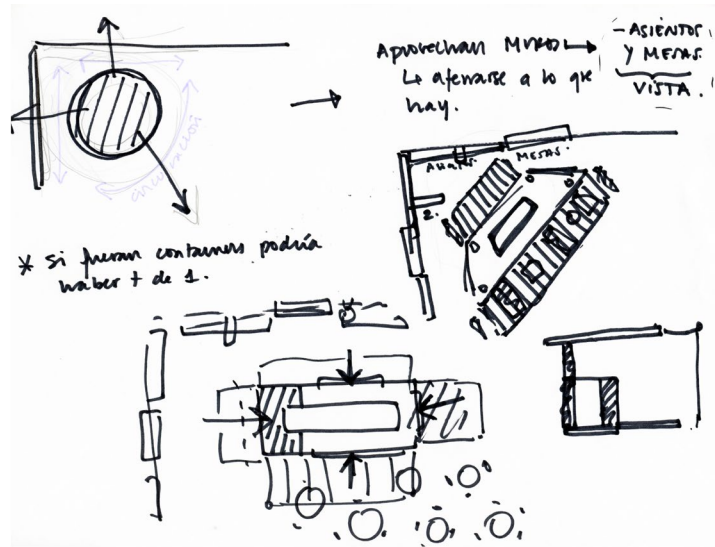

En un principio la cafetería se pensaba como una cerrada, con capacidad para más de 10 personas, zonas de estar y wifi. Sin embargo, debido a la gran cantidad de normas y legislaciones que se deben cumplir para un sitio como ese (baños para el servicio y público, cocinas, zona de basura etc) se eligió darle un carácter de kiosko. Esta tipología de café es clásica de los parques por lo que encaja en el programa que se está haciendo. La idea es que se adueñe de esa esquina, con vista en tres de sus paredes y que los lugares para sentarse sean en los mismos mobiliarios instalados en las pasarelas.

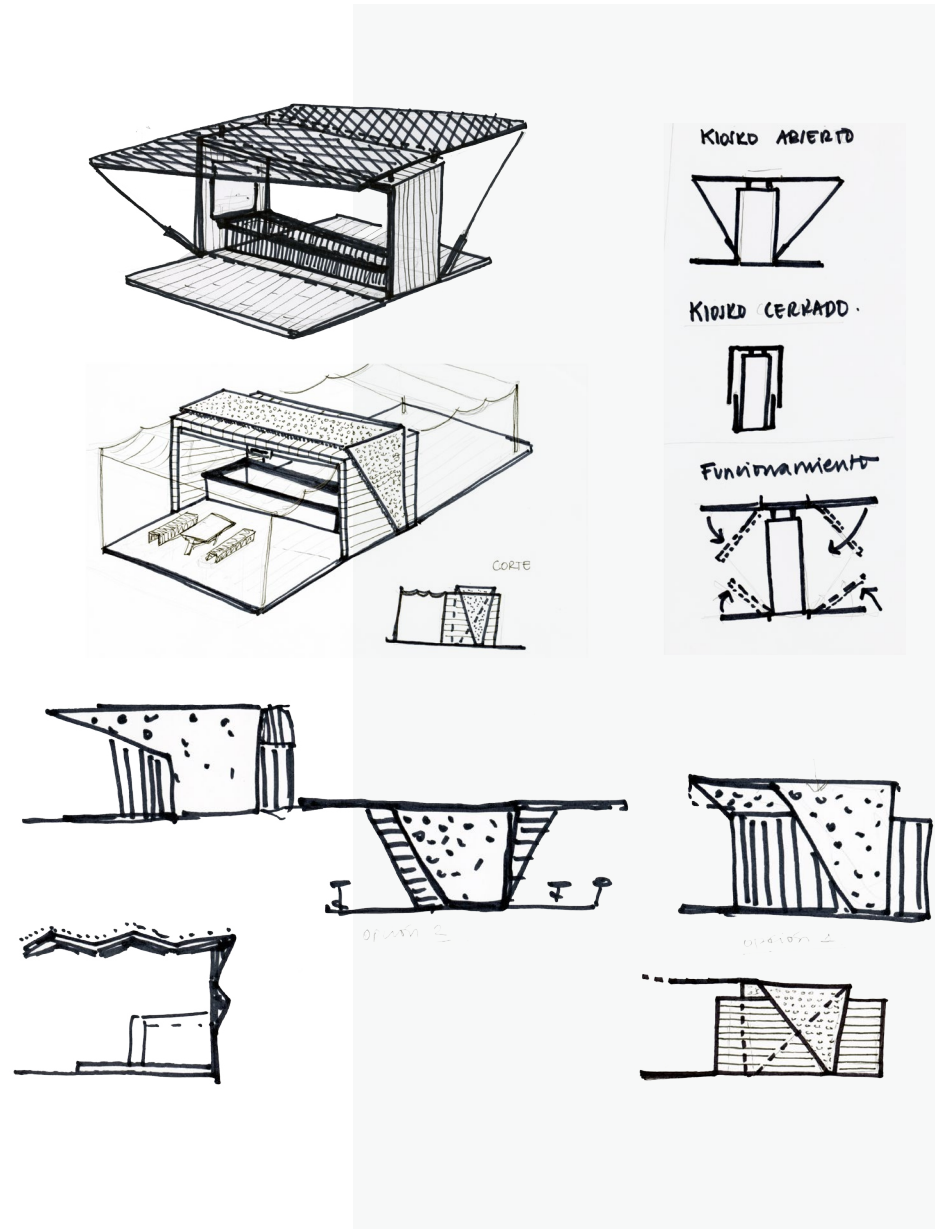

**Primeros Renders:**

Esto fue previo a decidir que el café debería ser de tipología kiosko. La razón no solo fue por todo lo asociado a un café de tamaño más grande, sino también porque ambas estructuras (salas y café) se veían muy pesadas en el espacio.

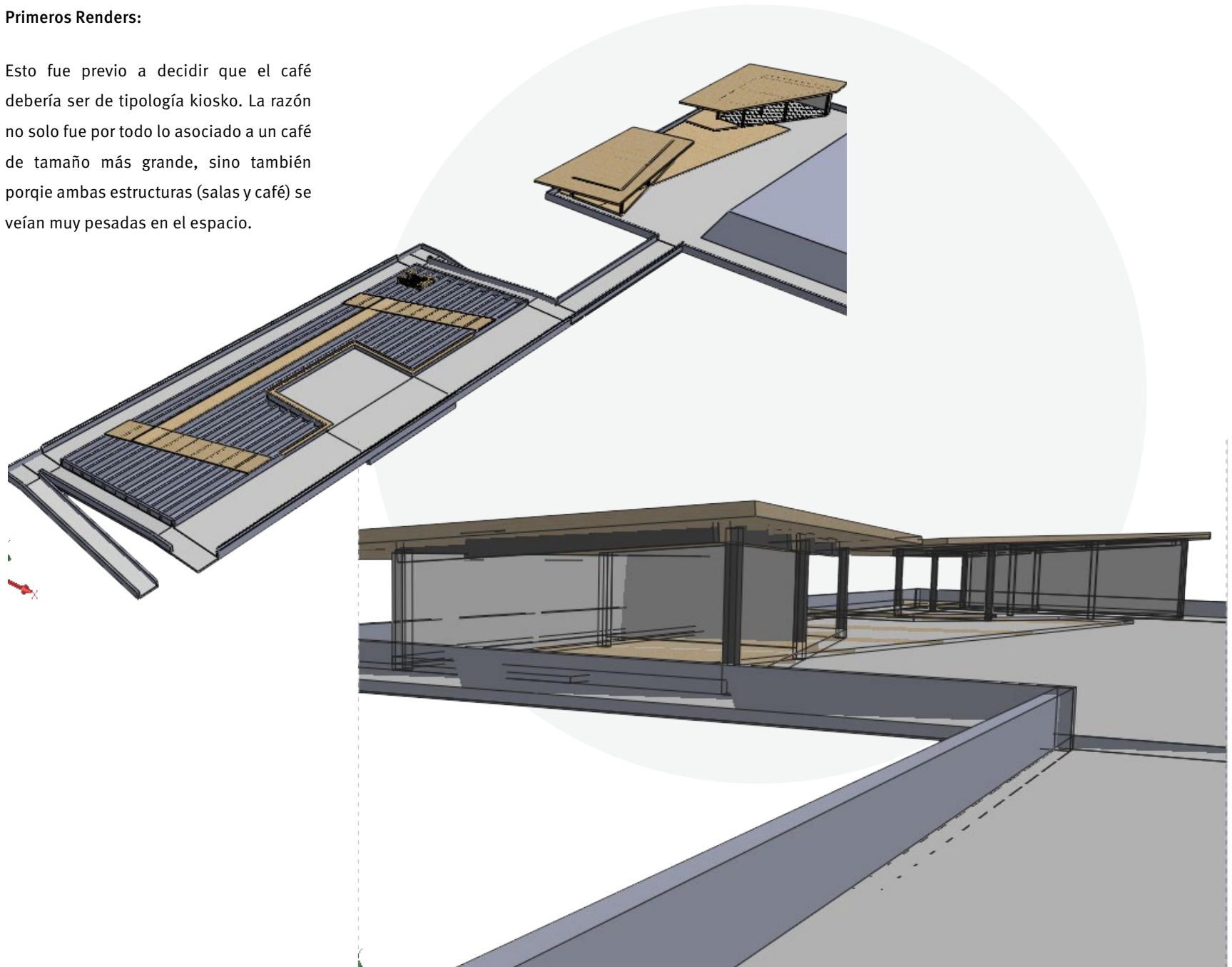

## 8.3 Proceso de Validación

Se tuvieron dos instancias para mostrar el proyecto a los tres actores más relevantes, la municipalidad, Pasarelas Verdes y el más importante los vecinos. La primera reunión fue con la municipalidad. Por varias mesas barriales se había insistido en poder participar, ya sea para ejercicios, como también para presentar. El problema era que los ánimos de esas reuniones eran muy tensos, donde inevitablemente se levantaban quejas y discusiones fuera de los temas propuestos. Todos los vecinos quieren dar su opinión, por lo que las reuniones llegaban a durar dos horas y media. Dadas estas circunstancias, muchas veces no había espacio para compartir el proyecto, además que la municipalidad no quería generar falsas expectativas o conflictos.

Por esta razón me citaron a reunión con todo el equipo trabajando en el plan maestro para que expusiera mi proyecto. La instancia era muy importante ya que obtendría el feedback necesario de la entidad que esta apoyando mi proyecto, y además son gente que está trabajando tan de cerca en el tema, que tienen mucho que aportar.

Por lo general la presentación tuvo muy buena acogida, en especial los programas elegidos. Si pidieron que se completara el resto del circuito de las pasarelas, porque era importante para ellos. **El otro comentario importante que reconocieron y destacaron fue que el proyecto estaba muy en sintonía con todo lo que se estaba trabajando en el plan maestro, desde los programas a los espacios físicos, por lo que el proyecto tenía mucho potencial. Por esto se acepto que el proyecto se presentara a los vecinos en la siguiente mesa barrial.**







Foto Montajes presentados en ambas reuniones, la mesa barrial y la de la municipalidad.

Estás son imágenes objetivas de lo que se quiere lograr en el Tramo D.

Se puede observar un sombreadero que cubre toda la terraza, ya que de tarde le llega todo el sol poniente y no existe nada que lo proteja.



Luego se observa la esquina que se desea crear entre el kiosko y los muros de la pasarelas.

Por último está la propuesta para cubrir el muro de Unimarc. Esta es una fachada hecha a partir de planchas metálicas perforadas que van creando volumen y diagonales al ser puestas de diferentes maneras. Para no perder el carácter del barrio se dejan espacios para murales profesionales.





Estos fotomontajes pertenecen al Tramo D, donde se encuentran las jardineras y las áreas verdes. La primera es una vista en planta donde se puede apreciar las pequeñas bajados por el jardín y luego los espacios de terrazas.

El diseño de ambos tramos esta guiado por diagonales y figuras triangulares ya que se pretendía romper con la ortogonalidad del diseño de las pasarelas, pero sin perder su esencia geométrica.

La imagen de abajo muestra la experiencia se caminar y sentarse en estas terrazas elevadas y un parrón con asientos de respaldo en el lugar del “anfiteatro”.



Las respuestas de los vecinos luego de la presentación fueron extremadamente positivas. Lo primero que expresó una vecina fue ¿cuándo se va realizar esto? así como de inmediato otro vecino pregunto si se pretendía llevar a cabo el proyecto ya que era muy acertado.

En general lo que más se agradeció y felicitó del proyecto fue que ellos habían sido escuchados y que se notaba el trabajo que había detrás para acoger las inquietudes de todos ellos.

La única crítica fue al muro perforado por algunos, pues les parecía un poco industrial y enrejado.

## Resumen de los Comentarios por parte de los Actores:

Municipalidad	Vecinos	Pasarelas Verdes
<ul style="list-style-type: none"> <li>– Buena coherencia con el plan maestro y en especial los bordes que rodean las pasarelas como la plaza el pedregal.</li> <li>– Falta el resto de las pasarelas para que no parezcan abandonadas.</li> <li>– Los programas están muy bien elegidos.</li> <li>– Hay que seguir desarrollándolo para incluirlo en el plan maestro.</li> </ul>	<ul style="list-style-type: none"> <li>– Ningún comentario negativo (excepto del muro) quieren ver más iniciativas como estas.</li> <li>– Se ganó la confianza de los vecinos, lo que hará más fácil seguir el proceso participativo del proyecto.</li> <li>– Quieren los cambios ahora, pero hay que esperar que se solucionen los temas legales.</li> <li>– Agradecidos por tenerlos en cuenta.</li> </ul>	<ul style="list-style-type: none"> <li>– Muy bien sintetizadas las necesidades de los vecinos y bien acogidas.</li> <li>– Acertada elección de programas para los espacios.</li> </ul>

9

## FORMULACIÓN DEL PROYECTO

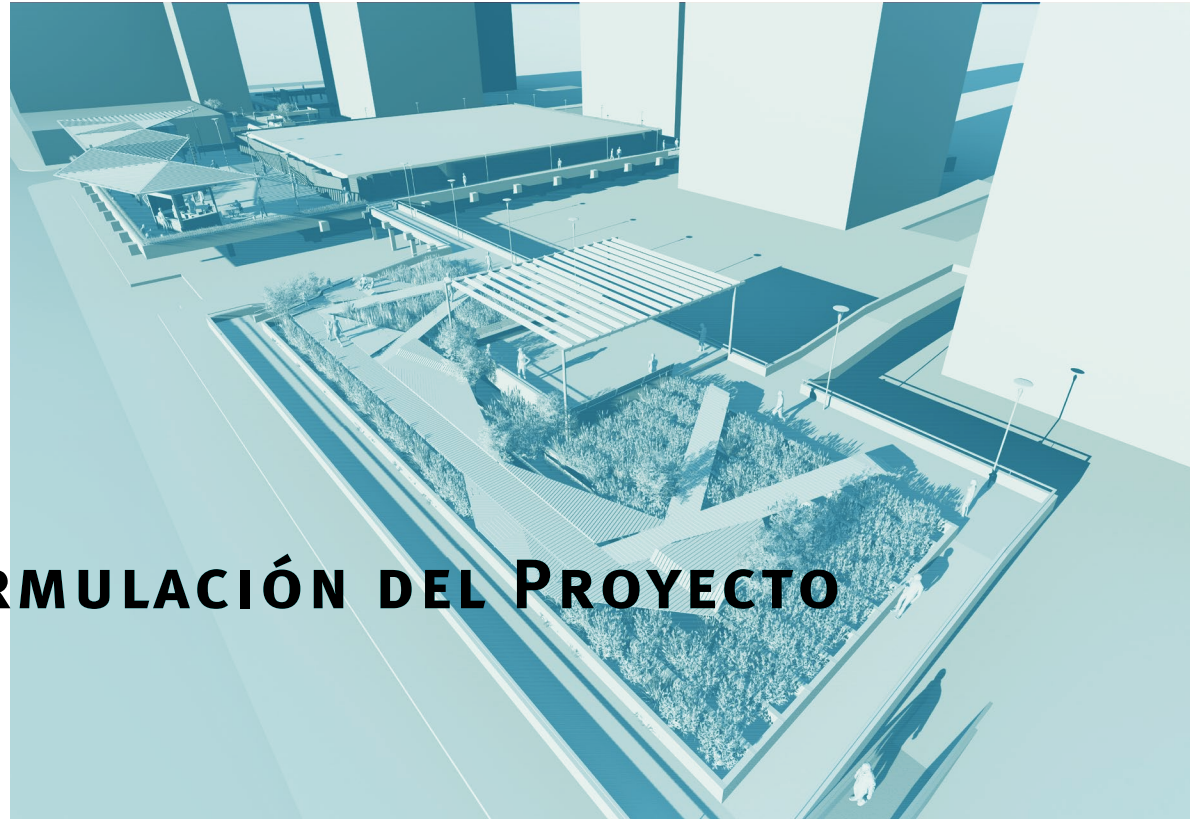

## 9.1 Formulación del Proyecto

### Qué

Propuesta de diseño para la recuperación y revitalización de las Pasarelas San Borja, que contemple tanto el diseño físico del espacio (áreas verdes, de recreación y esparcimiento), como también la administración de este espacio mediante la concepción de una sociedad estratégica entre los vecinos y la municipalidad.

### Por Qué

El lugar históricamente ha sido estigmatizado por la comunidad como un antro inseguro, sucio y que incita las malas prácticas, por lo que se cierra al público. Esto provocó por años el olvido de las pasarelas en la memoria colectiva y su progresiva decadencia y desolación.

### Para Qué

Transformar y concebir estos espacios palmados, en espacios de alta calidad, que le den un nuevo sentido al lugar, promoviendo su uso al generar nuevas interacciones que potencien el encuentro y sentido de comunidad del barrio, como también abrir un espacio para los ciudadanos de Santiago.

### Objetivos Específicos:

1. Establecer una sociedad entre los vecinos y la municipalidad, destinada a una gestión del lugar que beneficie a ambas entidades
2. Diseñar una estrategia de intervención, que sectorice diferentes áreas del espacio (por tramos) y reconozca cuáles son sus mejores posibilidades de uso, proponiendo variados programas a lo largo de las pasarelas.
3. Diseñar los distintos espacios de manera que puedan dialogar y funcionar con diferentes actividades itinerantes.
4. Diseñar espacios que logren convocar y reunir a la comunidad San Borja para crear más vida de barrio.

## 9.2 Pasarelas San Borja: Experiencia Urbana en Altura

Después de varias propuestas y re-diseños de la propuesta se llega a un diseño final para las pasarelas. Algunas consideraciones que se deben tener en cuenta para poder comprender algunas razones del proyecto:

1. En primer lugar las pasarelas se **activarán por etapas**, comprendiendo que el proyecto de querer poblar y generar flujo en todo el recorrido es muy ambicioso para partir. Los primeros tramos en abrirse y consolidarse serán el C y D, siendo los que tienen mayor potencial. De igual manera con el diseño de estos tramos se puede imaginar como continúa el diseño por el resto de las pasarelas.

2. Los programas principales que se quieren potenciar son: espacios de recreación, espacios de encuentro, zonas de estar y contemplación y la cultura. Cada una de estas características están insertas en los distintos programas.

3. Todo lo que se diseña es “aparte de la estructura que ya existe”, con esto nos referimos a que no se modificó ni comprometió ninguna de los espacios ni estructura original. Así todas las piezas diseñadas son estructuras que se “encajan” o “adhieren” a ella.

4. La elección de materiales y la propuesta en sí tienen contempladas contar con mayor control dentro de las pasarelas, para que no sean víctimas de vandalismo. Así el uso diurno de ellas y la vigilancia son herramientas que permiten jugar con materiales un poco más blandos y acogedores que el hormigón, como la madera.





Programas Por Tramos

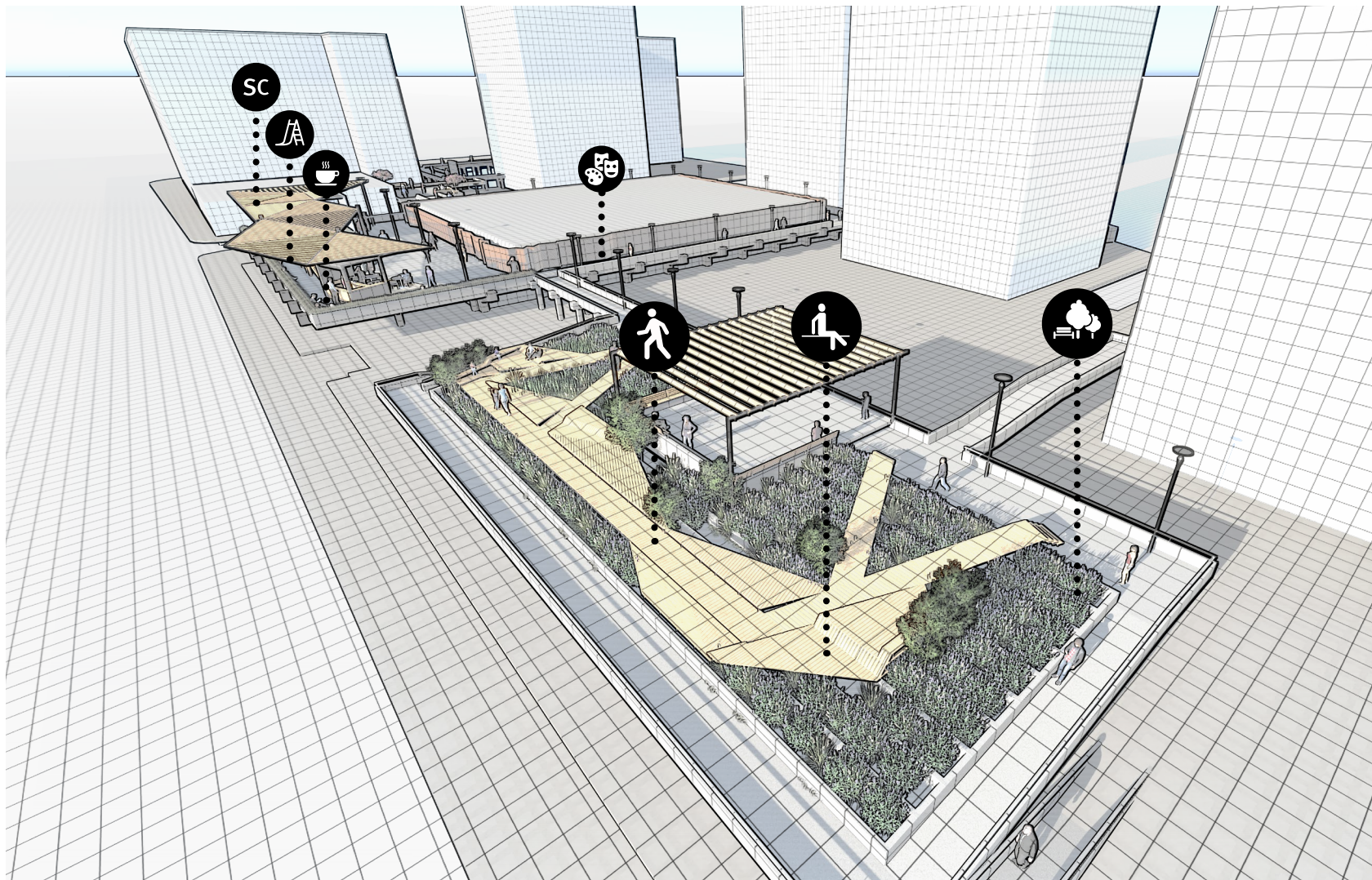



## Imágenes en Detalle del Proyecto - Tramo D







Imágenes en Detalle del Proyecto - Tramo C









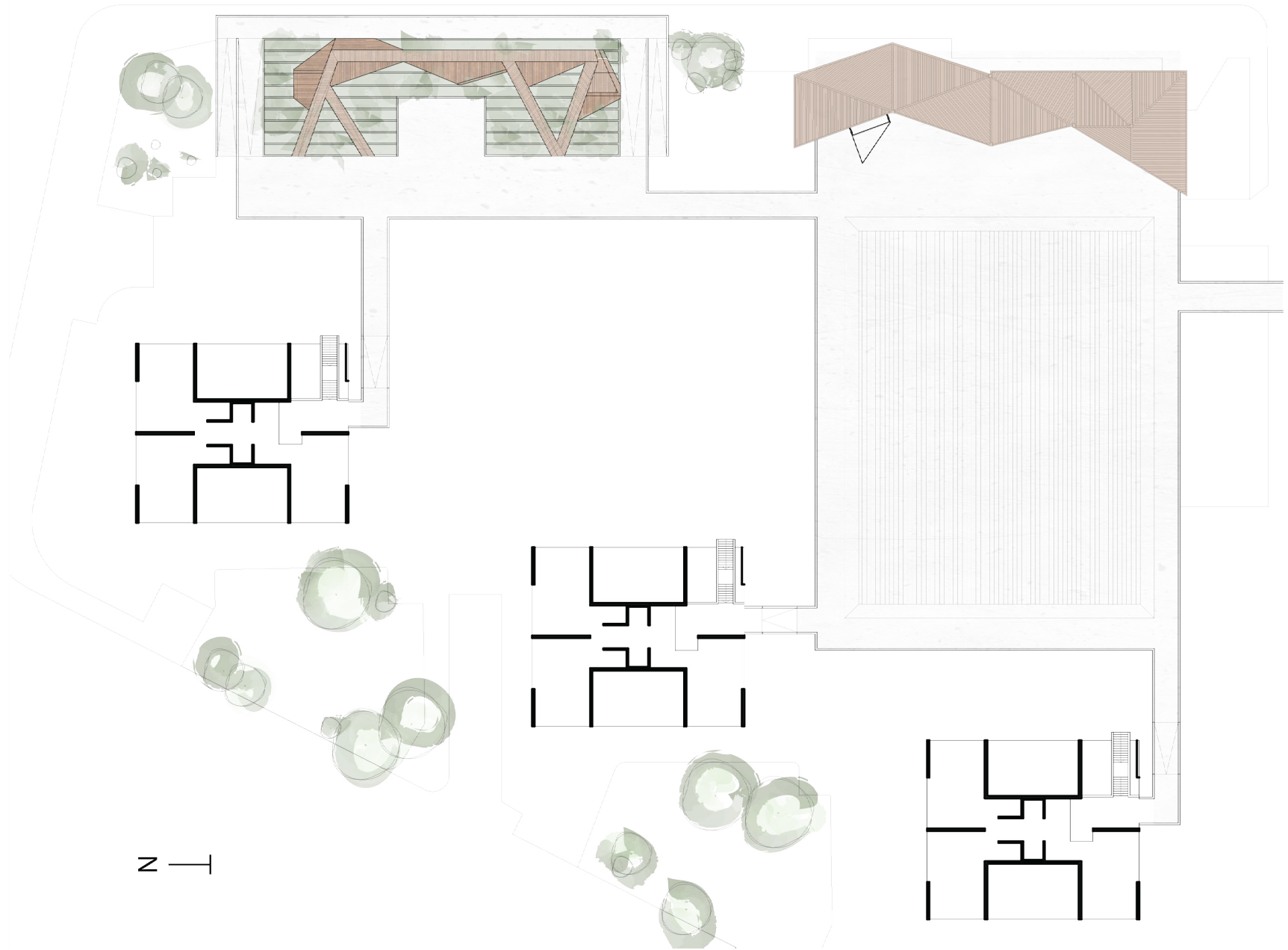

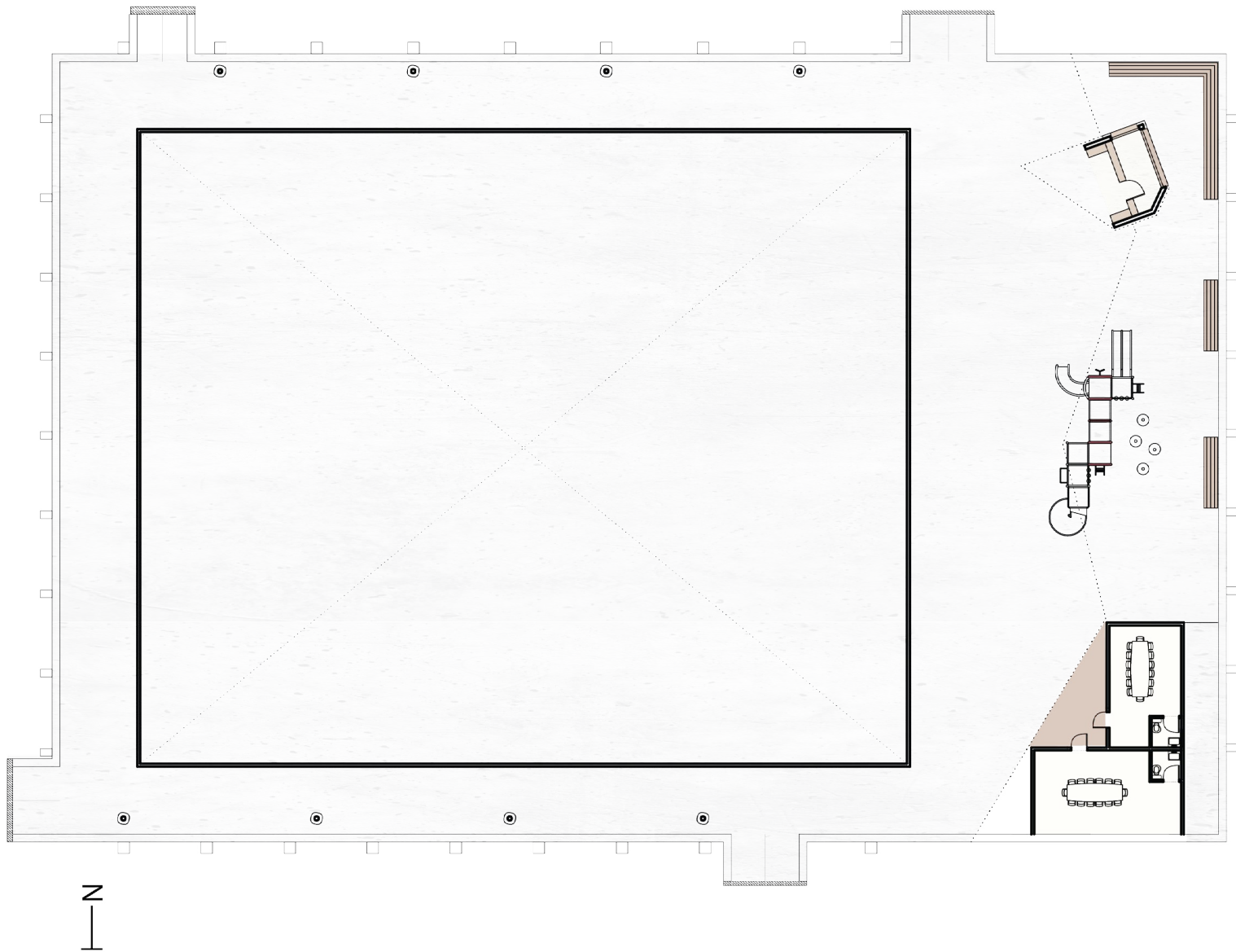



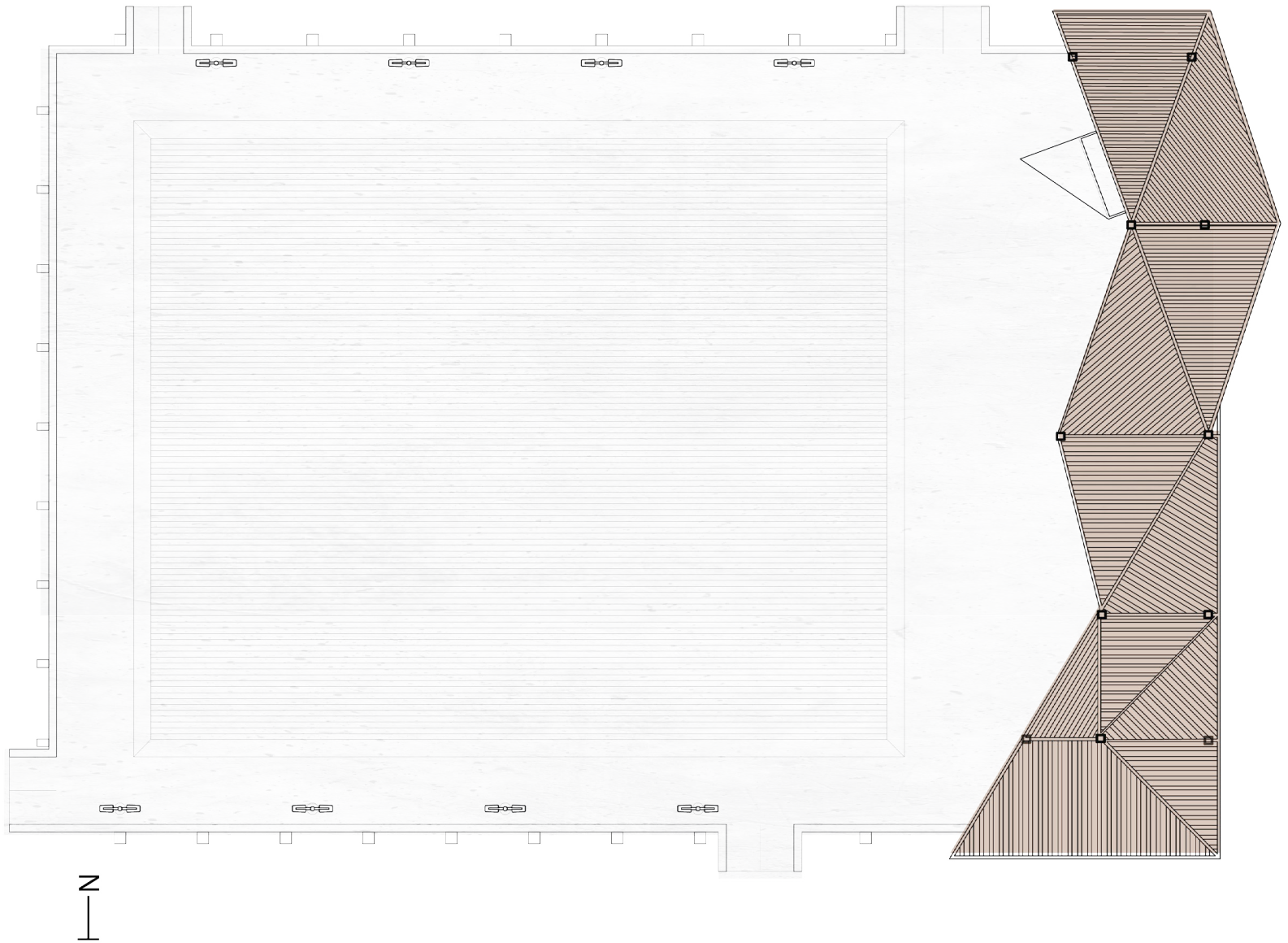



Terrazas de la Jardinera (Decks):

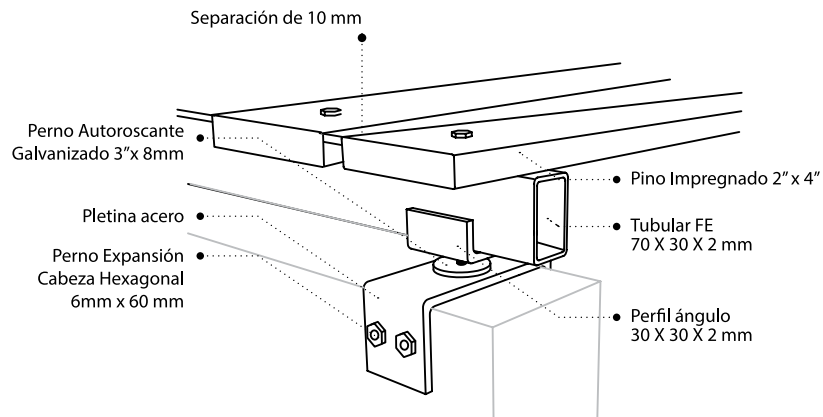

Ramplas de las Jardineras:

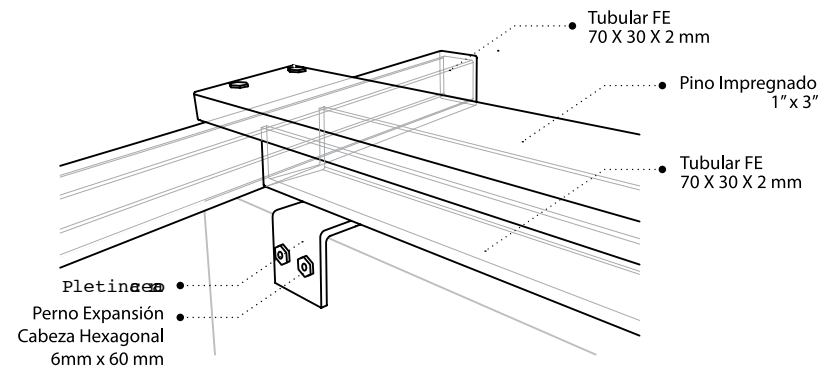

Mobiliario:

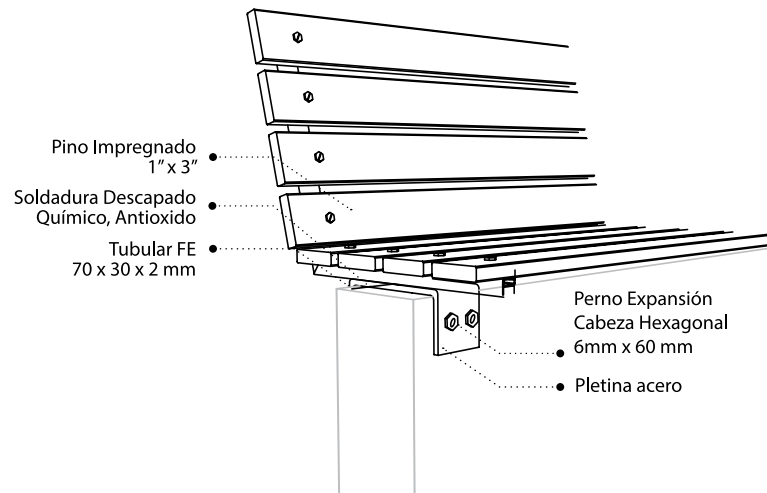

## 9.3 Antecedentes de Proyectos

### High Line - Nueva York



El High Line corresponde a un parque elevado en Manhattan que hasta hace poco correspondía a una "reliquia urbana" de una vía de trenes abandonada, que muchos vecinos deseaban demoler. El parque es propiedad del Estado de Nueva York, pero su mantención está a cargo de la asociación "Amigos del High Line", institución sin fines de lucro, configurada de residentes de la comuna para luchar por la preservación y transformación de las vías en un espacio público. Este parque presenta un diseño que se integra a su ambiente de manera original pero también muy natural, conservando las vías originales del tren, dotándolas de áreas verdes y mobiliario urbano en todo su recorrido. Además presenta miradores y extensiones tipo terrazas para resaltar puntos destacados de la ciudad. "Una flota sobre el suelo conectando a la vida de la ciudad y al mismo tiempo muy lejos de ella". (Goldberger. Octubre 2015. National Geographic).

### Tabiat Bridge - Iran

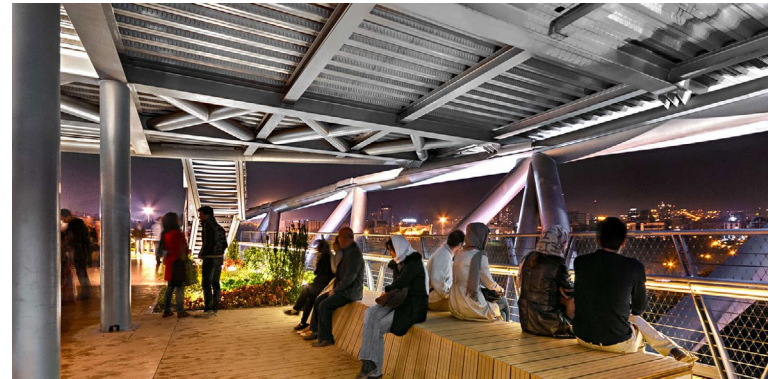

El Tabiat bridge es un pasarelas de 270 m<sup>2</sup> que conecta dos parques separados por una carretera en Irán. Ganadora de una licitación, su creadora es Leila Araghian y el concepto detrás era que fuese una pasarela de "paseo contemplativo", donde la idea no es cruzar rápido sino que el espacio te invite a quedarte un rato, por esta razón el puente no es recto sino que curvilíneo, para demorar más su cruce.



## Referentes de Diseño

### Parques de SABESP / Levisky Arquitetos

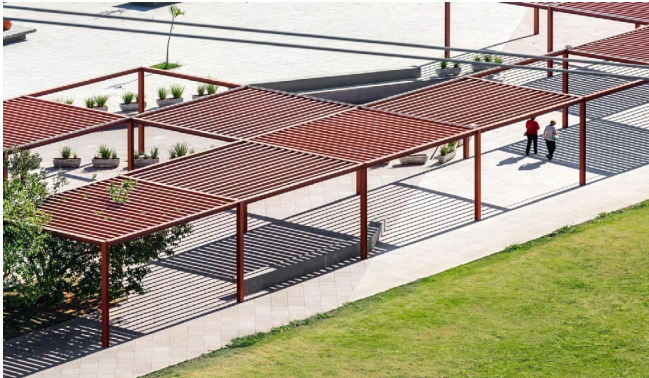

“Construido en 2013 en São Paulo, Brasil. Imágenes por Ana Mello. La obra consta de tres proyectos que se desarrollaron de manera integrada para Sabesp, con el objetivo de transformar zonas hasta ahora limitadas a a funcionar como depósitos de agua (almacenamiento y distribución) en espacios de uso público, dedicados a promover la conciencia ambiental, la interacción, el ocio, los deportes, la educación ambiental social y la cultura.”

(Extraído de: Plataforma Arquitectura - J. T Franco, Febrero 2016)

Lo que nos interesa aquí son como se utilizan los sombreaderos no sólo para jugar con las sombras y crear patrona, sino también como le da una escala y dimensión al lugar, dándole límites de una manera lúdica.

### Breath Box / NAS Architecture

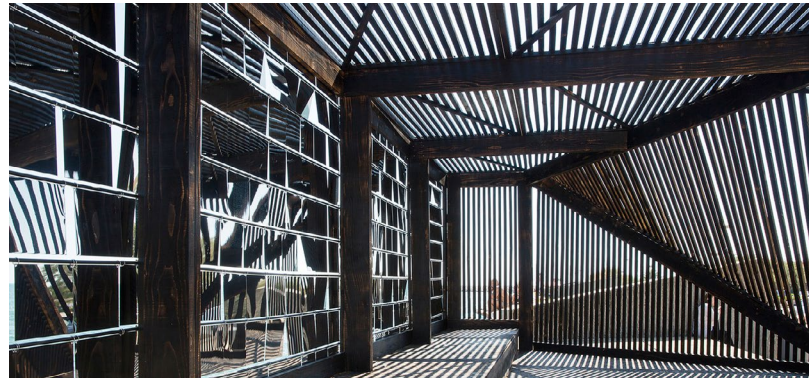

El proyecto diseñado para “reflejar el horizonte” como el proyecto anterior también hace juego con la forma y cómo esta puede proyectar diferentes figuras a distintas horas del día.

## Referentes de Materiales

### Metal Perforado - Mallas



Este tipo de material se ha vuelto muy popular para usar en revestimientos, fachadas y detalles. Para el proyecto es una buena alternativa para los muros del Unimarc. Por un lado una malla galvanizada es mucho más difícil de rayar, no sólo por tener hoyos, sino también es mucho más fácil de limpiar. Por otro lado si se pintan con pintura en polvo termoconvertible, se conserva muy bien en la interperie.

Por otro lado tener este tipo de revestimiento en los muros significa que si se armaran ferias itinerantes en los pasillos del Tramo C, se podrían colgar cosas de el, al igual que para exposiciones.

Si bien el metal perforado es bastante más caro que las mallas, ambas son buenas alternativas.





## 9.4 Conclusión

El proyecto toma como propósito entregar un nuevo sentido y uso a las pasarelas San Borja. Quizás en un principio, al enfrentar el proyecto, se sueña con un “Highline” Santiaguino, un lugar pulcro, impresionante y con una lucidez envidiable. Sin embargo, al adentrarse en el mundo de los vecinos y la comunidad San Borj, se comprendió que el proyecto debía ir más allá de las propias expectativas de diseño, o las que puedan tener otros ciudadanos para el lugar.

Siempre estarán en pugna las visiones y argumentos que defiende el urbanismo político con la de los individuos y el lado emocional que los une a sus espacios en sus rutinas del día a día. ( Idensitat, 2013)

¿Qué postura se toma entonces?

Este proyecto decide pararse en la balanza junto a los vecinos, y exponer las pasarelas como un lugar de la comunidad que se entrega a la ciudad para su uso diario.

“Es necesario fortalecer el valor que tienen los imaginarios simbólicos de las comunidades, pues ya se ve en todos lados indicios de la destrucción de éstas identidades que definen la función del espacio social. Este fortalecimiento solamente puede ocurrir a través de acciones que solidifiquen los valores comunitarios en sus distintos territorios y que se personifique en sus conciencias personales”

(SIT Manresa, Idensitat, pg. 41. 2013)

Así el proyecto es la ocasión perfecta para iniciar este “fortalecimiento” y demostrar que favorecer a las comunidades, no es sinónimo de segregar y segmentar el espacio público, sino todo lo contrario, lo fortalece y lo protege.



# 10 BIBLIOGRAFÍA

- Alfaro, G., Integrante Organización Amigos de las Pasarelas. (9 de octubre 2015). Entrevista por J. Villalabeitia [grabación]. Disponible en Anexos.

- AUCA (1969) Remodelación San Borja. N°16, p.71-88.

- Avalloni, L., Castro, R. & Urzúa, M.J. (2006) Tratamiento de Espacios Residuales en la Comuna San Felipe (01). Tesis (Título de Diseñador). Santiago, Chile: Pontificia Universidad Católica de Chile, Facultad de Arquitectura, Diseño y Estudios Urbanos, Escuela de Diseño.

- Castro, R. (2006) Tratamiento de Espacios Residuales en la Comuna San Felipe (04). Tesis (Título de Diseñador). Santiago, Chile: Pontificia Universidad Católica de Chile, Facultad de Arquitectura, Diseño y Estudios Urbanos, Escuela de Diseño.

- CPTED, La asociación Internacional. Manual Espacios Urbanos Seguros. [En línea]. Ministerio de Vivienda y Urbanismo, Santiago. Diciembre 2003. Disponible en: <http://www.cpted.cl/home.php>

- De la Barra, A. (2015). Barrio San Borja: Identidad, Historia y Carácter. Recuperado de: <http://lacasadejuana.cl>

- Estevez, A. (1999). La Ciudad Radiante – Con la excusa de... Le Corbusier, la Ville Radiève, 1935. En Ideas de Ciudad; Ciudadanía. Recuperado de: <http://albertoestevez.es/>

- Fernández, G. (2006) Integración y Participación Comunitaria en la Recuperación del Espacio Público: Efectos Sobre la Seguridad Urbana. Tesis (Magister en Desarrollo Urbano) Santiago, Chile: Pontificia Universidad Católica de Chile, Facultad de Arquitectura, Diseño y Estudios Urbanos, Instituto de Estudios Urbanos y Territoriales.

- Goldberg, P. (2015) Miracle above Manhattan. En National Geographic. Recuperado de: [ngm.nationalgeographic.com/2011/04/ny-high-line/goldenberg-text](http://ngm.nationalgeographic.com/2011/04/ny-high-line/goldenberg-text)

- Le Corbusier, J. (1929). Introduction: A Contemporary City. En The City of Tomorrow and its Planning.

- León, C., Presidenta Junta de Vecinos Barrio San Borja. (24 de octubre 2015). Entrevista por J. Villalabeitia [grabación]. Disponible en Anexos.

- Municipalidad de Santiago. (2015). Informe Consolidado: Proceso participativo y Gestión de controversia, Proceso Museo Humano Parque San Borja. Santiago, Chile: Secretaría Central de Planificación Comunal.

- Revista de la Construcción, Nº50 (1966). Red Vial para la Comuna de Santiago, p.19-25.

- Revista de la Construcción, Nº70 (1968). Técnico chilenos buscan la imagen de Santiago-1980, p.19-25.

-Santibáñez, D. (2014). En Construcción: NAVE / Smiljan Radic. En Plataforma Arquitectura. Recuperado de:  
<http://www.plataformaarquitectura.cl/cl/758099/en-construccion-nave-smiljan-radic>

- Schmitt, C. (2003) Intervención en “No Lugares” de la Ciudad, Revalorización del Espacio Público en la Remodelación San Borja. Tesis (Título profesional de Arquitecto). Santiago, Chile: Pontificia Universidad Católica de Chile, Facultad de Arquitectura, Diseño y Estudios Urbanos, Escuela de Arquitectura.

- Segovia, M., Barzetti, V., Keipi, K. & Williamns, J. (1998). Mejora de las áreas verdes urbanas [En línea]. Documento de Buenas Prácticas, Washington DC. Disponible en: [http://www.iadb.org/sds/publication/publication\\_145\\_s.htm](http://www.iadb.org/sds/publication/publication_145_s.htm)

- Segovia, O. & Dascal, G. (2000). Espacio Público, Participación y Ciudadanía [En Línea]. SUR Corporación de Estudios Sociales y Educación. Disponible en: <http://www.sitiosur.cl/publicacionesDetalle.asp.pid=517&xpido=420>

- Toro, R., Arquitecto Universidad de Chile. (16 de octubre 2015). Entrevista por J. Villalabeitia [grabación]. Disponible en Anexos.

- Valenzuela, J. (2012). Torres San Borja: Rascacielos Clase Media. Recuperado de: [www.pepaperiodista.wordpress.com/2012/04/14/torres-san-borja-rascacielos-clase-media](http://www.pepaperiodista.wordpress.com/2012/04/14/torres-san-borja-rascacielos-clase-media)

- Wolff, P. (2003) Experiencias de Renovación Urbana: Acción de CORVI y CORMU en la Comunidad de Santiago (1959-1973). Tesis (Título profesional de Arquitecto y Grado de Magister de Desarrollo Urbano). Santiago, Chile: Pontificia Universidad Católica de Chile, Facultad de Arquitectura, Diseño y Estudios Urbanos, Escuela de Arquitectura – Instituto de Estudios Urbanos y Territoriales.

- Muñoz, F. (2008). Sit Manresa: Servei d'Interpretació Territorial. Barcelona: SiteSize.

- Lydon, M., Garcia, A., & Duany, A. (n.d.). Tactical urbanism: Short-term action for long-term change.

- Wortley, R., & Mazerolle, L. G. (2008). Environmental criminology and crime analysis. Cullompton, Devon, UK: Willan Pub.

- Crowe, T. D., & Zahm, D. L. (1994). Crime prevention through environmental design. Land Development Magazine.







